



UŽDAROJI AKCINĖ BENDROVĖ
"DoBi"

Liepų g. 48D, Klaipėda. tel. 846-411958, dobi@dobi.lt, www.dobi.lt

Statytojas / Projekto užsakovas	KLAIPĖDOS MIESTO SAVIVALDYBĖ			
Statinio projekto pavadinimas	LIETAUS NUOTEKŲ BASEINO SU IŠLEISTUVU NR. 20 Į TRINYČIŲ TVENKINIŲ REKONSTRUKCIJA (TERITORIJA NUO VILNIAUS PL., TILŽĖS G, ŠILUTĖS PL. DALIS, MOKYKLOS G, TECHNIKOS G., TERITORIJA UŽ GELEŽINKELIO) KLAIPĖDOJE STATYBOS PROJEKTAS (PROJEKTO KOREKTŪRA)			
Projekto Nr.	J9-2086(0629)-TP-VN			
Projektavimo stadija	TECHNINIS PROJEKTAS			
Statinys	LIETAUS NUOTEKŲ TINKLAI			
Statybos rūšis	NAUJA STATYBA			
Statinio kategorija	YPATINGAS STATINYS			
Statinio projekto dalis	LIETAUS NUOTEKŲ ŠALINIMO DALIS	Byla (tomas) Laida Bylos išleidimo data	2 B 2024	
Įmonė	Pareigos	Vardas, pavardė	Atestato Nr.	Parašas
 UAB "DOBI"	Direktorius			
	PV	Vitalijus Petrovas	35470	
	PDV	Vitalijus Petrovas	35471	
	PDV	Mindaugas Makūnas	33066	
Liepų g. 48D, 92107, Klaipėda.	Tel. (846) 411958, E-mail., dobi@dobi.lt	Atsiskaitomoji sąskaita Nr.LT567300010002289703 AB "Swedbank"	Įmonės kodas 140874695 PVM mokėtojo kodas: LT408746917	

Klaipėda 2024 m

PROJEKTO DALIES TEKSTINIŲ DOKUMENTŲ ŽINIARAŠTIS

Eil. Nr.	Dokumento žymuo	Laida	Pavadinimas	Pastabos
1.	J9-2086(0629)-TP-VN.BSŽ-02	B	Bylos sudėties žiniaraštis	2 lapai
2.	J9-2086(0629)-TP-VN.ND-03	B	Normatyvinių dokumentų nuoroda	2 lapai
3.	J9-2086(0629)-TP-VN.SR-04	B	Statinio rodikliai	1 lapas
4.	J9-2086(0629)-TP-VN.AR-05	B	Aiškinamasis raštas	6 lapai
5.	J9-2086(0629)-TP-VN.TS-06	B	Techninės specifikacijos	15 lapų
6.	J9-2086(0629)-TP-VN.SŽ-07	B	Sąnaudų kiekių žiniaraštis	7 lapai

PROJEKTO DALIES BRĖŽINIŲ ŽINIARAŠTIS

Eil. Nr.	Dokumento žymuo	Laida	Pavadinimas	Pastabos
1.	J9-2086(0629)-TP-VN.B-01	B	1 etapo Lietaus nuotekų tinklų planas M 1:1000	1 lapas
2.	J9-2086(0629)-TP-VN.B-02	B	1 etapo Lietaus nuotekų tinklų planas M 1:500	2 lapai
3.	J9-2086(0629)-TP-VN.B-03	B	1 etapo lietaus nuotekų tinklų profiliai	2 lapai
4.	J9-2086(0629)-TP-VN.B-04	B	1 etapo lietaus nuotekų šulinių detalizacija	15 lapų
5.	J9-2086(0629)-TP-VN.B-05	B	1 etapo Lietaus nuotekų tinklų schema M 1:1000	1 lapas
6.				
7.				

PROJEKTO DALIES PROJEKTAVIMO DOKUMENTŲ ŽINIARAŠTIS

Eil. Nr.	Dokumento žymuo	Pavadinimas	Pastabos
1.	2010-03-08 Nr.129893	UAB "DOBI" registravimo pažymėjimas	1 lapas
2.	Nr. 35470	Projekto vadovo atestatas	1 lapas
3.	Nr. 35471, Nr. 33066	Projekto dalies vadovų atestatai	2 lapai
4.	Serijs LD Nr.132880199	Statinio projektuotojo civilinės atsakomybės draudimas.	3 lapai
5.	2024-11-20 Klaipėdos miesto savivaldybė	Klaipėdos miesto savivaldybės pritarimas , B laidos "projekto sprendiniams. Urbanistikos ir architektūros departamentas, Urbanistikos skyriaus Vyriausiasis specialistas	1 lapas
6.	Tilžės g.58 Kadastro Nr. 2101/007:230	UAB „Rivona“ sutikimas	4 lapai
7.	Šilutės pl. 5A Kadastro Nr. 2101/0007:100	UAB „Arajonė“ sutikimas	8 lapai
8.	Šilutės pl. 5B Kadastro Nr. 2101/0007:99	UAB „Armi servisas“ sutikimas	18 lapų
9.	Šilutės pl. 7 Kadastro Nr. 2101/0007:21	UAB „Hortivita“ sutikimas	8 lapai
10.	Šilutės pl. 9 Kadastro Nr. 2101/0007:47	UAB „Nordnix“ sutikimas	7 lapai
11.	Tilžės pl. 60 Kadastro Nr. 2101/0007:10	UAB „Autoaibė“ sutikimas	17 lapų

B 2024 Etapavimo tikslinimas, vamzdyno vietos tikslinimas pagal 2024 padėtį. Medžiagiškumo tikslinimas.

Laida Išleidimo data Laidos statusas. Keitimo priežastis (jei taikoma)

Atestato Nr.	 UŽDAROJI AKCINĖ BENDROVĖ "DoBi" <small>Liepu g. 48D, Klaipėda, tel. 846-411958, dobi@dobii.lt, www.dobii.lt</small>		Statinio projekto pavadinimas: LIETAUS NUOTEKŲ BASEINO SU IŠLEISTUVU NR. 20 Į TRINYČIŲ TVENKINIŲ REKONSTRUKCIJA (TERITORIJA NUO VILNIAUS PL., TILŽĖS G, ŠILUTĖS PL. DALIS, MOKYKLOS G, TECHNIKOS G., TERITORIJA UŽ GELEŽINKELIO) KLAIPĖDOJE STATYBOS PROJEKTAS (PROJEKTO KOREKTŪRA)			
	35470	PV	V. PETROVAS	2024	Dokumento pavadinimas: BYLOS SUDĖTIES ŽINIARAŠTIS (I ETAPO)	
	35471	PDV	V. PETROVAS	2024		
	33066	PDV	M.MAKŪNAS	2024		
LT	Užsakovas: KLAIPĖDOS MIESTO SAVIVALDYBĖ		Dokumento žymuo: J9-2086(0629)-TP-VN.BSŽ-02		Lapas 1	Lapų 1

12.	Tilžės pl. 60 Kadastro Nr. 2101/0007:10	UAB „Publica“ sutikimas	17 lapų
13.	Tilžės pl. 60 Kadastro Nr. 2101/0007:10	UAB „Ecoservice“ sutikimas	18 lapų
14.	Tilžės pl. 60B Kadastro Nr. 2101/0007:55	UAB „Ecoservice“ sutikimas	11 lapų
15.	Tilžės pl. 64A Kadastro Nr. 2101/0007:205	UAB „Klaipėdos želdiniai“ sutikimas	7 lapai
16.	Tilžės pl. 66B Kadastro Nr. 2101/0007:131	UAB „Klaipėdos želdiniai“ sutikimas	7 lapai
17.	Tilžės g. 66C Kadastro Nr. 2101/0007:206	UAB „Klaipėdos želdiniai“ sutikimas	6 lapai
18.	Šilutės pl.3 Kadastro Nr. 2101/0007:45	UAB „Transkona“ sutikimas UAB „Klasera“ sutikimas	17 lapų
19.	Šilutės pl.3A Kadastro Nr. 2101/0007:187	UAB „Transkona“ sutikimas	12 lapų
20.	2024-09-19 Unikalus daikto numeris : 4400-5143-6966	Nekilnojamojo turto registro duomenų bazės išrašas	2 lapai
21.	2018-12-18 reg.Nr.44/2308769	Nekilnojamojo daikto kadastrinių matavimo byla	20 lapų

REKOMENDUOJAMŲ DOKUMENTŲ ŽINIARAŠTIS

Eil. Nr.	Dokumento žymuo	Pavadinimas	Pastabos
1.	ST 121895674.09:2012	Bendrieji ir specialieji statybos darbai	
2.	EKOPROJEKTAS	Vandentiekio ir kanalizacijos šuliniai	
3.	FLOWTITE	Vamzdynų montavimo instrukcija	

LT	Užsakovas:	Dokumento žymuo:	Laida	Lapas	Lapų
	KLAIPĖDOS MIESTO SAVIVALDYBĖ	J9-2086(0629)-TP-VN.BSŽ-02	B	2	2

PRIVALOMŲJŲ TP RENGIMO DOKUMENTŲ BEI PAGRINDINIŲ NORMATYVINIŲ STATYBOS TECHNINIŲ DOKUMENTŲ, KURIAIS VADOVAUJANTIS PARENGTAS TDP, SĄRAŠAS

1.1. PRIVALOMŲJŲ TDP RENGIMO DOKUMENTŲ SĄRAŠAS

- 1.1.1. Statinio projektavimo sąlygų sąvadas.
- 1.1.2. Projektavimo darbų rangos sutartis.
- 1.1.3. Statinio statybos sklypo ir gretimos teritorijos tyrinėjimų ataskaitos.

1.2. PAGRINDINIŲ NORMATYVINIŲ STATYBOS TECHNINIŲ DOKUMENTŲ, KURIAIS VADOVAUJANTIS PARENGTAS TDP, SĄRAŠAS

1.2.1. LR įstatymai:



1. LR statybos įstatymas. 1996-03-19d. Nr. I-1240, su vėlesnėmis redakcijomis.
2. LR aplinkos apsaugos įstatymas 1992-01-21d. Nr. I-2223, su vėlesnėmis redakcijomis.
3. LR žemės įstatymas. 1994-04-26, Nr. I-446, su vėlesnėmis redakcijomis.
4. LR teritorijų planavimo įstatymo pakeitimo įstatymas. 2013-06-27d. Nr. XII-407, su vėlesnėmis redakcijomis.
5. LR atliekų tvarkymo įstatymas. 1998 m. birželio 16 d. Nr. VIII-787, su vėlesnėmis redakcijomis.
6. LR Nekilnojamojo kultūros paveldo apsaugos įstatymas (Žin. 2004, Nr. 153-5571).
7. LR Specialiųjų žemės naudojimo sąlygų įstatymas, 2019-06-06 Nr. XIII-2166;

1.2.2. Organizaciniai tvarkomieji statybos techniniai reglamentai:

1. 2011-03-09 Europos Parlamento ir Tarybos reglamentas (ES) Nr.305/2011.
2. STR.1.01.02:2016. Normatyviniai statybos techniniai dokumentai.
3. STR. 1.01.03:2017. Statinių klasifikavimas.
4. STR 1.01.08:2002. Statinio statybos rūšys.
5. STR 1.04.04:2017. Statinio projektavimas, projekto ekspertizė.
6. STR 1.03.01:2016. Statybiniai tyrimai. Statinio avarija.
7. STR 1.05.01:2017. Statybą leidžiantys dokumentai. Statybos užbaigimas. Statybos sustabdymas. Savavališkos statybos padarinių šalinimas. Statybos pagal neteisėtai išduotą statybą leidžiantį dokumentą padarinių šalinimas.
8. STR 1.06.01:2016. Statybos darbai. Statinio statybos priežiūra.
9. STR 1.12.06:2002. Statinio naudojimo paskirtis ir gyvavimo trukmė.

1.2.3. Techninių reikalavimų statybos techniniai ir kiti reglamentai:

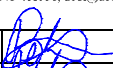
1. STR 1.01.04:2015 "Statybos produktų, neturinčių darniųjų techninių specifikacijų, eksploatacinių savybių pastovumo vertinimas, tikrinimas ir deklaravimas. Bandymų laboratorijų ir sertifikavimo įstaigų paskyrimas. Nacionaliniai techniniai įvertinimai ir techninio vertinimo įstaigų paskyrimas ir paskelbimas".
2. STR 2.01.01(I):2005. Esminiai statinio reikalavimas "Mechaninis atsparumas ir pastovumas".
3. STR 2.01.01(2):1999. ESR. Gaisrinė sauga.
4. STR 2.01.01(3):1999. ESR. Higiena, sveikata, aplinkos apsauga.

B	2024	Etapavimo tikslinimas, vamzdyno vietos tikslinimas pagal 2024 padėtį. Medžiagiškumo tikslinimas.		
Laida	Išleidimo data	Laidos statusas. Keitimo priežastis (jei taikoma)		
Atestato Nr.	 UŽDAROJI AKCINĖ BENDROVĖ "DoBi" <small>Liepų g. 48D, Klaipėda. tel. 846-411958, dobi@dobi.lt, www.dobi.lt</small>		<i>Statinio projekto pavadinimas:</i> LIETAUS NUOTEKŲ BASEINO SU IŠLEISTUVU NR. 20 Į TRINYČIŲ TVENKINIŲ REKONSTRUKCIJA (TERITORIJA NUO VILNIAUS PL., TILŽĖS G, ŠILUTĖS PL. DALIS, MOKYKLOS G, TECHNIKOS G., TERITORIJA UŽ GELEŽINKELIO) KLAIPĖDOJE STATYBOS PROJEKTAS (PROJEKTO KOTEKTŪRA)	
35470	PV	V. PETROVAS		2024
35471	PDV	V. PETROVAS		2024
33066	PDV	M.MAKŪNAS		2024
LT	<i>Užsakovas:</i> KLAIPĖDOS MIESTO SAVIVALDYBĖ		<i>Dokumento žymuo:</i> J9-2086(0629)-TP-VN.ND-03	
			<i>Lapas</i>	<i>Lapų</i>
			1	2

5. STR 2.01.01(4):2008. ESR. Naudojimo sauga.
6. KTR 1.01:2008 Automobilių keliai.
7. STR 2.03.02:2005. Gamybos, pramonės ir sandėliavimo statinių sklypų tvarkymas.
8. STR 2.01.01(6):2008. ESR. Energijos taupymas ir šilumos išsaugojimas.
9. STR 2.01.01(5):2008. ESR. Apsauga nuo triukšmo.
10. GKTR 2.01.01:1999. Lietuvos respublikos teritorijoje statomų požeminių tinklų ir komunikacijų geodezinių nuotraukų atlikimo tvarka.
11. STR 1.04.02:2011. Inžineriniai geologiniai ir geotechniniai tyrimai.
12. STR 2.07.01:2003. Vandentiekis ir nuotekų šalintuvas. Pastato inžinerinės sistemos. Lauko inžineriniai tinklai.
13. STR 2.02.01:2004. Gyvenamieji pastatai.
14. STR 2.02.09:2005. Vienbučiai ir dvibučiai gyvenamieji pastatai.
15. STR 2.02.02:2004. Visuomeninės paskirties statiniai.
16. STR 2.02.08:2012. Automobilių saugyklų projektavimas.
17. STR.2.03.01:2019 „Statinių prieinamumas“.

1.2.4. Respublikos statybos normos, taisyklės ir kt.:

1. RSN 26-90. Vandens vartojimo normos.
2. RSN 37-90. Požeminių inžinerinių tinklų įvadų į pastatus ir įgilinimo patalpų vėdinimo sistemų įrengimo taisyklės.
3. LST 1516:2015 Statinio projektas. Bendrieji įforminimo reikalavimai.
4. Statinių vidaus gaisrinio vandentiekio sistemos. Projektavimo ir įrengimo taisyklės. 2009m. gegužės 22d. Įsakymo Nr. 1-168 redakcija.
5. Lauko gaisrinio vandentiekio tinklai ir statiniai. Projektavimo ir įrengimo taisyklės. 2009m. gegužės 22d. Įsakymo Nr. 1-168 redakcija.
6. RSN 156-94. Statybinė klimatologija.
7. DT 5-00. Saugos ir sveikatos taisyklės statyboje.
8. 2010-09-17 Nr. A1-425. Kėlimo kranų naudojimo taisyklės.

1.2.5. Aplinkos apsaugos normatyviniai dokumentai:

1. 2007-04-02 AM įsakymas Nr.D1-193. Paviršinių nuotekų tvarkymo reglamentas.
2. 2001-03-30 Įsakymas Nr.171. Dėl vandens išteklių naudojimo ir teršalų, išleidžiamų su nuotekomis pirminės apskaitos ir kontrolės tvarkos patvirtinimo.
3. 2004-08-19 d. Nr. V-586. Sanitarinių apsaugos zonų ribų nustatymo ir režimo taisyklės.
4. 2006-05-17 d. Nr. D1-236. Nuotekų tvarkymo reglamentas.



LT	Užsakovas:	Dokumento žymuo:	Laida	Lapas	Lapy
	KLAIPĖDOS MIESTO SAVIVALDYBĖ	J9-2086(0629)-TP-VN.ND-03	B	2	2

STATINIO RODIKLIAI

Eil. Nr.	Pavadinimas	Mato vienetas	Kiekis Laida „A“	Kiekis Laida „B“	Statinio kategorija
	INŽINERINIAI TINKLAI				
1.	1 ETAPO LIETAUS NUOTEKŲ TINKLAI				
1.1.	Bendras lietaus nuotekų tinklų ilgis	M	1054,50	1110,00	Bendras ilgis
1.2.	Lietaus nuotekų rinktuvų DN250 ilgis	M	64,00	0,00	Neypatingas
1.3.	Lietaus nuotekų rinktuvų DN315 ilgis	M	0,00	56,50	Neypatingas
1.4.	Lietaus nuotekų rinktuvų DN400 ilgis	M	0,00	64,00	Neypatingas
1.5.	Lietaus nuotekų kolektorių DN1600 ilgis	M	304,00	304,00	Ypatingas
1.6.	Lietaus nuotekų kolektorių DN2000 ilgis	M	92,50	0,00	Ypatingas
1.7.	Lietaus nuotekų kolektorių DN2400 ilgis	M	594,00	685,50	Ypatingas

Lietuvos Respublikos specialiųjų žemės naudojimo sąlygų įstatymas 2019 m. birželio 6 d. Nr. XIII-2166, 42 straipsnis:

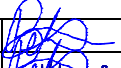
- Vandens tiekimo ir nuotekų, paviršinių nuotekų tvarkymo vamzdynų, įrengiamų iki 2,5 metro gylyje, apsaugos zona – išilgai vamzdyno trasos esanti žemės juosta, kurios ribos yra po 2,5 metro į abi puses nuo vamzdyno ašies, po šia juosta esanti žemė bei vanduo virš šios juostos.
- Vandens tiekimo ir nuotekų, paviršinių nuotekų tvarkymo vamzdynų, įrengiamų didesniame kaip 2,5 metro gylyje, apsaugos zona – išilgai vamzdyno trasos esanti žemės juosta, kurios ribos yra po 5 metrus į abi puses nuo vamzdyno ašies, po šia juosta esanti žemė bei vanduo virš šios juostos.
- Magistralinių vamzdynų, kurių skersmuo yra 400 milimetrų ir didesnis, apsaugos zona – išilgai vamzdyno trasos esanti žemės juosta, kurios ribos yra po 10 metrų į abi puses nuo vamzdyno ašies, po šia juosta esanti žemė bei vanduo virš šios juostos.

B	2024	Etapavimo tikslinimas, vamzdyno vietos tikslinimas pagal 2024 padėtį. Medžiagiškumo tikslinimas.					
Laida	Išleidimo data	Laidos statusas. Keitimo priežastis (jei taikoma)					
Atestato Nr.	 UŽDAROJI AKCINĖ BENDROVĖ "DoBi" <small>Liepu g. 48D, Klaipėda. tel. 846-411958, dobi@dobi.lt, www.dobi.lt</small>			<i>Statinio projekto pavadinimas:</i> LIETAUS NUOTEKŲ BASEINO SU IŠLEISTUVU NR. 20 Į TRINYČIŲ TVENKINIŲ REKONSTRUKCIJA (TERITORIJA NUO VILNIAUS PL., TILŽĖS G, ŠILUTĖS PL. DALIS, MOKYKLOS G, TECHNIKOS G., TERITORIJA UŽ GELEŽINKELIO) KLAIPĖDOJE STATYBOS PROJEKTAS (PROJEKTO KOREKTŪRA)			
35470	PV	V. PETROVAS		2024	<i>Dokumento pavadinimas:</i> STATINIO RODIKLIAI	Laida	
35471	PDV	V. PETROVAS		2024		B	
33066	PDV	M.MAKŪNAS		2024			
LT	<i>Užsakovas:</i> KLAIPĖDOS MIESTO SAVIVALDYBĖ			<i>Dokumento žymuo:</i> J9-2086(0629)-TP-VN.SR-04		<i>Lapas</i> 1	<i>Lapų</i> 1

BENDRASIS AIŠKINAMASIS RAŠTAS

Laida „B“ 2024

2024 m. projekto „LIETAUS NUOTEKŲ BASEINO SU IŠLEISTUVU Nr.20 Į TRINYČIŲ TVENKINIŲ REKONSTRUKCIJA (teritorija nuo Vilniaus pl, Tilžės g, Šilutės pl. dalį, Mokyklos g, Technikos g, teritorija už geležinkelio)“ B laida apima I ETAPŲ tinklų korektūrą.

2024-11-20 užsakovo, Klaipėdos miesto savivaldybės, projekto „B laidos“ sprendiniams buvo pritarta. Urbanistikos ir architektūros departamentas, Urbanistikos skyriaus Vyriausiasis specialistas

Rangovas privalės pasirengti hidrotechninio statinio – lietaus nuotekų griovys, naikinimo (rekonstrukcijos) projektą, Klaipėda, Tilžės g. ir jį išregistruoti.

Unikalus daikto numeris : 4400-5143-6966.

Daikto pagrindinė naudojimo paskirtis: Hidrotechniniai statiniai

Statinio kategorija: II grupės nesudėtingasis.

Nuosavybės teisė: AB „Klaipėdos vanduo“ a.k. 140089260

Projektas parengtas vadovaujantis veikiančiais teisės aktais ir kitais privalomaisiais projekto rengimo dokumentais.

Lietaus nuotekų linijos atkarpa tarp šulinio L1- 50 ir Nr. L1-49 vienu metrų patraukiamas nuo jau pastatyto pastato. Naikinasi šulinys L1-44B, lietaus nuotekų linijos vamzdžio diametras nuo šulinio L1-29 iki šulinio L1-28 keičiasi į Ø2400 vietoj Ø2000.

Lietaus nuotekų linijos atkarpa tarp šulinio LP- 2 ir Nr. L1-57 vamzdynas keičiamas į DN400.

Gelžbetoniniai Ø3000 šuliniai keičiami į padidinto tankio (HDPE) polietileno šulinius Ø1600 , vamzdyno Ø2400, Ø1600 medžiaga keičiama į padidinto tankio polietileną (HDPE) Ø2400 ir Ø1600, SN10 (tikslinama Darbo projekte). Vamzdžių sujungimo būdas numatomas elektromovinis - vamzdžiai komplektuojami su pritvirtinta (integruota) elektrine spirale vamzdžio movoje ir sujungiami elektrodifuziniu būdu. Elektromovinis vamzdžių sujungimo būdas prie šulinių - vamzdžiai ir šulinių movinės dalys komplektuojami su pritvirtinta (itegruota) elektrine spirale šulinio movoje ir sujungiami elektrodifuziniu būdu.

Futliaras po geležinkeliais didinamas iki Ø2000.

Papildomai projektuojasi atšaka lietaus pajungimui Ø315 į sklypą Tilžės 60B, pagal UAB „Ecoservice“ reikalavimus (taškas L1-47A).

Paviršinio lietaus surinkimui yra projektuojami lietaus surinkimo šulinėliai Ø800 su 0,5 m., sėdinimo dalimi, numatant po 2 perspektyvines atšakas Ø315 sklypų pajungimui. Grotelės numatomos paaukštintos (modelis bus parinktas , pasirinkus šulinių gamintoją, darbo projekto rengimo metu) viso 17 vnt.

Šulinėliai jungiasi tiesiai į magistralinį vamzdyną. Lietaus priėmėjų altitudė tikslinti rengiant darbo projektą.

Lietaus priėmėjų šuliniai (HDPE) turi būti tokios konstrukcijos, kad būtų galimybė jį pažeminti ar paaukštinti statybvietėje, nupjaunant ar privirinant šulinio dalį.

Užpildant griovį, žemės paviršių suplanuoti taip, kad nuolydis būtų į lietaus priėmėjus.

Žemės paviršių tikslinti darbo projekto metu.

Rangovas pats renka si vamzdynų, futliarų įrengimo būdą, požeminio prastūmimo arba mikrotuneliavimo būdu, (plieninis futliaras nemažiau 2,2 cm storio arba stiklo audinio SN64), naudojant, plieninį ar plastikinį špuntą, įrengiant po vieną prieduobę ar visas iš karto. Taip pat rangovas susitaręs su geležinkelio atšakų savininku ir gavus jo sutikimą gali jį demontuoti, o įrengus vamzdyną su futliaru, jį atstatyti. Prieš darbų pradžią rangovas turi pasidaryti technologinį projektą ir jį susiderinti.

B	2024	Etapavimo tikslinimas, vamzdyno vietos tikslinimas pagal 2024 padėtį. Medžiagiškumo tikslinimas.				
Laida	Išleidimo data	Laidos statusas. Keitimo priežastis (jei taikoma)				
Atestato Nr.		Statinio projekto pavadinimas: LIETAUS NUOTEKŲ BASEINO SU IŠLEISTUVU NR. 20 Į TRINYČIŲ TVENKINIŲ REKONSTRUKCIJA (TERITORIJA NUO VILNIAUS PL., TILŽĖS G, ŠILUTĖS PL. DALIS, MOKYKLOS G, TECHNIKOS G., TERITORIJA UŽ GELEŽINKELIO) KLAIPĖDOJE STATYBOS PROJEKTAS (PROJEKTO KOREKTŪRA)				
35470	PV	V. PETROVAS		2024	Dokumento pavadinimas: AIŠKINAMASIS RAŠTAS	Laida B
35471	PDV	V. PETROVAS		2024		
33066	PDV	M.MAKŪNAS		2024		
LT	Užsakovas: KLAIPĖDOS MIESTO SAVIVALDYBĖ		Dokumento žymuo: J9-2086(0629)-TP-VN.AR-05		Lapas 1	Lapų 6

Pagal UAB „Ecoservice“ reikalavimus Tilžės 60B sklype po lietaus kolektoriaus montavimo, senąjį gruntą reikia išvežti, o užpilamas gruntas turi būti iš smėlio ir sutankintas, būsimai sunkiasvorio transporto aikštelės statybai.

2. Žemės Sklype stovinčios tvoros dalis, patenkanti į apsaugos zonos ribas (žr. žemiau pažymėta raudona spalva), bus nukelta ir perstatyta palei Žemės Sklypo perimetrą (žr. žemiau pažymėta mėlyna), įrengiant 4 m aukščio tvorą:



Šiuo metu esančios tvoros vieta

Tvoros vieta po atstatymo

Tinklų statytojas yra atsakingas tik už tokią tvorą dalį (jos įrengimą), kurios ilgis atitinka šiuo metu Žemės Sklype įrengtos tvoros ilgį, t. y. Tinklų statytojo lėšomis naujai įrengiamos 4 m aukščio tvoros ilgis turi faktiškai atitikti demontuojamos (šiuo metu Žemės Sklypo dalį juosiančios) tvoros ilgį. Likusi naujai įrengiamos tvoros dalis, t. y. ta dalis, kurios tinklų statytojas neįrengia, įrengiama Ecoservice sąskaita ir rizika.

Ecoservice įsipareigoja gauti ir perduoti tinklų statytojui ar jo nurodytam asmeniui visus Žemės Sklypo savininko ir kitų naudotojų sutikimus tiek, kiek tai būtina naujos tvoros įrengimui.

Palei sklypą Šilutės pl. 3, papildomai numatoma įrengti apie 100 metrų, $h=12m$ aukščio sprautasienių. Sprautasienių įrengimo projektą pasidaryti prieš pradėdant darbus. (Sprautasienių kiekį ir tipą nusimato rangovas).

Prieš pradėdant vykdyti darbus ties sklypais Šilutės pl.3 ir Šilutės pl. 3A susiderinti darbų eigą ir laiką su sklypų savininkais ir valdytojais. Esanti įmonė UAB „Transkona“, negali visiškai sustabdyti savo vykdomos veiklos. Po Transkonos aikštelėmis visas gruntas turi būti pakeistas į smėlį ir sutrambuotas. Sklype Šilutės 3A, aikštelės atstatymo detalę susiderinti su UAB „Transkonos“.

Laida „A“ 2017m.

2007m. buvo parengtas, ir išleistas techninis projektas „LIETAUS NUOTEKŲ BASEINO SU IŠLEISTUVU Nr.20 Į TRINYČIŲ TVENKINĮ REKONSTRUKCIJA (teritorija nuo Vilniaus pl, Tilžės g, Šilutės pl. dalį, Mokyklos g, Technikos g, teritorija už geležinkelio)“. **Projekto ekspertizę atliko** UAB „Stybos projektų ekspertizės centras“. Bendrosios ekspertizės vadovas . **Ekspertizės aktas buvo išduotas** 2008-03-21 Nr. EY-015-2005-02. 2010-05-06 **išduotas tinklų statybą leidžiantis dokumentas** Nr. LNS-31-100506-00140 (Nr.136/26-Nr/10, Klaipėdos miesto savivaldybės vardu.

UAB „Kelprojektas“ yra parengęs Klaipėdoje Tilžės žiedo rekonstrukcijos techninį projektą „Tilžės gatvės nuo Šilutės plento iki geležinkelio pervažos, pertvarkant žiedinę Mokyklos gatvės ir Šilutės plento sankryžą, Klaipėdoje, rekonstravimo projektas“. Prieš įgyvendinant šį projektą **tikslinga pakloti ir lietaus nuotekų tinklų atkarpą** nuo Trinyčių tvenkinio rekonstruojamų gatvių dalyje iki šiuo projektu suprojektuotos lietaus nuotekų kameros L1-50, tiek kiek apima rekonstruojamos sankryžos apimtys.

Todėl buvo pasiektas susitarimas tarp AB „Klaipėdos vanduo“ ir Klaipėdos miesto savivaldybės (pasitarimo dėl projekto „Paviršinių nuotekų sistemų tvarkymas Klaipėdos mieste“ protokolas 2016-08-02 Nr.ADMI-174 ir AB „Klaipėdos vanduo“ raštas dėl projekto korektūros 2016-07-25 Nr.2016/S.01-2579 (projekto sudėtyje pateikiami)), atkarpą tarp Trinyčių tvenkinio ir kameros L1-50 įsipareigoja statyti AB „Klaipėdos vanduo“. Kadangi pasikeičia statytojas, projektas „LIETAUS NUOTEKŲ BASEINO SU IŠLEISTUVU Nr.20 Į TRINYČIŲ TVENKINĮ REKONSTRUKCIJA (teritorija nuo Vilniaus pl, Tilžės g, Šilutės pl. dalį, Mokyklos g, Technikos g, teritorija už geležinkelio)“ **turi būti atskirtas**, ir gauti nauji statybą leidžiantys dokumentai, kurių vieno statytojas bus AB „Klaipėdos vanduo“ kito Klaipėdos miesto savivaldybės administracija.

Šiuo projektu nagrinėjama Klaipėdos miesto savivaldybės administracijos dalis, teritorija nuo Jakų žiedo iki šalia Šilutės plento projektuojamos lietaus nuotekų kameros L1-50.

Šiuo metu teritorija, kurioje šiuo projektu planuojama tinklų statyba sparčiai plečiasi. Savo veiklą planuoja pradėti arba jau vysto nemažai įmonių. Vietovė yra pelkėta, yra daug melioracinių griovių, todėl yra poreikis lietaus vandenį sukanalizuoti. Dėl labai didelės projekto apimties bei didelių statybos kaštų yra nuspręsta, pagal teritorijos urbanizavimo etapiškumą, projektą išskaidyti į 4 statybos etapus atskiriant brėžinius, kiekių žiniaraščius bei techninius rodiklius:

LT	Užsakovas:	Dokumento žymuo:	Laida	Lapas	Lapy
	KLAIPĖDOS MIESTO SAVIVALDYBĖ	J9-2086(0629)-TP-VN.AR-05	B	2	6

1 Etapas. Lietaus nuotekų tinklai nuo kameros Nr.L1-50 esančios šalia Šilutės pl. iki šulinio L1-28 esančio už geležinkelio.

2 Etapas. Lietaus nuotekų tinklai nuo šulinio Nr.L1-28 esančio prie geležinkelio iki Nr.L1-12 šalia Vilniaus pl. ir nuo Nr.L1-12 iki Nr.L1-18.

3 Etapas. Lietaus nuotekų tinklai nuo šulinio Nr.L1-30 esančio prie geležinkelio iki Nr.L1-37 šalia Tilžės g. ir nuo šulinio Nr.L1-37 iki Nr.L1-42.

4 Etapas. Lietaus nuotekų tinklai nuo šulinio Nr.L1-12 iki Nr.L1-1 šalia Vilniaus pl. iki Jakų žiedo.

Atskiriant projektą yra atnaujinama toponuotrauka, suformuotų sklypų ribos. Toponuotrauką atnaujino UAB „Gistama 2016-12-09. Projektas patikslintas atsižvelgiant į žemės reljefo pasikeitimus. Patikslinami požeminių komunikacijų susikirtimai. Tinklų trasuotė, ilgiai ir skersmenys nekeičiami. **Projekte esminių pakeitimų nėra.**

VYKDANT DARBUS AB "LIETUVOS GELEŽINKELIAI" PATIKĖJIMO TEISE VALDOMAME SKLYPE (Kad.Nr.2101/8001:9)

1. AB "Lietuvos geležinkeliai" patikėjimo teise valdomame sklype (kad.Nr.2101/8001:9) projektuojamiems lietaus nuotekų tinklams turi būti nustatyti servitutai, suteikiantys teisę juos tiesti, aptarnauti ir naudoti (tarnaujantis daiktas).

3. Išlaidas, susijusias su servitutų nustatymu ir įteisinimu padengia statomo tinklo savininkas.

4. AB "Lietuvos geležinkeliai" patikėjimo teise valdomame sklype (kad.Nr.2101/8001:9) statybos metu negali būti sandėliuojamos statybos atliekos, statybinės medžiagos ir įrenginėjamos buitinės patalpos.

5. Visi Rangovo ir jo subrangovų darbuotojai, dirbantys geležinkelio kelių ir jų įrenginių apsaugos zonoje, turi būti supažindinti su darbo geležinkelio transporte saugos reikalavimais ir atestuoti tokio pobūdžio darbui teisės aktų nustatyta tvarka.

6. (p.8 pasigilinti labiau)

7. Statybos darbus vykdyti nenutraukiant traukinių eismo, arba esant būtinumui nustatyta tvarka kreiptis į infrastruktūros valdybą dėl traukinių eismo pertraukų organizavimo.

9. Įvykdžius projektą, žemės sklypo (kad.Nr.2101/8001:9) kadastro duomenų tikslinimą bei žemės sklypo įteisinimui Nekilnojamojo turto registre reikalingos dokumentacijos parengimą, apmoka statomo tinklo savininkas (statytojas).

10. Prieš pradėdant darbus tarp AB "Lietuvos geležinkeliai" ir inžinerinio statinio savininko / valdytojo turi būti pasirašyta inžinerinių statinių statybos ir eksploatacijos sutartis, pagal kurią projekte numatyti inžineriniai tinklai turės būti iškelti inžinerinio statinio savininko / valdytojo lėšomis, jei jie trukdytų AB "Lietuvos geležinkeliai" projektų įgyvendinimui.

2007m aiškinamasis raštas

BENDROJI IR TECHNOLOGINĖ DALIS

Pagal Europos Bendrijų iniciatyvų INTERREG IIIA kaimynystės programos tarp Lietuvos, Lenkijos ir Rusijos Federacijos Kaliningrado srities projektą Nr. 2005/078 „Baltijos jūros vandens kokybės gerinimas, plėtojant vandens išteklių valdymo sistemas“. 2007m gegužės mėn. buvo paruošta Klaipėdos vandens išteklių valdymo sistemų, įskaitant ir lietaus drenažo sistemą, gerinimo ir plėtros koncepcija „Klaipėdos miesto paviršinių nuotekų šalinimo ir valymo sistemų plėtra“, kuriai pritarė Klaipėdos m. savivaldybės tarybos Teritorijų planavimo komitetas (2007-07-23 posėdžio protokolas Nr.(1.10)-TAR-97 pridedamas). Pagal šią koncepciją miesto lietaus nuotekų tvarkymas numatomas keturiais etapais. **Pirmame etape numatomas probleminių taškų sutvarkymas ir lietaus nuotėkio baseino Nr.20 lietaus nuvedimo sistemos rekonstrukcija. Tai yra, šiame etape numatomas sėkmingas lietaus nuotekų nutekinimas iki nuotekų priimtuvų. Sekančiuose trijuose etapuose numatoma tolimesnė lietaus nuotekų tinklų plėtra ir valymo įrenginių statyba** (šiam darbui aktualūs koncepcijos skyriai pridedami). Šių darbų finansavimas numatomas iš Europos sąjungos lėšų.

Šiame darbe pateikta Klaipėdos 20 lietaus nuotėkio baseino lietaus nuotekų tinklų rekonstrukcijos projektinė dokumentacija.

Statytojas Klaipėdos miesto savivaldybės administracija. Projektuotojas - projektavimo firma „DOBI“ (atestatas Nr.1729, galioja iki 2008. 04. 30 Toponuotrauką sudarė UAB „Inžineriniai tyrinėjimai“ Klaipėdos filialas 2007m rugsėjo mėn. Inžinerinius geologinius tyrinėjimus atliko UAB „Geoprojektas“.

Projekto rengimo pagrindas yra Projektavimo sąlygų sąvadas, projektavimo rangos sutartis ir projektavimo užduotis. Techninis projektas parengtas vadovaujantis Klaipėdos miesto bendroju planu, teisės aktais, projektavimo sąlygomis ir kitais privalomaisiais projekto rengimo dokumentais. **Baseino lietaus nuotekų kanalizavimas sprendžiamas ir nuotekų tinklas trasuojamas pagal Klaipėdos m. savivaldybės tarybos 2009-01-29 sprendimu Nr.T2-9 patvirtintą Klaipėdos miesto ir gretimų teritorijų lietaus nuotekų tinklų specialųjį planą.** Projektuojami tinklai trasuojami miesto bendro naudojimo teritorijomis: detaliuose planuose numatytuose inžinerinių tinklų koridoriuose prie Tilžės gatvės ir Vilniaus plento, greta geležinkelio, Šilutės plento ir Mokyklos gatvės skiriamosiose žaliojoje juostoje. Todėl trečiųjų asmenų interesai nepažeidžiami. Vienoje vietoje, prie Tilžės 60 pastatų, tinklas trasuojamas esamo griovio vietoje per UAB „Akrosfera“ ir UAB „Cleanaway Klaipėda“ sklypų pakraštį. Su šiomis įmonėmis projektas suderintas. Projekte įvertinti Jakų žiedo rekonstrukcijos projektavimo sprendiniai (atlieka AB „Kelprojektas“). **Taip pat įvertintas UAB „Projus“ paruoštas „Žemės sklypo Šilutės pl. 1A Klaipėdoje bei gretimybių detalus planas, kuriame numatomi esamos žiedinės Šilutės pl ir Tilžės g sankryžos rekonstrukcijos sprendiniai ir pagal juos numatomas esamo 1600 mm skersmens lietaus nuotekų kolektoriaus iškėlimas. Be to įvertinti Žemės sklypo, ribojamo sklypų Tilžės 60, 62, 64a ir Šilutės pl. 15a detalaus plano sprendiniai ir ruošiamo sklypų 64A ir 66C detalaus plano sprendiniai. Taip pat, projekte įvertinta gretimuose sklypuose suprojektuoti (ar išplanuoti detaliaisiais planais) visi inžineriniai tinklai ar kiti statiniai.**

LT	Užsakovas:	Dokumento žymuo:	Laida	Lapas	Lapy
		KLAIPĖDOS MIESTO SAVIVALDYBĖ	J9-2086(0629)-TP-VN.AR-05	B	3

Vadovaujantis STR 01.01.08:2002 statybos rūšis yra rekonstrukcija, o STR 1.01.06:2002 - Statinys priskiriamas ypatingos svarbos statinių kategorijai.

Projektavimo darbai turi būti vykdomi dviem etapais. Šiuo darbu sudaromas techninis projektas. Jo sudėtis ir detalumas atitinka STR 1.05.06:2005 „Statinio projektavimas“ nurodymus. Pradedant statybos darbus turi būti paruošiamas darbo projektas.

Šiuo metu, 1600mm skersmens lietaus nuotekų išleistuvus Nr.20 į Trinyčių tvenkinį surenka lietaus nuotekas nuo dalies Šilutės plento, dalies Mokyklos gatvės, dalies Tilžės gatvės (šiapus geležinkelio), nuo sėklų parduotuvės, teritorinės muitinės, statybinių medžiagų parduotuvės ir didmeninės prekybos sandėlių pastatų teritorijos, o taip pat nuo turgavietės ir autoremontu įmonių teritorijos. Kanalizuojamas plotas sudaro 20-30 ha. Be to, į šį išleistuvą patenka lietaus nuotekos iš atvirų griovių esančių į Šiaurę nuo geležinkelio kiek gali pratekėti pro 1m skersmens esamą pralaidą. Dauguma minėtų komunalinių ir gamybinių įmonių turi vietinius nuotekų valymo įrenginius (naftos-purvo atskirtuvus), todėl į išleistuvą patenka dalinai valytos lietaus nuotekos.

Iš tikrųjų 20 baseino plotas yra daug didesnis, nes į minėtą išleistuvą patenka lietaus nuotekos grioviais nuo teritorijų į Šiaurę nuo geležinkelio. Kai kurioms šioms teritorijoms yra paruošta detalieji planai, tačiau jų įgyvendinimas būtų problematiškas dėl apsemimo lietaus nuotekomis. Dėl nepakankamo esamų po geležinkeliu ir kitų pralaidų pralaidumo, liūčių periodu teritorijos apsemiamos ir vanduo laikosi gana ilgą periodą, kol susigeria į gruntą, išgaruoja ar palaipsniui nuteka per pralaidas.

Pagal minėtą Klaipėdos lietaus nuotekų tvarkymo Specialųjį planą minėtos teritorijos už geležinkelio suskirstytos į keletą papildomų nuotekio baseinų: Nr.49; 50; ir 59. Šių baseinų nuotekos turi būti kanalizuojamos per 20 baseiną panaudojant rekonstruojamą esamą išleistuvą į Trinyčių tvenkinį. Be to, į šį išleistuvą turi būti priimtos lietaus nuotekos nuo teritorijos į Šiaurę nuo Jakų žiedo ir nedidelės 11 baseino teritorijos dalies prie įmonės Filips Moris.

Šiuo darbu sprendžiamas lietaus nuotekų kanalizavimas nuo tų teritorijų, kur yra paruošti detalieji planai. Tai būtų teritorija tarp Tilžės gatvės, Vilniaus plento ir geležinkelio, teritorija į Šiaurę nuo Jakų žiedo tarp Tilžės gatvės, kelio Liepoja – Sovietskas (Tilžė) ir pirmojo pravažiavimo, teritorija prie pastatų Tilžės 60, 62 ir 64. Nustatant tinklų skersmenis įvertinamas visas perspektyvinis nuotekų debitas nuo teritorijų pagal aukščiau minėtą lietaus nuotekų tvarkymo Specialųjį planą. Tai būtų papildomai dalis 49 ir dalis 59 baseino (į Šiaurę nuo Tilžės gatvės).

Esantys teritorijoje į Šiaurę už geležinkelio melioraciniai grioviai kartu su drenažo tinklais tarnauja kaip teritorijos nusausinimo sistema. Šią sistemą nuspręsta kol kas išsaugoti, todėl griovių užpylimas nenumatomas. Griovių susikirtimuose su projektuojamais tinklais statomi šuliniai, perimantys vandenį į projektuojamus tinklus. Griovių užpylimas turi būti sprendžiamas teritorijos užstatymo etapuose. Į pietus nuo geležinkelio drenažo sistemų nėra, todėl griovio užpylimas numatomas šiuo projektu.

59 baseino teritorijos į Šiaurę nuo Mokyklos gatvės tarp Tilžės gatvės ir Trinyčių kvartalo lietaus kanalizavimas buvo sprendžiamas detaliu planu Tilžės 51 ir techniniu projektu „Transporto infrastruktūros, automobilių aptarnavimo ir auto dalių sandėliavimo pastatas Tilžės 67“. Šiuose darbuose lietaus kanalizavimas numatomas į esamą 1000mm skersmens kolektorių, kurio pralaidumas pakankamas. Todėl šios teritorijos lietaus kanalizavimas šiame darbe daugiau nenagrinėjamas.

Esamas lietaus kolektorius 1600mm skersmens Šilutės plente, kur pasisuka į Šiaurę tarp degalinės ir autoserviso paklotas su rezervu griovio prie Tilžės 60 kanalizavimui ir pajungimui. Šiuo metu pagal pralaidumą jis yra neužpildytas, nes priima tik nedidelės teritorijos nuotekas – debitą apie 106 l/sek. Todėl projektu numatomas šio kolektoriaus panaudojimas lietaus nuotekų nuvedimui pilnam pralaidumui. Kolektoriaus dalį numatoma perkloti pagal aukščiau minėto UAB „Projus“ paruošto detalaus plano sprendinius.

Bendras sprendžiamos teritorijos plotas sudaro 395 ha. Įvertinant teritorijų sutvarkymą pagal detaliuosius planus, apskaičiuotas perspektyvinis debitas sudaro 8661 l/sek. Iš jo į esamus tinklus nutekės 2340 l/sek, į projektuojamus tinklus – 6321 l/sek.

Ankščiau minėtoje „Klaipėdos vandens išteklių valdymo sistemų, įskaitant ir lietaus drenažo sistemą, gerinimas ir plėtra“ koncepcijoje pateikti duomenys apie miesto lietaus nuotekų užterštumą. Iš šios koncepcijos žemiau lentelėje pateikiamos apytikrės lietaus nuotekų užterštumų reikšmės 2006 metais. Mėginiai imti iš įvairių baseinų nuotekų išleistuvų. Nuotekų užterštumo analizės atliko UAB „Klaipėdos vanduo“ ir Klaipėdos RAAD laboratorijos. Lentelėje išvestos vidutinės reikšmės, visi mėginiai yra vienkartiniai, nėra atlikta viso lietaus sudėtinių mėginių analizės, todėl šie dydžiai atspindi tik labai apytikrą miesto lietaus nuotekų užterštumo padėtį.

Parametrai	Max.	Min.	Vidurkis
Skendinčios medž., mg/l	253	3,2	32
BDS ₇ , mgO ₂ /l	96	1,9	13,5
ChDS mgO ₂ /l	412	20	81
Naftos produktai, mg/l	2,7	0	0,3
Chloridai, mg/l	821	15	92
Sulfatai, mg/l	123	9,3	39

Pastaba: duomenys paimti iš „Klaipėdos vandens išteklių valdymo sistemų, įskaitant ir lietaus drenažo sistemą, gerinimas ir plėtra“ koncepcijos.

LT	Užsakovas:	Dokumento žymuo:	Laida	Lapas	Lapy
	KLAIPĖDOS MIESTO SAVIVALDYBĖ	J9-2086(0629)-TP-VN.AR-05	B	4	6

Matome, kad vidutinis nuotekų užterštumas pagal pagrindinius paviršinių nuotekų teršalų parametrus beveik neviršija 2007-04-02 „Paviršinių nuotekų tvarkymo reglamento“ V skyriuje pateiktų leistinų užterštumo dydžių: NP vidutinė reikšmė 5 mg/l, SM vidutinė reikšmė 30 mg/l.

Pagal 2007-04-02 Paviršinių nuotekų tvarkymo reglamento p.16 visos galimai teršiančios paviršines nuotekas teritorijos virš 0,02 ha ploto turi įsirengti paviršinių nuotekų valymo įrenginius. Todėl sunku prognozuoti galutinį susimaišusių nuotekų užterštumą išleistuve prie Trinyčių tvenkinio. Šiuo etapu, pagal technines sąlygas ir projektavimo užduotį, nuotekų valymas nesprenžiamas. Atsižvelgiant į tai, kad numatomas nuotekų priėmimas iš griovių ir kai kurių griovių kanalizavimas, kameroje L1-50 numatomos grotos ir sėsdinimo rezervuaras stambių nešmenų sulaikymui. Manome, kad galutinis sprendimas apie išleidžiamų į tvenkinį nuotekų valymą ir valymo būdą turi būti priimtas sekančiuose projektavimo etapuose. Tam turi būti atlikti išsamesni nuotekų tyrimai. Projektu numatoma vieta perspektyviniams valymo įrenginiams.

Pagal inž. geloginius tyrinėjimus, klojamas vamzdynas patenka į deliūvinio priemolio (rudas, minkštai plastiškas su smėlio, žvyro ar molio tarpais) arba į moreninio priemolio (pilkos spalvos, iki 9% žvyro ar gargždo priemaiša). Gruntų savybės yra neblogos, todėl pagrindų sustiprinimo nereikalauja. Gruntinis vanduo randasi žymiai aukščiau klojamų tinklų.

Vietovėje, yra paklota dujotiekio, šilumos, elektros tiekimo, ryšių, vandentiekio ir kitų nuotekų tinklų. Klojamo tinklo vietoje sutinkamos asfalto dangos, betoninių plytelių šaligatvių dangos ir želdinių vejos. Darbų vykdymo technologija numatoma tokia, kad esamas aplinkos gerbūvis nukentėtų mažiausiai. Po asfalto dangomis gatvių važiuojamoje dalyje, o taip pat po geležinkeliu darbai numatomi betranšėjiniu praėjimo būdu – požeminio mikrotunelio prastūmimo būdu, į jį patalpinant darbinį vamzdį. Mokyklos g ir Šilutės pl. važiuojama dalis atitverčiama mediniu špuntu. Projekte numatyta pilnas ir kokybiškas dangų ir želdinių plotų atstatymas, aplinkos sutvarkymas.

Vamzdynas klojamas ant 15 cm storio smėlio pagalvės. Vandens pažeminimui naudoti išpumpavimą siurbliais. Ypatingai intensyvaus vandens pritekėjimo vietose (nuotekų išleistuvui į tvenkinį, prie vandeningų griovių statant šulinius ir pan. – žiūr. darbų organizacijos tomą) panaudoti atsivėrimą špuntu ir adatinis filtrus. Filtrus statyti šachmatine tvarka kas 1,5m.

Tinklų statybai numatyti vakarietiški stiklo pluoštu armuoti poliesterio vamzdžiai su fasoninėm dalim, sertifikuoti Lietuvoje. Nuotekų šuliniai numatomi gelžbetoniniai, statomi iš surenkamų elementų šlapiems gruntams, pagal tip. alb. „Ekoprojektas“.

PASIRENGIMO STATYBAI IR STATYBOS DARBŲ ORGANIZAVIMAS

Prieš pradėdant statybos darbus būtina paruošti statybos aikštelę. Ji įrengiama pagal „Darboviečių įrengimo statybvietėje nuostatai“, DT 5-00 „Saugos ir sveikatos taisyklės statyboje“ ir kitus norminius dokumentus reglamentuojančius šiuos darbus.

Statybininkų buitiniams – gamybiniais poreikiams reiki įrengti laikiną vagonėlį išmatavimų ne mažesnių, kaip 3x6 m. Greta jų turi būti kilnojamas tualetas. Prie laikinų vagonėlių sienų tvirtinami priešgaisriniai stendai su gaisrų gesinimo priemonėmis. Dirbančiųjų poreikiams iš artimiausio pastato atvedamos laikinos elektros tiekimo ir vandentiekio linijos ir įrengiamos laikinos apskaitos. Telefoniniams ryšiams rekomenduojama naudoti mobiliuosius telefonus.

Numatom, kad vagonėlis ir kitos minėtos priemonės bus statomi bendro naudojimo teritorijoje tarp degalinės, autoremontu įmonės ir Tilžės 60 pastatų. Statybos aikštelė turi būti pastoviai tvarkoma. Šiuokšlės renkamos į atskirus pagal šiukšlių rūšis konteinerius ir savalaikiai išvežamos į sąvartynus. Statybos teritorija turi būti saugoma nuo užterštumo. Baigęs statybą rangovas pateikia dokumentus apie faktiškai susidariusių atliekų, netinkamų naudoti ir perdirbti, pristatymą į oficialų sąvartyną.

Baigdamas atlikti statybos darbus rangovas privalo iškelti visus laikinus pastatus, demontuoti laikinas konstrukcijas, kokybiškai suremontuoti naudotus esamus kelius statybos aikštelėje ir už jos ribų, sutvarkyti teritoriją.

Žemės darbus vykdyti mechanizuotai. Arti medžių, statinių ir kitų komunikacijų vykdyti rankiniu būdu tranšėją išramstant. Būtina imtis apsaugos priemonių, kad nepažeisti esamų komunikacijų. Susikirtimų vietose jas būtina uždėti ant lovių ir paramstyti. Esamų tinklų altitudes tikslinti vietoje, vykdant darbus. Vykdam žemės darbus arti esamų elektros linijos atramų atlikti špuntinį tranšėjos tvirtinimą mediniu špuntu.

Darbus vykdyti atskirais etapais tarp šulinių. Atsitvėrimui nuo plūstančio vandens srauto vykdant darbus grioviuose naudoti metalinė špunta.

Vamzdyno pravedimui po gatvių važiuojama dalimi ir geležinkeliu numatomas požeminio betranšėjiniu pravedimo metodas. Pirmiausia prakalamas plieninių vamzdžių futliaras. Po to į jį įveriamas darbinis vamzdis. Ant darbinio vamzdžio kas 1m uždedamos specialios apkabos.

Pažeistų asfalto dangų atstatymui taikomos STR 2.06.03:2001 „Automobilių keliai“ rekomenduojamos detalės. Šaligatvių ir bordiūrų atstatymui naudoti naujus gaminius. Žaliuosius plotus apželdinti ant užvežto ir kokybiškai išplanuoto juodžemio. Darbų kiekiai pateikti medžiagų žiniaraščiuose.

Vykdam statybos darbus ir tinklų išbandymą būtina prisilaikyti rangovinės organizacijos Statybos taisyklių, o taip pat gaminių gamyklos ir firmos tiekėjos rekomendacijų. Taip pat būtina griežtai prisilaikyti Vandentvarkos darbų saugos taisyklių DT 3-99 ir bendrųjų Saugos taisyklių statyboje DT 5-00.

STATYBINIŲ ATLIEKŲ TVARKYMAS

Vykdam statybos darbus bus naudojamos ekologiškos statybinės medžiagos, dirbantys mechanizmai turi būti techniškai tvarkingi, todėl statybos metu aplinka nebus teršiama. Statybinis laužas turi būti išvežamas į statybinių atliekų sąvartyną.

Numatomi tokie statybinių atliekų kiekiai:

LT	Užsakovas: KLAIPĖDOS MIESTO SAVIVALDYBĖ	Dokumento žymuo: J9-2086(0629)-TP-VN.AR-05	Laida	Lapas	Lapy
			B	5	6

- Asfaltbetonio- iki 73 m³;
- metalo laužo – iki 140 kg;
- betono atliekų – iki 26,1 m³
- medienos atliekų – iki 6,9 m³;
- tuščios taros – iki 860 kg.

Statybinių atliekų išvežimą įforminantys dokumentai turi būti laikomi iki statinio pripažinimo tinkamu naudoti.

HIGIENA, SVEIKATA, APLINKOS APSAUGA

Šiuo projektu sprendžiami bendro naudojimo infrastruktūros, tai yra tik magistralinių lietaus nuotekų tinklų rekonstrukcija. Tinklų apsauginė zona po 10 m į abi puses nuo tinklo ašies. Bendras suprojektuotų tinklų ilgis yra 7,5 km.

Atstumas tarp esamų ir projektuojamų tinklų plane išlaikomas norminis. Vertikalus atstumas tarp prasilenkiančių vandentiekio ir nuotekų tinklų taip pat išlaikomas pagal STR 2.03.02:2005 reikalavimus.

Prie išleistuvo žiočių numatomas 5 gluosnių, esančių esamo kolektoriaus apsauginėje zonoje, skersmens nuo 10 iki 20 cm pašalinimas. Taip pat numatomas 16 gluosnių skersmens nuo 10 iki 25 cm pašalinimas pagal UAB „Projus“ paruošto „Žemės sklypo Šilutės pl. 1A Klaipėdoje bei gretimybių detalaus plano (užsakovas UAB „Baltva“) sprendinius dėl perklojamo 1600 mm skersmens lietaus kolektoriaus. Pažeisti vejų plotai apželdinami ant užvežto ir išplanuoto juodžemio sluoksnio.

Statybos metu statybvietėje susidarys nepastovus triukšmas periodiškai dirbant įvairiems statybiniais mechanizmams. Statybos darbai turi būti vykdomi viena pamaina, darbo dienos

eigoje nuo 7 val. iki 18 val. Būtina prisilaikyti STR 2.01.08:2003. „Lauko sąlygomis naudojamos įrangos į aplinką skleidžiamo triukšmo valdymas“ reikalavimų. Vykdam darbus būtina naudoti tokius mechanizmus, kad skleidžiamas triukšmas neviršytų HN 33-1: 2003 „Akustinis triukšmas. Leidžiami lygiai gyvenamoje ir darbo aplinkoje. Matavimo metodikos bendrieji reikalavimai“ nustatyto leistino garso lygio 55 dBA (prie gyvenamo namo). Statybos darbus turi teisę vykdyti rangovinė organizacija, kuri gali užtikrinti šiuos reikalavimus.

LT	<i>Užsakovas:</i>	<i>Dokumento žymuo:</i>	<i>Laida</i>	<i>Lapas</i>	<i>Lapy</i>
	KLAIPĖDOS MIESTO SAVIVALDYBĖ	J9-2086(0629)-TP-VN.AR-05	B	6	6

TECHNINĖS SPECIFIKACIJOS

1. BENDRIEJI REIKALAVIMAI

Statybos – montavimo organizacija, vykdanči vandentiekio ir nuotekų tinklų statybos – montavimo darbus, turi turėti apmokytą brigadą ir licenciją šių darbų vykdymui.

Statybos – montavimo darbai turi būti vykdomi vadovaujantis veikiančiomis normomis ir taisyklėmis.

2. TECHNINIAI REIKALAVIMAI MEDŽIAGOMS

2.1. NUOTEKŲ TINKLAMS

Visai tinklų trasai nuo **DN500 iki 2400mm** skersmens numatomi **Krah Pipes Polietileniniai (PE) beslėgiai (struktūriniai) vamzdžiai ir fasoninės dalys**

Savitakiniai nuotekų tinklai montuojami iš beslėgių polietileninių (HDPE) vamzdžių.

Visi HDPE savitakiniai beslėgiai vamzdžiai turi turėti eksploatacinių savybių pastovumo sertifikata išduotą Lietuvos produkcijos sertifikavimo įstaigos - UAB "Kiwa Inspecta". Išdavimo pagrindas atlikti STR 1.01.04:2013 sistemai 1+ numatyti patikrinimo veiksmai.

Savitakinei nuotekų sistemai skirti HDPE vamzdžiai ir fasoninės dalys turi atitikti standartų LST EN 13476-3 standumo profilis PR.

Vamzdžiai gaminami iš HDPE (didelio tankio polietileno PE100), standumo briaunos iš HDPE (PE100) iš vidaus sustiprintos PP, vidinė vamzdžio dalis geltonų atspalvių. Galimi vamzdžių išmatavimai lentelėje:

DN/ID (vidinis diametras mm.)	DN/OD (nuo - iki; mm.)
600	610 – 760
800	810 – 960
1000	1010 – 1174
1200	1210 – 1450
1400	1410 – 1668
1500	1510- 1784
1600	1610 – 1892
1800	1610 – 2110
2000	2010 – 2328
2200	2210 – 2538
2400	2410 – 2754
3000	3010 – 3520

ID – vidinis vamzdžio diametras

DN/OD (išorinis diametras) storis priklauso nuo vamzdžiui pagaminti panaudoto standumo profilio.

Vamzdžių sienelės storis (standumo profilis) yra apskaičiuojami remiantis Vokietijos ATVDVWK-A 127 oficialiomis taisyklėmis. Šios taisyklės yra taikomos šulinių korpusų ir nuotekų vamzdžių žiedinio stiprumo skaičiavimui. Kiekvienas gaminytis yra apskaičiuojamas remiantis šios normos griežtomis taisyklėmis kurios reikalauja tokių duomenų kaip: montavimo gylis, gruntinių vandenų lygis (min.max.) grunto sudėtis (smėlis, žvyras, molis, priemolis, kita) užpilamo grunto sudėtis, apkrovos kurios veiks iš viršaus (važiuojamoji kelio dalis, žalia zona,

B	2024	Etapavimo tikslinimas, vamzdžio vietos tikslinimas pagal 2024 padėtį. Medžiagiškumo tikslinimas.				
Laida	Išleidimo data	Laidos statusas. Keitimo priežastis (jei taikoma)				
Atestato Nr.		UŽDAROJI AKCINĖ BENDROVĖ "DoBi" <small>Liepų g. 48D, Klaipėda. tel. 846-411938. dobi@dobli.lt, www.dobi.lt</small>		<i>Statinio projekto pavadinimas:</i> LIETAUS NUOTEKŲ BASEINO SU IŠLEISTUVU NR. 20 Į TRINYČIŲ TVENKINIŲ REKONSTRUKCIJA (TERITORIJA NUO VILNIAUS PL., TILŽĖS G., ŠILUTĖS PL. DALIS, MOKYKLOS G., TECHNIKOS G., TERITORIJA UŽ GELEŽINKELIO) KLAIPĖDOJE STATYBOS PROJEKTAS (PROJEKTO KOREKTŪRA)		
35470	PV	V. PETROVAS		2024	<i>Dokumento pavadinimas:</i> TECHNINĖS SPECIFIKACIJOS	<i>Laida</i>
35471	PDV	V. PETROVAS		2024		B
33066	PDV	M. MAKŪNAS		2024		
LT	<i>Užsakovas:</i> KLAIPĖDOS MIESTO SAVIVALDYBĖ	<i>Dokumento žymuo:</i> J9-2086(0629)-TP-VN.TS-06			<i>Lapas</i>	<i>Lapų</i> 1 15

kita) Įvertinus šiuos duomenis parenkamas vamzdžio sienelės storis ir standumo profilis.



Taisyklės plačiai taikomos ir kitose europos sąjungos valstybėse.

ATV-DVWK-A 127 sudaryta: Gruodis 1984 (I redakcija), Rugpjūtis 2000 (III redakcija).

Vamzdžiai yra atsparūs agresyvioms medžiagoms esančioms nuotekose.

Vamzdžių sujungimas:

- **Elektromovinis vamzdžių sujungimo būdas** - kai vamzdžiai komplektuojami su pritvirtinta elektrine spirale vamzdžio movoje ir sujungiami elektrodifuziniu būdu.
- **Movinis**, su EPDM arba NBR tarpinėmis - dvi guminės tarpinės vienai jungčiai.

HDPE lauko kanalizacijos vamzdžių techniniai duomenys:

Medžiagų savybės		Standartas	Mato vnt.	PE 100	PP-R
Tankis		DIN 53479 ISO 1183	g/cm ³	0.96	0.91
Lydimosi indeksas MFR 190/5 MFR 190/21.6 MFR 230/5	Kodas T Kodas V Kodas V	ISO 1133	g/10min	0.45 6,6 -	0.50 - 1.25-1.5
Tamprumo modulis Trumpalaikis Ilgalaikis (50 år)		ISO 178	N/mm ²	1200 170	750 160
Atsparumo riba tempimui		DIN 53495	N/mm ²	38	15
Santykinis prailgėjimas prieš nutrūkstam		DIN 53495	%	> 600	> 50
Atsparumas spaudimui pagal Brinelį		ISO 2039	N/mm ²	46	45
Linijinio šiluminio plėtimosi koeficientas		DIN 53752	1/°C	1.8 x 10 ⁻⁴	1.8 x 10 ⁻⁶
Spalva		-	-	juoda/geltona	Pilka

LT	Užsakovas:	Dokumento žymuo:	Laida	Lapas	Lapy
	KLAIPĖDOS MIESTO SAVIVALDYBĖ	J9-2086(0629)-TP-VN.TS-06	B	2	15

HDPE Vamzdžių jungimo būdas

Vamzdžių ir jungiamųjų dalių jungimas elektrofuziniu moviniu būdu.

HDPE PIPES vamzdžių jungimo būdai Vamzdžių ir jungiamųjų dalių jungimas elektrofuziniu moviniu būdu

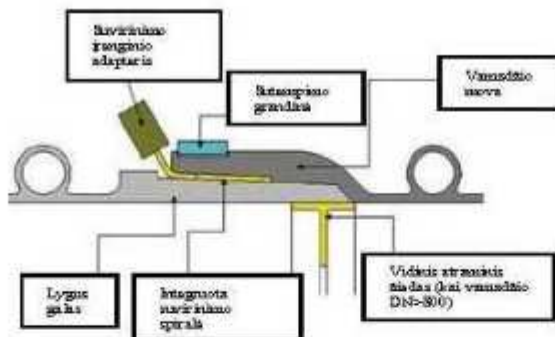

HDPE vamzdžių jungimas elektriniu-moviniu būdu ir suvirinimo instrukcija

1. Srovės šaltinis: mažiausias reikalaujamas generatoriaus galingumas turi būti 15 kVA. Įsitikinkite, kad srovė yra stabili.
2. Suvirinimo zoną reikia saugoti nuo teršalų, drėgmės ir tiesioginių saulės spindulių.
3. Jei aplinkos temperatūra mažesnė kaip +5 °C, reikia imtis papildomų priemonių, pavyzdžiui, pastatyti palapinę arba naudoti fėną.
4. Patikrinkite, ar mova ir lygus galas transportuojant nebuvo pažeisti.
5. Apsauginę plėvelę nuimkite tik prieš pat valydami ir jungdami vamzdžius.
6. Movą ir lygų galą reikia nuvalyti polietileno valikliu ir popieriumi (tačiau nespalvotu ir nepaliekančiu pluošto).
7. Vandeniui atsparių žymeklių ant lygaus galo pasižymėkite į movą sulendančios vamzdžio dalies ilgį (ne mažiau 120 mm).
8. Sujunkite vamzdžius ir patikrinkite, ar lygus galas sulindo iki atžymos. Patikrinkite, ar tarp lygaus galo ir movos nepateko drėgmės.
9. Virinant didesnius kaip DN/ID 800 skersmens vamzdžius į lygų galą reikia statyti papildomą atraminį žiedą (apie 20 mm atstumu nuo vamzdžio galo).
10. Atlikę šias paruošiamąsias operacijas iškart virinkite vamzdį.
11. KRAH sutempimo grandinę įstatykite į jai skirtą kanalą movos gale; sutempimo įrenginį reikia statyti ne arčiau kaip 25 cm nuo suvirinimo laido.
12. Įtempkite grandinę iki lentelėje nurodyto įtempimo momento.
13. Jei trasa trumpa, pasirūpinkite, kad jungtis nejudėtų.
14. Suvirinimo agregatą per adapterį prijunkite prie suvirinimo laido. Jei reikia, sulenkite arba patrupinkite suvirinimo laido galus, kad adapteris būtų kiek galima arčiau movos. Žiūrėkite, kad suvirinimo laidai nesliestų tarpusavyje (gali įvykti trumpas sujungimas).
15. Įveskite suvirinimo parametrus (atitinkamu skaitytuvu perskaitykite brūkšninį kodą ar suveskite duomenis ranka). Pradėkite virinti.
16. Praėjus dviem trečdaliams suvirinimo laiko dar kartą įtempkite grandinę; tinkamiausias tam laikas pateikiamas lentelėje.
17. Suvirinę vandeniui atsparių žymeklių pažymėkite suvirinimo vietą (užrašykite siūlės numerį, datą, suvirinimo įtampą, trukmę ir suvirintojo pavardę).
18. Atjunkite adapterį nuo suvirinimo laido.
19. Siūlei atvėsus (maždaug po 35-45 minučių) nuimkite tempimo grandinę ir išimkite vidinį atraminį žiedą.

LT	Užsakovas:	Dokumento žymuo:	Laida	Lapas	Lapy
	KLAIPĖDOS MIESTO SAVIVALDYBĖ	J9-2086(0629)-TP-VN.TS-06	B	3	15



DN/ID (mm)	Tampa (V)	Laikas (sek.)	Suvirinimo įrenginių	Sutempimas- suvirinimo pradžioje (Nm)	Sutempimas praėjus 2/3 suvirinimo trukmės (Nm)
300	15	780	1	50 Nm	60 Nm
500	20	900	1	50 Nm	60 Nm
600	24	1020	1	50 Nm	60 Nm
800	33	1020	1	55 Nm	65 Nm
1000	40	1080	1	55 Nm	70 Nm
1200	43	1260	1	60 Nm	70 Nm

Polietileno PE vamzdžiai.

Plastikiniam vamzdžiui naudojami PE100 SDR 17, PN 10 slėgio klasė.

Vamzdžius medžiaga turi būti ne žemesnės kokybės nei PE100.

Sujungimo būdas kontaktinis suvirinimas ir el. movomis. Fasoninės dalys turi atitikti naudojamą vamzdyną (jo medžiagą).

Vamzdžiai ir fasoninės dalys jungiami sandūrinio suvirinimu, kompresiniais fittingais, elektrinio lydymo jungimo būdu ar mechaninėmis jungtimis. Jungiant suvirinimu ir elektriniu sulydimu, būtina tiksliai laikytis gamintojo nurodymų.

Su plieniniais vamzdžiais ir fasoninėmis dalimis sujungiama įsriegtais adapteriais ar flanšais.

Šulinyje montuojamos PN16 flanšinės sklendės, korpusai pagaminti iš kaliaus ketaus pagal LST EN 1563 padengti milteline epoksidine danga pagal DIN30677-T2 ir atitikti RAL-GZ662 reikalavimus arba lygiavertės. Šuliniuose naudojami flanšiniai pajungimai pagal LST EN 1092-2, slėgio klasė PN16. Jungtys atsparios tempimui.

Nedidelėje atkarpoje prie pastatų Tilžės 60 nusausinimui tinklų statybai numatyti plastikiniai beslėginiai **DN250mm** nuotekų vamzdžiai iš PVC polivinilchlorido. Vamzdžiai ir fasoninės dalys turi atitikti LST EN 13476, LST ISO 4435 arba LST EN 1401 standartų reikalavimus.

Jei nėra jokių kitų faktorių, įtakančių pasirenkant savitakinių PVC vamzdžių klasę, esant užpylimo sluoksnio aukščiui 0,8-6,0 m turi būti naudojami 4 kN/m² stiprumo klasės vamzdžiai. Jei užpylimo sluoksnio aukštis iki 0,8 m ir daugiau kaip 6,0 m, turi būti naudojami 8 kN/m² stiprumo klasės vamzdžiai. PVC slėgio vamzdžių ir jų fasoninių dalių naudojamų projekte darbo slėgis turi būti ne mažesnis kaip PN 6, nebent būtų nurodyta kitaip.

PVC vamzdžiai atlaiko iki 60°C nutekamųjų vandenų temperatūrą. PVC vamzdžių techniniai duomenys: masė 1410 kg/m³ (ISO1183), tiesioginis šilumos plėtimosi koeficientas 0,7 x 10⁻⁴ K⁻¹, šilumos laidumas 0,15 W/m⁰K, E – modulis 3000 MPa (ISO527).

Vamzdžiai sertifikuoti pagal kokybės tarptautinį standartą ISO9001. Vamzdžiai atsparūs agresyvioms medžiagoms esančioms nuotekose.

Vamzdžiai sujungiami tos paties medžiagos kaip ir vamzdis standartinėmis jungtimis, nebent kitaip nurodyta gamintojo montavimo taisyklėse. Tarpinių medžiaga ir išmatavimai turi atitikti LST EN 681 ar analogiškų standartų reikalavimus.

LT	Užsakovas:	Dokumento žymuo:	Laida	Lapas	Lapy
	KLAIPĖDOS MIESTO SAVIVALDYBĖ	J9-2086(0629)-TP-VN.TS-06	B	4	15

Jungtys turi būti su lanksčiais gamykloje pagamintais guminiiais žiedais. Vamzdžiai ir jungiamosios vamzdžio dalys sujungiami mova-lygus galas tipo jungtimi. Ant vamzdžių turi būti aiškiai nurodytas gamintojas.

2.2. ŠULINIAI

2.2.1. HDPE ŠULINIAI

Projektuojamosiose gatvėse, buitinės kanalizacijos linijose, prie sklypų statomi plastikiniai apžiūros šuliniai. Slėgio gesinimo ir didelių sankirtų vietose esantys šuliniai, turi būti statomi ne mažesnio kaip Ø1000 mm skersmens ir atitikti LST EN 13598-2, STR 2.07.01:2003 reikalavimus. Apžiūros šuliniuose, kurių skersmuo d1000mm ir didesnis, nusileidimui į šulinį turi būti įrengtos lipynės. Jos turi atitikti LST EN 14396 reikalavimus. Jų dydis ir stiprumas turi būti toks, kad galima būtų patekti į šulinį. Šuliniai ant savitakinių vamzdžių turi būti statomi tose vietose, kur yra nuolydžio, skersmens ar krypties pasikeitimai. Didžiausias šulinių išdėstymo intervalas nurodytas STR 2.07.01:2003. Šulinių liukai vejose ir gazonuose pakeliami aukščiau žemės paviršiaus:

- užstatytose teritorijose – 0,05m;
- neužstatytose teritorijose – 0,20m.
- Minimalus užpylimo aukštis virš šulinio perdengimo plokštės 0,5m.

Plastikiniai buitinių nuotekų šuliniai

Šuliniai gaminami iš HDPE (didelio tankio polietileno PE100). Šuliniai kurių vidinis diametras Ø1000 ar didesnis turi būti komplektuojami su kopėčiomis. Ø1000 mm ir didesnio skersmens šulinių stovai turi būti iš HDPE, **stovų vidinė dalis turi būti šviesių atspalvių** (išmatavimai lentelėje)

DN/ID (mm.)	DN/OD (nuo - iki; mm.)
300	310 - 460
400	410 – 560
500	510 – 660
600	610 – 760
800	810 – 960
1000	1010 – 1174
1200	1210 – 1450
1400	1410 – 1668
1500	1510- 1784
1600	1610 – 1892
1800	1610 – 2110
2000	2010 – 2328
2200	2210 – 2538
2400	2410 – 2754
3000	3010 – 3520

ID – Vidinis šulinio diametras

DN/OD storis priklauso nuo stovui pagaminti panaudoto standumo profilio. Priklausomai nuo magistralinio vamzdžio DN galimi du šulinių tipai t.y. standartiniai arba tangentiniai šuliniai.

LT	Užsakovas: KLAIPĖDOS MIESTO SAVIVALDYBĖ	Dokumento žymuo: J9-2086(0629)-TP-VN.TS-06	Laida	Lapas	Lapy
			B	5	15

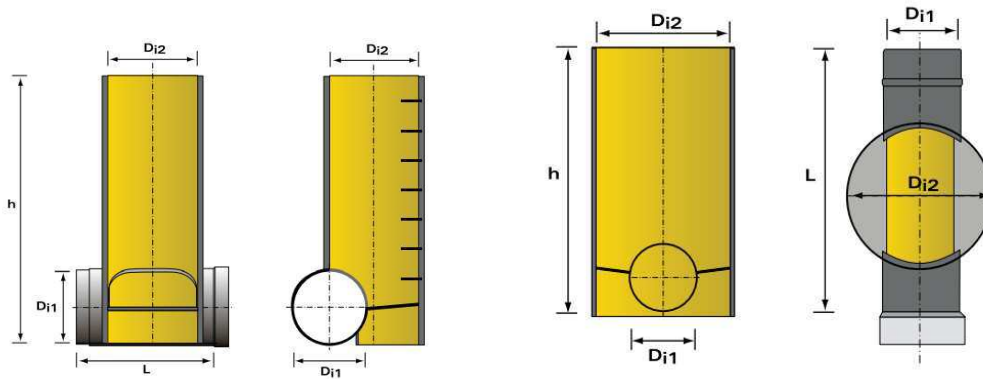

Šulinių stovo storis (standumo profilis) yra apskaičiuojami remiantis Vokietijos ATV-DVWK-A 127 oficialiomis taisyklėmis. Šios taisyklės yra taikomos šulinių korpusų ir nuotekų vamzdynų žiedinio stiprumo skaičiavimui. Kiekvienas gaminy yra apskaičiuojamas remiantis šios normos griežtomis taisyklėmis kurios reikalauja tokių duomenų kaip: montavimo gylis, gruntinių vandenų lygis (min.max.) grunto sudėtis (smėlis, žvyras, molis, priemolis, kita) užpilamo grunto sudėtis, apkrovos kurios veiks iš viršaus (važiuojamoji kelio dalis, žalia zona, kita) Įvertinus šiuos duomenis parenkamas šulinio stovo sienelės storis ir standumo profilis.



Šuliniams yra skaičiuojamas **2,5** atsargos koeficientas.

Taisyklės plačiai taikomos ir kitose europos sąjungos valstybėse.

ATV-DVWK-A 127 sudaryta: Gruodis 1984 (I redakcija), Rugpjūtis 2000 (III redakcija).

Nuotekų šuliniai turi būti su latakais ir su galimybe prijungti (elektrodifuziniu budu, sandarumui užtikrinti) įtekėjimo ir ištekėjimo vamzdžius.

Šulinio viršutinė dalis turi būti pagaminta taip, kad galima būtų naudoti standartinių matmenų dangčius.

Šulinio sudedamosios dalys (dugnas, stovas, viršutinė dalis) suvirinamos gamintojo ir pateikiamos kaip vientisas neardomas gaminy.

Šulinio dangtis, plaukiojantis arba su papildomu atraminiu žiedu parenkamas priklausomai nuo vietos, kur montuojamas šulinys. Šulinių, kurie statomi nevažiuojamoje dalyje, dangčiai ketiniai arba plastikiniai, atlaikantys 1,5 - 25 tonų apkrovą. Šulinių, kurie statomi važiuojamoje dalyje dangčiai ketiniai, atlaikantys 40 t apkrovą, labai dideliu apkrovų zonose naudojami F900 klasės dangčiai.

Šulinys atitinka visus galiojančius standarto LST EN 476 saugos reikalavimus. Visos šulinio sudedamosios dalys atitinka standarto LST EN 13598-2 reikalavimus, šulinys yra tinkamas įrengti sunkaus transporto zonose ir giliai po žeme.

LT	<i>Užsakovas:</i>	<i>Dokumento žymuo:</i>	<i>Laida</i>	<i>Lapas</i>	<i>Lapy</i>
	KLAIPĖDOS MIESTO SAVIVALDYBĖ	J9-2086(0629)-TP-VN.TS-06	B	6	15

Vamzdžių sujungimas:

Elektromovinis vamzdžių sujungimo būdas - kai vamzdžiai komplektuojami su pritvirtinta elektrine spirale vamzdžio movoje ir sujungiami elektrodifuziniu būdu.

Movinis, su EPDM arba NBR tarpinėmis - dvi guminės tarpinės vienai jungčiai.

HDPE lauko kanalizacijos vamzdžių techniniai duomenys:

Medžiagų savybės		Standartas	Mato vnt.	PE 100	PP-R
Tankis		DIN 53479 ISO 1183	g/cm ³	0.96	0.91
Lydimosi indeksas MFR 190/5 MFR 190/21.6 MFR 230/5	Kodas T Kodas V Kodas V	ISO 1133	g/10min	0.45 6,6 -	0.50 - 1.25-1.5
Tamprumo modulis Trumpalaikis Ilgalaikis (50 metų)		ISO 178	N/mm ²	1200 170	750 160
Atsparumo riba tempimui		DIN 53495	N/mm ²	38	15
Santykinis prailgėjimas prieš nutrukstant		DIN 53495	%	> 600	> 50
Atsparumas spaudimui pagal Brinellį		ISO 2039	N/mm ²	46	45
Linijinio šiluminio plėtimosi koeficientas		DIN 53752	1/°C	1.8 x 10 ⁻⁴	1.8 x 10 ⁻⁶
Spalva		-	-	juoda/geltona	Pilka

2.2.2. GELŽBETONINIAI (g/b) ŠULINIAI

Šuliniai statomi iš surenkamų gelžbetonio ar betono elementų, turi būti nelaidūs vandeniui (pagal LST EN 12390-8) ir turi atitikti LST EN 1917, STR 2.07.01:2003 reikalavimus. Darbinis kameros aukštis turi būti ne mažesnis kaip 1,0m. Įlipimo anga šviesoje nemažesnė kaip 600mm skersmens. Šuliniams montuojamiems po važiuojamąja kelio dalimi, šulinių perdangai naudojamos sustiprinto tipo plokštės. Aplink liuką apibetonuojama nuolaidi priegrinda. Šulinių apžiūros kiaurymės dengiamos pakabinamo tipo rėmu su ketiniu dangčiu. Dangčius naudoti hermetiško tipo (su ištisine gumine tarpine). Po asfaltuota važiuojama dalimi - sunkaus „plaukiojančio“, neasfaltuota – pastatomus, klasės D400, po nevažiuojama danga – D250 dangčiais (LST EN 124:1998).

Dangčio užrakinimui turi būti mechaninis užraktas su nestandartiniu raktu. Ant dangčio turi būti užrašas „Klaipėdos vanduo“ ir įmonės logotipas. Dangčio atidarymo mechanizmas turi būti paprastas ir nereikalaujantis specialios konstrukcijos laužtuvo ar kablio skirto tik konkrečiam dangčio modeliui. Liuko dangtis su rėmu sujungtas šarnyrine jungtimi. Šarnyro konstrukcija turi užtikrinti patikimą atidaryto dangčio fiksavimą.

Šulinio dangtis turi būti įrengtas:

- vienam lygyje su gatvės važiuojama dalimi;
- 50mm virš žaliosios vejos sutvarkytose teritorijose;
- 200mm pievose ir kur teritorijos nesutvarkytos.

Minimalus užpylimo aukštis virš šulinio perdengimo plokštės 0,5m. Betonas turi būti atsparus vandeniui, storis ne mažiau 200 mm. Pagal atsparumą šalčiui – betonas F100; pagal atsparumą spaudimui – betonas C16/20.

Nusileidimui į šulinį turi būti įrengtos metalinės lipynės. Jos turi atitikti LST EN 124 arba LST EN 13101 reikalavimus. Jų dydis ir stiprumas turi būti toks, kad galima būtų patekti į šulinį. Didžiausias vertikalus atstumas tarp pakopų - 350 mm vertikaloje padėtyje.

Vamzdžių praėjimui per šulinio sienelę turi būti naudojamos tam skirtos kaliojo ketaus tiesiosios fasoninės dalys, plastikiniai protarpiniai ar plieniniai riebokšliai. Alternatyvias priemones, turinčias apsaugoti nuo vandens patekimo,

LT	Užsakovas:	Dokumento žymuo:	Laida	Lapas	Lapy
	KLAIPĖDOS MIESTO SAVIVALDYBĖ	J9-2086(0629)-TP-VN.TS-06	B	7	15

turi patvirtinti projekto vadovas. Lanksti jungtis turi būti įrengiama kuo arčiau išorinės šulinio ar bet kurio kito įrenginio pusės.

G/b šulinių siūlės bei vamzdynų įvedimo kiaurymių vietos užglaištosos betoniniu skiediniu (C16/20). Hidrozoliacija atliekama tik žiedų sandūrose, bitumine mastika.

Šulinių latakai turi būti įrengti pagal UAB “Ekoprojektas” parengta tipinę detalę. Šulinio dugno latakai nuotekų ir drenažo vamzdžiams turi būti formuojami iš C20/25 klasės betono, išlaikant tokį pat nuolydį, kaip ir prijungiama vamzdyno sistema.

Surenkami gelžbetoniniai šuliniai ir kameros turi būti statomi pagal Lietuvoje naudojamus standartinius brėžinius (katalogus). Surenkamų elementų jungimas turi būti su užlaidomis. Surenkamų elementų sandūros turi būti užsandarinamos “elastingu” sandarikliu.

Kai aukščių skirtumas tarp įtekančio ir šulinio latakų $\geq 0,3$ m, jungiami įrengiant kritimo stovą ir sutapatinant įtekančio vamzdžio apačią su latakų viršumi.

2.2.3. ŠULINIŲ LIUKAI

Reikalavimai apžiūros šulinių liukams ir dangčiams

Rodiklis	Techniniai reikalavimai
1. B125 klasės pastatomas liukas su ketaus ir betono rėmu bei dangčiu, be ventiliacijos (po nevažiuojama danga)	
Medžiaga	Pastatomo liuko rėmas ir dangtis pagaminti iš kaliojo ketaus ir betono kombinacijos. Rėmas: Ketus su rutuliniu grafitu pagal LST EN1563 arba lygiavertį standartą, betonas C35/45-XF4 arba lygiavertis Dangtis: Ketus su rutuliniu grafitu pagal LST EN1563 arba lygiavertį standartą, betonas C35/45-XF4 arba lygiavertis
Matmenys (skersmuo, aukštis, tipas, klasė ir kt.)	Liuko tipas: pastatomas, apvalus
	Gaminio apkrovos klasė B125, pagal LST EN 124 arba lygiavertį standartą
	Įlipimo angos skersmuo ne mažiau 600 mm
	Rėmo aukštis ne mažiau 125 mm
Kokybė	Liuko su dangčiu konstrukcija, bandymai, ženklinimas ir kokybė turi atitikti visus standarto LST EN 124 arba lygiavertio standarto reikalavimus Gamintojas turi būti įdiegęs kokybės vadybos sistemą ISO 9001 arba lygiavertę. Pateikti tai patvirtinančius atitikties sertifikatus kartu su pasiūlymu
Kiti reikalavimai	Liuko dangtis be ventiliacijos angų
	B125 šulinių liukams tarpinė tarp dangčio ir rėmo nebūtina
	Dangčio atidarymo mechanizmas turi būti paprastas ir nereikalaujantis specialios konstrukcijos laužtuvo ar kablio skirtu tik konkrečiam dangčio modeliui
	Liuko dangčio viršutinė danga turi būti neslidi.
	Liukai ir jų dangčių betoninis užpildas turi būti atsparus agresyviai aplinkai, vandeniui, neigiamoms temperatūroms
	Gaminiui turi būti suteikiama ne mažesnė kaip 5 metų gamintojo ir tiekėjo/rangovo garantija
2. D400 klasės plaukiojančio tipo liukas su dangčiu, su ventiliacija (kai asfaltuota danga)	
Medžiaga	Rėmas: Ketus su rutuliniu grafitu pagal LST EN1563 arba lygiavertį standartą Dangtis: Ketus su rutuliniu grafitu pagal LST EN1563 arba lygiavertį standartą
Matmenys (skersmuo, aukštis, tipas, apkrovos klasė ir kt.)	Liuko tipas: plaukiojantis, apvalus
	Gaminio apkrovos klasė D400, pagal LST EN 124 arba lygiavertį standartą
	Skirtas montuoti į betoninius žiedus su 700 mm diametro vidine anga
	Įlipimo angos skersmuo ne mažiau 600 mm
	Rėmo aukštis ne mažiau 160 mm
	Dangčio svoris ne mažiau kaip 40 kg
Kokybė	Liuko su dangčiu konstrukcija, bandymai, ženklinimas ir kokybė turi atitikti visus standarto LST EN 124 arba lygiavertio standarto reikalavimus

LT	Užsakovas:	Dokumento žymuo:	Laida	Lapas	Lapy
	KLAIPĖDOS MIESTO SAVIVALDYBĖ	J9-2086(0629)-TP-VN.TS-06	B	8	15

	Gamintojas turi būti įdiegęs kokybės vadybos sistemą ISO 9001 arba lygiavertę. Pateikti tai patvirtinančius atitikties sertifikatus kartu su pasiūlymu
Kiti reikalavimai	Liuko dangtis su ventiliacijos angomis
	Šulinių liukai turi turėti ilgaamžę, atsparią trinčiam, keičiamą, ištisinę tarpinę tarp liuko rėmo ir dangčio. Tarpinė turi būti pagaminta iš elastomero, atspari tepalams, druskoms ir ledo tirpiklių medžiagoms
	Liuko dangtis negali turėti horizontalaus bei vertikalaus kontakto su šulinio rėmu išskyrus vyrio ar fiksavimo vietas
	Dangčio atidarymo mechanizmas turi būti paprastas ir nereikalaujantis specialios konstrukcijos laužtuvo ar kablo skirto tik konkrečiam dangčio modeliui
	Liuko dangčio ir rėmo viršutinis paviršius turi turėti faktūrą, kurios iškilųjų dalių aukštis turi būti nuo 3 iki 8 mm
	Šulinio dangtis turi būti su vyriu, kuris fiksuotų dangtį atidarytoje padėtyje ir neleistų judėti horizontalia kryptimi. Atidarytas ir užfiksuotas dangtis turi būti saugus nuo atsitiktinio uždarymo. Liuko ir dangčio konstrukcija turi užtikrinti, kad pravažiuojantis transportas nepakeltų dangčio ir užtikrintų saugų eismą
	Gaminiui turi būti suteikiama ne mažesnė kaip 5 metų gamintojo ir tiekėjo/rangovo garantija

2.2.4. ŠULINIŲ ŽYMĖJIMO ŽENKLAI

Informacinės lentelės turi būti patvarios ir atmosferos poveikiams atsparios plastmasės su keičiamu tekstu. Lentelės tvirtinamos ant karštai cinkuotų plieninių stovų, kurie įrengiami gerai matomose ir avarijos nesukeliančioje vietoje. Informacinės lentelės aukštis nuo žemės turėtų būti nuo 80 cm iki 120 cm. Žymėjimo lenteles tvirtinant ant pastatų, tvorų ar kitų statinių būtinas statinių savininkų leidimas.

Standartinės lentelės išmatavimai 140x100 mm, atitinka DIN 4067. Viršuje, dešinėje pusėje numatyta vieta diametru ir papildomai informacijai (pvz. Nuotekos). Viršuje kairėje pusėje dvi vietos papildomai informacijai. Apačioje atstumas iki hidranto, kapos ar šulinio metrais, po kabelio vienas skaitmuo.

Sklendžių informavimo lentelėse turi dominuoti mėlyna spalva. Hidrantus nurodančios lentelės turi būti raudonos ir jų stovai taip pat turi būti raudoni.

Informacinės lentelės montuojamos, kad įvykus avarijai būtų galima kuo greičiau surasti vandens uždarymo armatūras ir hidrantus.

3. TECHNINIAI REIKALAVIMAI STATYBOS-MONTAVIMO DARBAMS

3.1. BENDRI NURODYMAI

Nuotekų tinklų statybos darbus vykdyti prisilaikant gaminių gamintojo ir firmos tiekėjos montažinių nurodymų, rangovinės organizacijos statybos taisyklių, STR 2.07.01:2003 „Vandentiekis ir nuotekų šalintuvas. Pastato inžinerinės sistemos. Lauko inžineriniai tinklai“, ST 121895674.09:2012 „Bendrieji ir specialieji statybos darbai“, o taip pat rangovinės organizacijos Statybos taisyklių.

Žemės darbus vykdyti mechanizuotai. Arti statinių, atramų, medžių ir kitų komunikacijų – vykdyti rankiniu būdu tranšėją išramstant.

3.2. KRAH PIPES VAMZDŽIŲ KLOJIMO INSTRUKCIJA

Vamzdžiai Dn/ID300 - 3000

1. Tranšėjos šonai;
2. Galutinis užpylimas;
3. Pradinis užpylimas;
4. Šoninis užpylimas;
5. Pagrindas;
6. Užpylimo gylis;

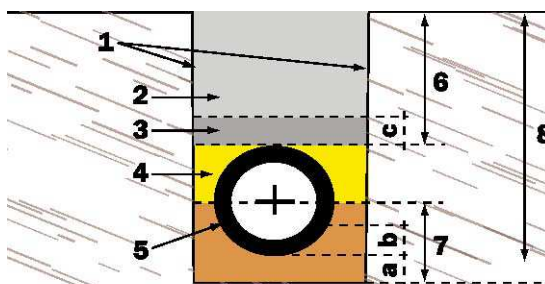

LT	Užsakovas:	J9-2086(0629)-TP-VN.TS-06	Laida	Lapas	Lapy
	KLAIPĖDOS MIESTO SAVIVALDYBĖ		B	9	15

7. Pagrindo sluoksnio gylis;
8. Tranšėjos gylis;
 - a) Apatinio pagrindo sluoksnio storis;
 - b) Viršutinio pagrindo sluoksnio storis;
 - c) Pradinio užpylimo sluoksnio storis.

1 pastaba

Minimalias a ir c reikšmes žr. skyriuje „Užpylimas ir atramos“.

2 pastaba

Kai kuriuose tarptautiniuose normatyvuose $k \times OD$ keičia pagrindo sluoksnio kampo nustatymą. Pagrindo sluoksnio kampo negalima painioti su projektuojant naudojamu pagrindo sluoksnio reakcijos kampu.

Tranšėjas projektuoti ir kasti reikia taip, kad vamzdžius kloti būtų saugu ir kad klojimas atitiktų keliamus reikalavimus.

Jei prie požeminių konstrukcijų, tarp jų ir tranšėjų, tenka prieiti iš išorės, reikia pasirūpinti ne siauresne kaip 0,5 m apsaugota darbine zona.

Jei į tą pačią tranšėją klojami du ar daugiau vamzdžių, reikia žiūrėti, kad tarp vamzdžių būtų paliktas minimalus darbiui reikalingas atstumas. Jei nenurodyta kitaip, jis turi būti toks: vamzdžiams iki DN 700 imtinai - 0,35 m, didesniems kaip DN 700 vamzdžiams – 0,5 m

$b = k \times OD$ (žr. skyrių „Užpylimas ir atramos“).

Čia:

K - bematis koeficientas, viršutinio b ir OD storių santykis;

OD - išorinis vamdžio skersmuo milimetrais.

Tranšėjos plotis

Maksimalus tranšėjos plotis

Maksimalus tranšėjos plotis neturi būti didesnis nei nurodytasis projekte.

DN	Minimalus tranšėjos plotis(OD+x) m		
	Įtvirtinta tranšėja	Neįtvirtinta tranšėja	
		$\beta > 60^\circ$	$\beta \leq 60^\circ$
≤ 225	OD + 0.40	OD + 0.40	
> 225 iki ≤ 350	OD + 0.50	OD + 0.50	OD + 0.40
> 350 iki ≤ 700	OD + 0.70	OD + 0.70	OD + 0.40
> 700 iki ≤ 1200	OD + 0.85	OD + 0.85	OD + 0.40
> 1200	OD + 1.00	OD + 1.00	OD + 0.40

1 lentelė – Minimalus tranšėjos plotis pagal vardinį skersmenį (DN)

Formulėje $OD+x \times x/2$ yra lygus minimaliam darbiniam atstumui tarp vamzdžio ir tranšėjos šono ar klojinio, kur: OD - išorinis skersmuo metrais, o β – neįtvirtintos tranšėjos sienos kampas, matuojamas nuo horizontalios plokštumos

Minimalus tranšėjos plotis

Minimalus tranšėjos plotis turi atitikti didesniąją iš 1 ir 2 lentelėje nurodytų reikšmių, išskyrus 5.1.1.3 skyriuje minimus atvejus.

1 ir 2 lentelėse nurodytą minimalų tranšėjos plotį galima siaurinti tokiais atvejais:

LT	Užsakovas:	Dokumento žymuo:	Laida	Lapas	Lapy
	KLAIPĖDOS MIESTO SAVIVALDYBĖ	J9-2086(0629)-TP-VN.TS-06	B	10	15

- jei personalui iš viso neprireiks lipti į tranšėją
- jei personalui nereikės dirbti tarp vamzdžio ir tranšėjos šono;
- neišvengiamos ankštumos sąlygomis.

Tranšėjos gylis m	Minimalus tranšėjos plotis, m
< 1.00	–
≥ 1.00 ≤ 1.75	0.80
≥ 1.75 ≤ 4.00	0.90
> 4.00	1.00

2 lentelė – Minimalus tranšėjos plotis pagal gylį

Vandens drenavimas

Klojant iškastame griovyje neturi būti vandens. Vandens šalinimo metodai neturi daryti įtakos nei vamzdynui, nei užpylimui.

Užpylimas ir atramos

Užpildas, pagrindo sluoksnis, atramos ir užpylimas turi atitikti projektinius reikalavimus

Rekantis užpildą, reikia atsižvelgti į:

- vamzdžių skersmenį;
- vamzdžių medžiagą ir sienutės storį;
- grunto pobūdį.

Pagrindo sluoksnio plotis turi būti lygus tranšėjos pločiui, jei nurodyta kitaip. Žemėje klojamo vamzdyno pagrindo plotis turi būti keturis kartus didesnis už vamzdžio išorinį skersmenį, jei nurodyta kitaip.

Minimalus pradinio užpylimo sluoksnio storis (žr. 1 pav.) turi būti 150 mm virš cilindrinės vamzdžio dalies ir 100 mm virš jungčių

Iš tranšėjos pagrindo būtina iškasti visą minkštą žemę ir pakeisti ją pagrindui tinkamu gruntu.

Vamzdžio užpylimas

Vamzdžio šonus ir viršų galima užpylinėti tik tada, kai vamzdžių jungtys ir pagrindo sluoksnis jau galės laikyti apkrovą.

Užpylinėti vamzdį tiek pradiniu, tiek ir galutiniu etapais, šalinti tranšėjos klojinius ir tankinti gruntą reikia atsižvelgiant į projektinius vamzdžio atsparumo reikalavimus.

Užpylinėti reikia nepaliekant vietų, kur gruntas galėtų susėsti ar maišytis su užpildu. Tam tikrais atvejais, ypač tuomet, kai gausu gruntinio vandens, užpildo sluoksniui sulaikyti gali tekti naudoti geotekstilę arba atbulinį filtrą.

Tose vietose kur gruntinio vandens srovelės gali išplauti gruntą reikia imtis atitinkamų atsargumo priemonių ar pažeminti gruntinio vandens lygį.

Jei kurias vamzdyno vietas reikia inkaruoti, tai reikia padaryti dar prieš užpylimą.

Tankinimas

Klojant KRAH vamzdžius šoninio ir pradinio užpylimo tankis turi būti ne mažesnis kaip 90% standartinio Proktoro tankio (Proctor Density).

Tiesiogiai virš vamzdžio esantį galutinio užpildo sluoksnį gali tekti tankinti rankomis. To mechaninėmis priemonėmis negalima daryti tol, kol virš vamzdžio esantis užpildo sluoksnis nebus bent 300 mm storio. Bendras prieš mechaninį tankinimą būtinas tokio užpildo sluoksnio storis priklauso nuo tankintuvo tipo. Sprendžiant dėl tankinimo priemonių, dėl to, kiek reikės tankinimo ciklų ir koks bus tankinamo sluoksnio gylis, reikia atsižvelgti į tankinamos medžiagos ir pakloto vamzdžio tipą

LT	Užsakovas:	Dokumento žymuo:	Laida	Lapas	Lapy
	KLAIPĖDOS MIESTO SAVIVALDYBĖ	J9-2086(0629)-TP-VN.TS-06	B	11	15

3.3. KRAH PIPES ŠULINIŲ MONTAVIMO INSTRUKCIJA

Šulinių transportavimas

Šuliniai pristatomi sukomplektuoti ir paruošti eksploatavimui. Šuliniai turi būti pervežami horizontalioje arba vertikalioje padėtyje, sandėliuojami – vertikalioje padėtyje. Transportuojant būtina užtikrinti, kad šuliniai nesiliestų su aštriais kampais ar briaunomis. Prieš montuojant žemėje, įsitinkite, kad gaminys yra kokybiškas ir jo būklė gera.

Šulinio montavimas

Už montavimo darbus atsako šulinių montavimo rangovas. Reikia iškasti tinkamo pločio tranšėją, užtikrinant, kad būtų įmanoma atlikti kokybišką tranšėjos užpylimą.

Šulinio negalima montuoti nestabiliuose mažos apkrovos gruntuose, pvz., durpynuose. Jeigu šulinys sumontuojamas brinkstančiame molžemyje ar slankiajame smėlyje, užpildą būtina atskirti nuo vietinio grunto pluoštiniu audiniu, siekiant užkirsti kelią grunto susimaišymui. Tranšėją reikia iškasti iki 300 mm gylio žemiau planuojamo montavimo lygio. Tranšėjos plotis turi būti ne mažiau kaip 2 metrai didesnis nei šulinio skersmuo.

Įleidimas

Įleidimo storis privalo atitikti projekto reikalavimus. Užpildo medžiaga ir jos sudėtis priklauso nuo šulinio aukščio ir vietinio grunto sąlygų. Jeigu nenurodyta kitaip, įleidimo plotis atitinka tranšėjos plotį. Minimalus pradinio užpildo storis yra 150 mm. Iš tranšėjos dugno pašalinkite visą nestabilią vietos gruntą ir lakias medžiagas, pakeičiant tinkamomis įleidimo medžiagomis.

Ankeravimas

Pagrindo (pamatinė) plokštė, jei būtina, turi būti sudaryta iš ne mažiau kaip 200 mm storio gelžbetonio su nestipriai armuotos armatūros sluoksniu (sustiprinant 200 x 200.7 mm skersmens viela, 3.02 kg/m²), ir 21 N/mm² minimalaus stiprumo (po 28 dienų). Pagrindo plokštė instaliuojama ant ne mažiau kaip 300 mm storio smėlio pamato lygio, kuris mechanškai buvo sutankintas iki 95%. Jeigu grunto sąlygos to reikalauja, galima panaudoti sulfatui atsparų betoną. Pagrindo plokštės plotis ir ilgis turi būti bent 600 mm didesnis nei išorinis šulinio diametras (po 300 mm nuo kiekvieno šulinio krašto), ko pakaks ankeruoti iki 2 m skersmens šulinį.

Šulinys pritvirtinamas ant pagrindo plokštės iš šonų su korozijai atspariais ankeravimo varžtais.

Užpildas

Tranšėjai užpildyti tinka žvyras, skalda (susmulkinti akmenys) arba smėlis. Visos medžiagos turi būti švarios, išrūšiuotos, birios ir neturėti ledo, sniego, molio, organinių priemaišų ar stambių bei sunkių objektų, kurie gali pažeisti šulinį. Minimalus tankis turi būti 1,500 kg/m³.

Žvyras – turi būti išsijotas naudojant 2.4 mm sietą, neviršijant 3% medžiagos kiekio. Medžiaga turi būti apvalios formos, dalelių skersmuo ne mažesnis kaip 3 mm, ir ne didesnis kaip 20 mm.

Skalda – dalelės skersmuo neturi būti mažesnis kaip 3 mm, ir neviršyti 16 mm, ir tik 3% visos medžiagos kiekio turi būti išsijota su 2.4 mm sietu.

Smėlis – būtina tinkamai išsijoti, o dalelių dydis turi būti tarp 0.5-3 mm.

Smėlio/žvyro mišinys – galima naudoti, jeigu komponentai atitinka aprašytus žvyru, skaldai ir smėliui keliamus reikalavimus.

Geriausia užpildymo medžiaga yra žvyras ir skalda. Jie yra idealios užpildymo medžiagos, nes palengvina šulinio įleidimą ir atramos lygį prie minimalaus grunto sutankinimo.

Sumontavimas

Šulinys montuojamas tranšėjoje, kurios pagrindas yra tolygiai užpildytas 300 mm storio smėlio sluoksniu. Aplink šulinį užpilamas 300 mm storio žvyro, skaldos ar smėlio sluoksnis, kiekvieną sluoksnį sutankinant iki 95% nuo vietinio grunto tankio. Jeigu kitaip nenurodyta, šulinių, sumontuotų intensyvaus eismo vietose, užpildas turi būti sutankinamas iki 98% nuo vietinio grunto tankio. Sutankinimas atliekamas ratais tolygiai apink šulinį. Norint išvengti tarpų tarp vamzdžių jungčių ir atramų, užpildas turi būti itin kruopščiai tankinamas. Į tarpus tarp vamzdžių jungčių smėlį užpilkite kastuvu rankomis. Rankiniam smėlio tankinimui nurodytose vietose naudokite 50 mm x 100 mm dydžio medinę lentelę. Tose vietose, kur yra aukštas gruntinio vandens lygis ar kompleksinis dirvožemis (pvz., molžemis), užpildymui naudokite tik žvyrą arba skalda.

LT	Užsakovas:	Dokumento žymuo:	Laida	Lapas	Lapy
	KLAIPĖDOS MIESTO SAVIVALDYBĖ	J9-2086(0629)-TP-VN.TS-06	B	12	15

3.4. ŠULINIŲ MONTAVIMAS

3.4.1. GELŽBETONINIŲ (G/B) ŠULINIŲ IR MONTAVIMAS

G/b šulinio pagrindas klojamas ant paruošto 150mm smėlio pasluoksnio projektiniame šulinio pastatymo gylėje. Užbaigus linijos montavimo darbus g/b šulinių siūlės bei vamzdynų įvedimo kiaurymių vietos užglaistomos betoniniu skiediniu (C16/20). Hidroizoliacija atliekama tik žiedų sandūrose, bitumine mastika.

Baigtas montuoti šulinys užpilamas normalaus drėgnumo gruntu, užpilamą gruntą sutankinant pasluoksniui.

3.4.2. ŠULINIŲ ŽYMĖJIMO ŽENKLŲ MONTAVIMAS

Šulinių žymėjimo ženklai tvirtinami ant pastatų sienų arba kitų atramų 1,5÷2,2 m aukštyje, kai atramų nėra – 0,75m aukštyje ant specialių stulpelių. Nužymėjimo ženklai stačiakampių plokštelių formos, suapvalintais kampais, plokštelių kampuose yra skylutės ženklo pritvirtinimui.

Ženkle pavaizduota:

- kairiajame viršutiniame kampe – požeminėje komunikacijoje sumontuotos armatūros arba įrenginio (šulinio) ženklas;
- dešiniajame viršutiniame kampe – armatūros, vamzdžio skersmuo;
- viduryje – krypties rodyklė, po rodykle nurodomas nuotolis (cm) nuo įrenginio iki ženklo.

3.5. VAMZDYNŲ IŠBANDYMAS, DEZINFEKAVIMAS

3.5.1. BENDROJI DALIS

Rangovas atlieka visų vamzdžių bandymus slėgiu ir sandarumo bandymus. Rangovas pasirūpina visa bandymams reikalinga darbo jėga ir įranga. Už vandenį moka Rangovas, taip pat jis turi numatyti galimas gabenimo ar siurbimo išlaidas.

Rangovas pateikia visus slėginius siurblius, vamzdžių kamščius, aklinius flanšus, manometrus ir kt., reikalingus išbandyti slėgiu visą Sutarties apimamą vamzdyną. Bandymai slėgiu ir jų registravimas atliekamas pagal Lietuvoje galiojančias normas ir taisykles.

Dėl mechaninių ir elektros įrengimų galutinio išbandymo ir priėmimo tvarkos nesitariama tol, kol visi vamzdžiai neišbandomi slėgiu Inžinierių tenkinančiu būdu.

Reikiamai priėmus visus vamzdynus ar jų dalis, pasiruošiama vamzdynų perdavimui eksploatuojančiai įmonei.

Neslėginių linijų (savitakiniai nuotekų vamzdžiai) išbandymas turi būti atliekamas pagal LST EN 1610 reikalavimus.

3.5.2. NESLĖGINIŲ VAMZDŽIŲ IŠBANDYMAS

Vamzdynai išbandomi juos paklojus, prieš užpilant jungtis ir fasonines dalis, nebent jei užpylimo reikėtų darbo stabilumui ir saugumui. Rangovas apsirūpina visomis bandymui reikiamomis priemonėmis: siurbliais, manometrais, skaitikliais, kamščiais, atramomis užtikrinančiomis vamzdyno stabilumą, laikino vamzdyno įrengimo ir kt. Slėgio matuoklių tikslumas turi būti patikrintas ir sertifikuotas, pažymint datą. Apie numatomą vamzdyno išbandymą rangovas praneša prieš savaitę.

Vamzdynus išbandyti remiantis gamyklų gamintojų nurodymus ir statybinių firmų patvirtintas montavimo ir bandymo taisykles. Bandomos atkarpos tarp šulinių. Atkarpa turi būti stabilizuojama, ją apiberiant gruntu. Nuotekų šalinimo sistemos bandomos pildant jas vandeniu ir apžiūrint. Bandomasis slėgis turi būti ne mažiau 1,2 m virš aukščiausio atkarpos taško ir ne mažesnis 6 m virš žemiausio taško. Vamzdynas užpildomas vandeniu ir ne trumpiau 2 val stebimas. Vanduo papildomas iš matavimo indo 5 minučių intervalais, registruojant vandens kiekį, reikalingą pirminiam lygiui palaikyti. Skaitoma, kad atkarpa bandymą išlaikė, jei po 30 min pridėtas vandens kiekis yra mažesnis už 0,5 ltr vienam linijiniam metrui ir vienam nominalaus skersmens metrui. Sistema laikoma išbandyta, jeigu ją apžiūrint nerasta nutekėjimų ir vandens lygis nepažemėjo.

LT	Užsakovas:	Dokumento žymuo:	Laida	Lapas	Lapy
		KLAIPĖDOS MIESTO SAVIVALDYBĖ	J9-2086(0629)-TP-VN.TS-06	B	13

3.5.3. NUOTEKŲ VAMZDYNO PATIKRINIMAS VIDEO SISTEMA UŽBAIGUS DARBĄ

Atlikus paklotų vamzdinių išbandymą, Rangovas turi pateikti Inžinieriui užbaigto nuotekų vamzdinio vidaus būklės video (TVD) medžiagą. Televizinė vamzdinių diagnostika turi būti vykdoma pagal Lietuvos STR 2.07.01:2003. Patikrinimai video sistema taikomi ir visiems renovuotiems vamzdiniams baigus juos kloti.

Reikalavimai televizinei vamzdinių diagnostikai (TVD)

Tekstas
Darbai vykdomi įmonės, turinčios šioje srityje ne mažiau kaip 5 metų darbo patirtį ir televizinės diagnostikos darbų atlikimui atestata.
Naudojama mobili televizijos studija, skaitmeninės vaizdo kameros.
Duomenys surašomi naudojant programinę įrangą.
Vamzdinio defekto objektyvaus įvertinimo būdai: - lazerinė defekto dydžio nustatymo sistema - tikslumas +/- 0,1mm;
Atkarpoje tarp šulinių patikrinamas nuolydis ir nubraižomas grafikas (procentinis ir absoliutinis).
Galimybė video įrašą perrašyti į CD kompaktinius diskus VMF arba AVI formatais.
Nufilmuota medžiaga protokoluojama, pateikiama televizinės vamzdinių apžiūros ataskaita.
Informacija pateikiama pagal kompiuterinės duomenų bazės reikalavimus ir užsakovo pageidaujama formatais. Esant mobiliojo ryšio paslaugai, turi būti galimybė pateikti TVD duomenis elektroniniu paštu per internetą, skubių sprendimų priėmimui.
Pagal pareikalavimą, TVD ataskaitos ir skaitmeninės spalvoto vaizdo nuotraukos turi būti spausdinamos TVD automobilyje, tame pačiame objekte.
Personalas turi būti apmokytas įmonėje gaminančioje telediagnostikos įrangą ir turėti tai patvirtinantį dokumentą.

Inžinieriui bei eksploatuojančiai įmonei pateikiama:

- spalvoto vaizdo juosta;
- darbo ataskaita pagal Lietuvos ir ES standartus, pateikiant labai defektuotų vietų spalvotas nuotraukas;
- tinklo nuolydžio grafikas.

TVD įranga turi būti įmanoma tirti iki 350 m ilgio nuotekų vamzdinį, kai jis prieinamas iš abiejų galų, arba iki 150 m ilgio, kai naudojamas savaeigis įrenginys ir priėjimas įmanomas tik iš vienos pusės. Rangovas užtikrina, kad ši įranga būtų geros darbinės būklės ir kiekvienos darbo pamainos pradžioje Inžinieriui patvirtina, kad turima visa reikiama geros darbinės būklės įranga.

Tyrimo įrangos sudėtyje turi būti priemonės TVD kamerasi stabiliai gabenti per tiriamąjį vamzdinį. TVD kamera turi nuolat būti ties apskritos formos vamzdinio centrine ašimi arba arti jos.

Įrangos sudėtyje turi būti pakankamai kreiptuvų ir velenėlių, kad tyrimo metu pakabos būtų patrauktos nuo vamzdžių bei angų konstrukcijų, ir visi TVD įrangos kabeliai ir laidai, skirti kameros padėčiai vamzdyne nustatyti, kurie, eidami per matavimo įrangą ar virš jos, turi būti, kur įmanoma, įtempti ir statmeni.

TVD sistemoje turi būti skaitmeninė spalvoto vaizdo kamera.

3.6. TERITORIJOS TVARKYMAS

Visus valstybinių ar privačių kelių, takų, laukų, sodų, bordiūrų paviršius, kurie buvo pažeisti darbų metu, Rangovas pirmiausia atstato laikinai. Nuolatinei jie atstatomi tik reikiamai sutvirtinus užpiltą medžiagą.

Visi paviršiai turi būti atstatyti iki būklės, ne prastesnės už būklę, buvusią prieš pradėdant darbus.

Valstybinės reikšmės keliai turi būti įrengiami pagal KPD SDK 07 "Automobilių kelių standartizuotų dangų konstrukcijų projektavimo taisyklės". Šios taisyklės gali būti taikomos ir kitiems keliam (gatvėms).

Plotai, kuriuose bus pilamas dirvožemis, atstatomi iki buvusios žemės paviršiaus altitudės ir prieš pilant dirvožemį tolygiai išlyginami. Dirvožemis tolygiai supilamas ir paskleidžiamas per vieną kartą, šiek tiek sutankinamas, tada supurenamas akėčiomis ar kitomis priemonėmis iki min. 300 mm gylio. Visi grumstai ir luitai kruopščiai susmulkinami, didesni nei 50 mm akmenys ir pašalinės medžiagos pašalinami nuo paviršiaus. Vejos vėl užsėjamos ir prižiūrimos iki pirmojo pjovimo. Sėjama reikiamu metu laiku 30 g/m² tankumu.

LT	Užsakovas:	Dokumento žymuo:	Laida	Lapas	Lapy
	KLAIPĖDOS MIESTO SAVIVALDYBĖ	J9-2086(0629)-TP-VN.TS-06	B	14	15





3.7. REIKALAVIMAI KELIAMAM TRIUKŠMUI STATYBVIETĖJE.

Statybos metu statybvietyje susidarys nepastovus triukšmas periodiškai dirbant įvairiems statybiniam mechanizmom. Statybos darbai turi būti vykdomi viena pamaina, darbo dienos eigoje nuo 7 val. iki 18 val. Būtina prisilaikyti STR 2.01.08:2003. „Lauko sąlygomis naudojamos įrangos į aplinką skleidžiamo triukšmo valdymas“ reikalavimų. Vykdam darbus būtina naudoti tokius mechanizmus, kad skleidžiamas triukšmas neviršytų HN 33:2011 "Triukšmo ribiniai dydžiai gyvenamuosiuose ir visuomeninės paskirties pastatuose bei jų aplinkoje“ nustatyto leistino garso lygio 55 dBA (prie gyvenamo namo). Statybos darbus turi teisę vykdyti rangovinė organizacija, kuri gali užtikrinti šiuos reikalavimus.

LT	Užsakovas: KLAIPĖDOS MIESTO SAVIVALDYBĖ	Dokumento žymuo: J9-2086(0629)-TP-VN.TS-06	Laida	Lapas	Lapy
			B	15	15

Eil. Nr.	Įrengimo, gaminio, medžiagos ar darbo kiekio pavadinimas	Mat. vnt.	Kiekis	Tech spec poz.
1 ETAPO LIETAUS NUOTEKŲ TINKLAI				
GAMINIAI IR MEDŽIAGOS NUOTEKŲ TINKLAMS				
1.	Vamzdynas iš plastikinių "PVC" klasės "N", Ø4000 mm vamzdžių su sujungimo detalėmis	M	64,00	2.1.
2.	Vamzdynas iš plastikinių PE vamzdžių ir fasoninių dalių, PN10 Ø315 lietaus priėmėjų pajungimui (elektra virinami)	M	56,50	2.1.
3.	Tas taps, aklė Ø315	Vnt.	1	2.1.
4.	Tas taps, alkūnė 45°, Ø315 (elektra virinami)	Vnt.	17	
5.	Krah Pipes Polietileniniai (HDPE) beslėgiai (struktūriniai) vamzdžiai Ø1600 SN10 <i>Vamzdžiai komplektuojami su pritvirtinta (integruota) elektrine spirale vamzdžio movoje ir sujungiami elektrodifuziniu būdu.</i>	M	304,00	2.1
6.	Krah Pipes Polietileniniai (HDPE) beslėgiai (struktūriniai) vamzdžiai Ø2400 SN10 <i>Vamzdžiai komplektuojami su pritvirtinta (integruota) elektrine spirale vamzdžio movoje ir sujungiami elektrodifuziniu būdu</i>	M	685,50	2.1
7.	Lietaus priėmėjas Ø1000, su kalas ketaus grotelėmis ir su 0,6m gylio sėsdintuvu	Komp.	4	2.1
7.1.	Dugno plokštė KCD-10	Vnt.	4	
7.2.	Perdenginio plokštė KCP1-10-1	Vnt.	4	
7.3.	Sieninis šulinio žiedas BŠŽ 10-12.5F	Vnt.	6	
7.4.	Sieninis šulinio žiedas BŠŽ 10-5F	Vnt.	3	
7.5.	Kalaus ketaus liukas su lietaus priėmimo grotelėmis	Vnt.	4	
8.	Šulinys iš surenkamų g/b elementų Ø2000, su dviem landom (viena dengta sunkaus tipo dangčiu, antra lietaus priėmimo grotelėmis)	Komp.	1	2.1
8.1.	Dugno plokštė KCD-20	Vnt.	1	
8.2.	Perdenginio plokštė KCP2-20-1	Vnt.	1	
8.3.	Sieninis šulinio žiedas KC 20-9	Vnt.	2	
8.4.	Sieninis šulinio žiedas KC 20-6	Vnt.	1	
8.5.	Atraminis žiedas KCO 2-6F	Vnt.	2	
8.6.	Kalaus ketaus sunkaus tipo dangtis	Vnt.	1	
8.7.	Kalaus ketaus lietaus grotelės Ø 700mm	Vnt.	1	
9.	HDPE šulinys Ø1600mm su hermetiniu ketiniu dangčiu D400 komplektuojama su kopėčiomis, aikštele (L1-49), H=7,89 (prabėga Ø2400, 90°) (SN10 tikslinti DP) <i>Šulinio movinės dalys komplektuojamos su pritvirtinta (itegruota) elektrine spirale šulinio movoje ir sujungiami elektrodifuziniu būdu.</i>	Komp.	1	
10.	HDPE šulinys Ø1600mm su hermetiniu ketiniu dangčiu D400 komplektuojama su kopėčiomis, aikštele (L1-48), H=7,32 (prabėga Ø2400, 42°) (SN10 tikslinti DP) <i>Šulinio movinės dalys komplektuojamos su pritvirtinta (itegruota) elektrine spirale šulinio movoje ir sujungiami elektrodifuziniu būdu.</i>	Komp.	1	
11.	HDPE šulinys Ø1600mm su hermetiniu ketiniu dangčiu D400 komplektuojama su kopėčiomis, aikštele (L1-47), H=6,27 (prabėga Ø2400, 37°) (SN10 tikslinti DP) <i>Šulinio movinės dalys komplektuojamos su pritvirtinta (itegruota) elektrine spirale šulinio movoje ir sujungiami elektrodifuziniu būdu.</i>	Komp.	1	
12.	HDPE šulinys Ø1600mm su hermetiniu ketiniu dangčiu D400 komplektuojama su kopėčiomis, aikštele (L1-46), H=6,90 (prabėga Ø2400, 16°) (SN10 tikslinti DP) <i>Šulinio movinės dalys komplektuojamos su pritvirtinta (itegruota) elektrine spirale šulinio movoje ir sujungiami elektrodifuziniu būdu.</i>	Komp.	1	

Medžiagų ir darbų žiniaraščiai yra preliminarūs.

B	2024	Etapavimo tikslinimas, vamzdyno vietos tikslinimas pagal 2024 padėtį. Medžiagiškumo tikslinimas.		
Laida	Išleidimo data	Laidos statusas. Keitimo priežastis (jei taikoma)		
Atestato Nr.		UŽDAROJI AKCINĖ BENDROVĖ "DoBi" <small>Liepų g. 48D, Klaipėda, tel. 846-411958, dobi@dobi.lt, www.dobi.lt</small>		Statinio projekto pavadinimas: LIETAUS NUOTEKŲ BASEINO SU IŠLEISTUVU NR. 20 Į TRINYČIŲ TVENKINIŲ REKONSTRUKCIJA (TERITORIJA NUO VILNIAUS PL., TILŽĖS G, ŠILUTĖS PL. DALIS, MOKYKLOS G, TECHNIKOS G., TERITORIJA UŽ GELEŽINKELIO) KLAIPĖDOJE STATYBOS PROJEKTAS (PROJEKTO KOREKTŪRA)
35470	PV	V. PETROVAS		2024
35471	PDV	V. PETROVAS		2024
33066	PDV	M.MAKŪNAS		2024
LT	Užsakovas:	KLAIPĖDOS MIESTO SAVIVALDYBĖ		Dokumento žymuo:
				J9-2086(0629)-TP-VN.SŽ-07
			Lapas	Lapų
			1	8

13.	HDPE šulinys Ø1600mm su hermetiniu ketiniu dangčiu D400 komplektuojama su kopėčiomis, aikštele (L1-44C), H=6,65 (prabėga trišakis Ø2400, Ø1600, Ø1600) (SN10 tikslinti DP) <i>Šulinių movinės dalys komplektuojamos su pritvirtinta (integruota) elektrine spirale šulinio movoje ir sujungiami elektrodifuziniu būdu.</i>	Komp.	1	
14.	HDPE šulinys Ø1600mm su hermetiniu ketiniu dangčiu D400 komplektuojama su kopėčiomis, aikštele (L1-44), H=6,28 (prabėga Ø1600, 15°) (SN10 tikslinti DP) (Perspektyvinė atšaka DN1000, turi būti su akle, aklė apsaugota) <i>Šulinių movinės dalys komplektuojamos su pritvirtinta (integruota) elektrine spirale šulinio movoje ir sujungiami elektrodifuziniu būdu.</i>	Komp.	1	
15.	HDPE šulinys Ø1600mm su hermetiniu ketiniu dangčiu D400 komplektuojama su kopėčiomis, aikštele (L1-43), H=6,06 (prabėga Ø1600, 24°) (SN10 tikslinti DP) <i>Šulinių movinės dalys komplektuojamos su pritvirtinta (integruota) elektrine spirale šulinio movoje ir sujungiami elektrodifuziniu būdu.</i>	Komp.	1	
16.	HDPE šulinys Ø1600mm su hermetiniu ketiniu dangčiu D400 komplektuojama su kopėčiomis, aikštele (L1-29), H=6,23 (prabėga trišakis Ø2400, Ø2400, Ø1600) (SN10 tikslinti DP) <i>Šulinių movinės dalys komplektuojamos su pritvirtinta (integruota) elektrine spirale šulinio movoje ir sujungiami elektrodifuziniu būdu.</i>	Komp.	1	
17.	HDPE šulinys Ø1600mm su hermetiniu ketiniu dangčiu D400 komplektuojama su kopėčiomis, aikštele (L1-28), H=4,37 (prabėga Ø2400) (SN10 tikslinti DP) <i>Šulinių movinės dalys komplektuojamos su pritvirtinta (integruota) elektrine spirale šulinio movoje ir sujungiami elektrodifuziniu būdu.</i>	Komp.	1	
18.	HDPE šulinys Ø1600mm su hermetiniu ketiniu dangčiu D400 komplektuojama su kopėčiomis, aikštele (L1-44D), H=5,62 (prabėga Ø1600, 90°) (SN10 tikslinti DP) <i>Šulinių movinės dalys komplektuojamos su pritvirtinta (integruota) elektrine spirale šulinio movoje ir sujungiami elektrodifuziniu būdu.</i>	Komp.	1	
19.	HDPE šulinys Ø1600mm su hermetiniu ketiniu dangčiu D400 komplektuojama su kopėčiomis, aikštele (L1-44A), H=5,97 (prabėga Ø1600, 13°) (SN10 tikslinti DP) <i>Šulinių movinės dalys komplektuojamos su pritvirtinta (integruota) elektrine spirale šulinio movoje ir sujungiami elektrodifuziniu būdu.</i>	Komp.	1	
20.	HDPE šulinys Ø1600mm su hermetiniu ketiniu dangčiu D400 komplektuojama su kopėčiomis, aikštele (L1-43A), H=5,76 (prabėga Ø1600, 24°) (SN10 tikslinti DP) <i>Šulinių movinės dalys komplektuojamos su pritvirtinta (integruota) elektrine spirale šulinio movoje ir sujungiami elektrodifuziniu būdu.</i>	Komp.	1	
21.	HDPE šulinys Ø1600mm su hermetiniu ketiniu dangčiu D400 komplektuojama su kopėčiomis, aikštele (L1-30), H=6,32 (prabėga trišakis Ø2400, Ø2000, Ø1600) (SN10 tikslinti DP) <i>Šulinių movinės dalys komplektuojamos su pritvirtinta (integruota) elektrine spirale šulinio movoje ir sujungiami elektrodifuziniu būdu.</i>	Komp.	1	
22.	Šulinio žymėjimo emaliuotas ženklas	Komp	18	
23.	Hidrotechninis betonas šulinių latakų įrengimui	M ³	46	
24.	Plieniniai 2,2 cm arba stiklo audinio SN64 vamzdžiai Ø2000 mm DĖKLAMS (8 vnt)	M	194,50	
25.	Kabelių apsauginis PE futliaras DN110 (3 vnt)	M	48,00	
26.	Apkabų segmentai vamzdžių pratraukimui į futliarus Ø1600 (h-70mm)	Vnt.	200	
27.	Metalinis ar plastikinis špuntas komplekte su inkarais (viso ilgis 230m), (~520 t.) h=12 m	M ²	2760,0	
28.	Atramos darbinėms prieduobėms h=8m, 54 m. montuoti po 1.	M ²	432,0	
29.	Lietaus priėmėjas (prie šulinio L1-28) su (9) srauto slopinimo stulpeliais. Betonas C30/37 (tikslinti darbo projekte) armatūra Ø16, 20 dviem eilėm (tikslinti darbo projekte).	Komp.	1,0	
30.	HDPE šulinys Ø800mm su lietaus priėmimo grotelėmis, komplektuojama su kopėčiomis, (LP-3), H=3,56 (2 perspektyvinės atšakos Ø315 ,SN10 tikslinti DP) <i>Šulinių movinės dalys komplektuojamos su pritvirtinta (integruota) elektrine spirale šulinio movoje ir sujungiami elektrodifuziniu būdu.</i> Betoninė plokštė KCD-10 1 vnt. Plieno juosta , h=100mm, ilgis 9,418 metro. Betonas C25/30, 0,7 m ³	Komp.	1,0	

Medžiagų ir darbų žiniaraščiai yra preliminarūs.

LT	Užsakovas:	Dokumento žymuo:	Laida	Lapas	Lapy
	KLAIPĖDOS MIESTO SAVIVALDYBĖ	J9-2086(0629)-TP-VN.SŽ-07	B	2	8

31.	HDPE šulinys Ø800mm su lietaus priėmimo grotelėmis, komplektuojama su kopėčiomis, (LP-4), H=3,65 (2 perspektyvinės atšakos Ø315 ,SN10 tikslinti DP) Šulinių movinės dalys komplektuojamos su pritvirtinta (itegruota) elektrine spirale šulinio movoje ir sujungiami elektrodifuziniu būdu. Betoninė plokštė KCD-10 1 vnt. Plieno juosta , h=100mm, ilgis 9,418 metro. Betonas C25/30, 0,7 m3	Komp.	1,0	
32.	HDPE šulinys Ø800mm su lietaus priėmimo grotelėmis, komplektuojama su kopėčiomis, (LP-5), H=3,65 (2 perspektyvinės atšakos Ø315 ,SN10 tikslinti DP) Šulinių movinės dalys komplektuojamos su pritvirtinta (itegruota) elektrine spirale šulinio movoje ir sujungiami elektrodifuziniu būdu. Betoninė plokštė KCD-10 1 vnt. Plieno juosta , h=100mm, ilgis 9,418 metro. Betonas C25/30, 0,7 m3	Komp.	1,0	
33.	HDPE šulinys Ø800mm su lietaus priėmimo grotelėmis, komplektuojama su kopėčiomis, (LP-6), H=3,51 (2 perspektyvinės atšakos Ø315 ,SN10 tikslinti DP) Šulinių movinės dalys komplektuojamos su pritvirtinta (itegruota) elektrine spirale šulinio movoje ir sujungiami elektrodifuziniu būdu. Betoninė plokštė KCD-10 1 vnt. Plieno juosta , h=100mm, ilgis9,418 metro. Betonas C25/30, 0,7 m3	Komp.	1,0	
34.	HDPE šulinys Ø800mm su lietaus priėmimo grotelėmis, komplektuojama su kopėčiomis, (LP-7), H=3,59 (2 perspektyvinės atšakos Ø315 ,SN10 tikslinti DP) Šulinių movinės dalys komplektuojamos su pritvirtinta (itegruota) elektrine spirale šulinio movoje ir sujungiami elektrodifuziniu būdu. Betoninė plokštė KCD-10 1 vnt. Plieno juosta , h=100mm, ilgis9,418 metro. Betonas C25/30, 0,7 m3	Komp.	1,0	
35.	HDPE šulinys Ø800mm su lietaus priėmimo grotelėmis, komplektuojama su kopėčiomis, (LP-8), H=3,55 (2 perspektyvinės atšakos Ø315 ,SN10 tikslinti DP) Šulinių movinės dalys komplektuojamos su pritvirtinta (itegruota) elektrine spirale šulinio movoje ir sujungiami elektrodifuziniu būdu. Betoninė plokštė KCD-10 1 vnt. Plieno juosta , h=100mm, ilgis 9,418 metro. Betonas C25/30, 0,7 m3	Komp.	1,0	
36.	HDPE šulinys Ø800mm su lietaus priėmimo grotelėmis, komplektuojama su kopėčiomis, (LP-9), H=3,63 (2 perspektyvinės atšakos Ø315 ,SN10 tikslinti DP) Šulinių movinės dalys komplektuojamos su pritvirtinta (itegruota) elektrine spirale šulinio movoje ir sujungiami elektrodifuziniu būdu. Betoninė plokštė KCD-10 1 vnt. Plieno juosta , h=100mm, ilgis9,418 metro. Betonas C25/30, 0,7 m3	Komp.	1,0	
37.	HDPE šulinys Ø800mm su lietaus priėmimo grotelėmis, komplektuojama su kopėčiomis, (LP-10), H=3,72 (2 perspektyvinės atšakos Ø315 ,SN10 tikslinti DP) Šulinių movinės dalys komplektuojamos su pritvirtinta (itegruota) elektrine spirale šulinio movoje ir sujungiami elektrodifuziniu būdu. Betoninė plokštė KCD-10 1 vnt. Plieno juosta , h=100mm, ilgis9,418 metro. Betonas C25/30, 0,7 m3	Komp.	1,0	
38.	HDPE šulinys Ø800mm su lietaus priėmimo grotelėmis, komplektuojama su kopėčiomis, (LP-11), H=3,69 (2 perspektyvinės atšakos Ø315 ,SN10 tikslinti DP) Šulinių movinės dalys komplektuojamos su pritvirtinta (itegruota) elektrine spirale šulinio movoje ir sujungiami elektrodifuziniu būdu. Betoninė plokštė KCD-10 1 vnt. Plieno juosta , h=100mm, ilgis9,418 metro. Betonas C25/30, 0,7 m3	Komp.	1,0	

Medžiagų ir darbų žiniaraščiai yra preliminarus.

LT	Užsakovas:	Dokumento žymuo:	Laida	Lapas	Lapy
	KLAIPĖDOS MIESTO SAVIVALDYBĖ	J9-2086(0629)-TP-VN.SŽ-07	B	3	8

39.	HDPE šulinys Ø800 mm su lietaus priėmimo grotelėmis, komplektuojama su kopėčiomis, (LP-12), H=3,541 (2 perspektyvinės atšakos Ø315 ,SN10 tikslinti DP) <i>Šulinių movinės dalys komplektuojamos su pritvirtinta (itegruota) elektrine spirale šulinio movoje ir sujungiami elektrodifuziniu būdu.</i> <i>Betoninė plokštė KCD-10 1 vnt.</i> <i>Plieno juosta , h=100mm, ilgis9,418 metro.</i> <i>Betonas C25/30, 0,7 m3</i>	Komp.	1,0			
40.	HDPE šulinys Ø800 mm su lietaus priėmimo grotelėmis, komplektuojama su kopėčiomis, (LP-13), H=3,53 (2 perspektyvinės atšakos Ø315 ,SN10 tikslinti DP) <i>Šulinių movinės dalys komplektuojamos su pritvirtinta (itegruota) elektrine spirale šulinio movoje ir sujungiami elektrodifuziniu būdu.</i> <i>Betoninė plokštė KCD-10 1 vnt.</i> <i>Plieno juosta , h=100mm, ilgis9,418 metro.</i> <i>Betonas C25/30, 0,7 m3</i>	Komp.	1,0			
41.	HDPE šulinys Ø800 mm su lietaus priėmimo grotelėmis, komplektuojama su kopėčiomis, (LP-14), H=3,98 (2 perspektyvinės atšakos Ø315 ,SN10 tikslinti DP) <i>Šulinių movinės dalys komplektuojamos su pritvirtinta (itegruota) elektrine spirale šulinio movoje ir sujungiami elektrodifuziniu būdu.</i> <i>Betoninė plokštė KCD-10 1 vnt.</i> <i>Plieno juosta , h=100mm, ilgis 9,418 metro.</i> <i>Betonas C25/30, 0,7 m3</i>	Komp.	1,0			
42.	HDPE šulinys Ø800 mm su lietaus priėmimo grotelėmis, komplektuojama su kopėčiomis, (LP-15), H=3,79 (2 perspektyvinės atšakos Ø315 ,SN10 tikslinti DP) <i>Šulinių movinės dalys komplektuojamos su pritvirtinta (itegruota) elektrine spirale šulinio movoje ir sujungiami elektrodifuziniu būdu.</i> <i>Betoninė plokštė KCD-10 1 vnt.</i> <i>Plieno juosta , h=100mm, ilgis9,418 metro.</i> <i>Betonas C25/30, 0,7 m3</i>	Komp.	1,0			
43.	HDPE šulinys Ø800 mm su lietaus priėmimo grotelėmis, komplektuojama su kopėčiomis, (LP-16), H=4,161 (2 perspektyvinės atšakos Ø315 ,SN10 tikslinti DP) <i>Šulinių movinės dalys komplektuojamos su pritvirtinta (itegruota) elektrine spirale šulinio movoje ir sujungiami elektrodifuziniu būdu.</i> <i>Betoninė plokštė KCD-10 1 vnt.</i> <i>Plieno juosta , h=100mm, ilgis9,418 metro.</i> <i>Betonas C25/30, 0,7 m3</i>	Komp.	1,0			
44.	HDPE šulinys Ø800 mm su lietaus priėmimo grotelėmis, komplektuojama su kopėčiomis, (LP-17), H=4,621 (2 perspektyvinės atšakos Ø315 ,SN10 tikslinti DP) <i>Šulinių movinės dalys komplektuojamos su pritvirtinta (itegruota) elektrine spirale šulinio movoje ir sujungiami elektrodifuziniu būdu.</i> <i>Betoninė plokštė KCD-10 1 vnt.</i> <i>Plieno juosta , h=100mm, ilgis9,418 metro.</i> <i>Betonas C25/30, 0,7 m3</i>	Komp.	1,0			
45.	Šulinio žymėjimo emaliuotas ženklas (lietaus priėmėjams)	Komp	17			
46.	Sutankinto smėlio pagrindo 15 cm storio įrengimas po vamzdynu (lietaus priėmėjams)	M ³	15,0			
47.	Vamzdyno užpylimas sutankintu žvyro-smėlio mišinio 30 cm storio sluoksniu(lietaus priėmėjams)	M ³	45,0			
48.	Protarpis DN400 (pravedimui pro šilinio sieną)	Vnt.	6,0			
49.	Gruntas teritorijos planiravimui Užpilant griovį, žemės paviršių suplanuoti taip, kad nuolydis būtų į lietaus priėmėjus. Žemės paviršių tikslinti darbo projekto metu.	M ³	~300,0			
1 ETAPO DARBŲ KIEKIAI NUOTEKŲ TINKLAMS						
1.	Vamzdyno iš plastikinių" PVC" klasės "N", Ø400 mm vamzdžių su sujungimo detalėmis paklojimas atviru būdu	M	64,00	3.1.4		
2.	Vamzdynas iš plastikinių PE vamzdžių ir fasoninių dalių, PN10 klojimas atviro kasimo būdu Ø400 (tarp L1-47 ir L1-47A) ir (L1-44D ir LP1-4) ir (L1-44C ir LP1-3)	M	9,0	2.1.		
3.	Padidinto tankio polietileno (HDPE)vamzdžių Ø1600 mm paklojimas atviru būdu	M	109,50	3.1.4		
4.	Tas pats, Ø2400	M	594,00	3.1.4		
5.	Tas pats, 1600 pravedimas uždaru būdu futliare	M	194,50	3.2		
6.	Futliaro Ø2000 galų užtaisymas	Vnt.	16	3.2		
7.	Plieninių arba stiklo audinio SN64 vamzdžių Ø2000 mm dėklams montavimas (8 vnt.)	M	194,50			
8.	Šulinio žymėjimo emaliuoto ženklo įrengimas	Komp	17			
LT	Užsakovas:	Dokumento žymuo:		Laida	Lapas	Lapy
	KLAIPĖDOS MIESTO SAVIVALDYBĖ	J9-2086(0629)-TP-VN.SŽ-07		B	4	8

9.	Vamzdyno išbandymas (patikrinimas)	M	1054,5	3.4
10.	Lietaus priėmėjo Ø1000, su kalas ketaus grotelėmis ir su 0,6m gylis sėsintuvu montavimas	Komp.	4	3.3
10.1.	h=2,05 – LP-1			
10.2.	h=1,30 – LP-2			
10.3.	Apie h=2,50 – LP-3			
10.4.	Apie h=2,50 – LP-4			
11.	Šulinio iš surenkamų g/b elementų Ø2000, su dviem landom (viena dengta sunkaus tipo dangčiu, antra lietaus priėmimo grotelėmis) montavimas	Komp.	1	3.3
11.1.	h=2,68 – L1-57			
11.2.	HDPE šulinys Ø1600mm su hermetiniu ketiniu dangčiu D400 komplektuojama su kopėčiomis, aikštele (L1-49), H=7,89 (prabėga Ø2400, 90°) montavimas	Komp.	1	
11.3.	HDPE šulinys Ø1600mm su hermetiniu ketiniu dangčiu D400 komplektuojama su kopėčiomis, aikštele (L1-48), H=7,32 (prabėga Ø2400, 42°) montavimas	Komp.	1	
11.4.	HDPE šulinys Ø1600mm su hermetiniu ketiniu dangčiu D400 komplektuojama su kopėčiomis, aikštele (L1-47), H=6,27 (prabėga Ø2400, 37°) montavimas	Komp.	1	
11.5.	HDPE šulinys Ø1600mm su hermetiniu ketiniu dangčiu D400 komplektuojama su kopėčiomis, aikštele (L1-46), H=6,90 (prabėga Ø2400, 16°) montavimas	Komp.	1	
11.6.	HDPE šulinys Ø1600mm su hermetiniu ketiniu dangčiu D400 komplektuojama su kopėčiomis, aikštele (L1-44C), H=6,65 (prabėga trišakis Ø2400, Ø1600, Ø1600) montavimas	Komp.	1	
11.7.	HDPE šulinys Ø1600mm su hermetiniu ketiniu dangčiu D400 komplektuojama su kopėčiomis, aikštele (L1-44), H=6,28 (prabėga Ø1600, 15°) montavimas	Komp.	1	
11.8.	HDPE šulinys Ø1600mm su hermetiniu ketiniu dangčiu D400 komplektuojama su kopėčiomis, aikštele (L1-43), H=6,06 (prabėga Ø1600, 24°) montavimas	Komp.	1	
11.9.	HDPE šulinys Ø1600mm su hermetiniu ketiniu dangčiu D400 komplektuojama su kopėčiomis, aikštele (L1-29), H=6,23 (prabėga trišakis Ø2400, Ø2400, Ø1600) montavimas	Komp.	1	
11.10.	HDPE šulinys Ø1600mm su hermetiniu ketiniu dangčiu D400 komplektuojama su kopėčiomis, aikštele (L1-28), H=4,37 (prabėga Ø2400) montavimas	Komp.	1	
11.11.	HDPE šulinys Ø1600mm su hermetiniu ketiniu dangčiu D400 komplektuojama su kopėčiomis, aikštele (L1-44D), H=5,62 (prabėga Ø1600, 90°) montavimas	Komp.	1	
11.12.	HDPE šulinys Ø1600mm su hermetiniu ketiniu dangčiu D400 komplektuojama su kopėčiomis, aikštele (L1-44A), H=5,97 (prabėga Ø1600, 13°) montavimas	Komp.	1	
11.13.	HDPE šulinys Ø1600mm su hermetiniu ketiniu dangčiu D400 komplektuojama su kopėčiomis, aikštele (L1-43A), H=5,76 (prabėga Ø1600, 24°) montavimas	Komp.	1	
11.14.	HDPE šulinys Ø1600mm su hermetiniu ketiniu dangčiu D400 komplektuojama su kopėčiomis, aikštele (L1-30), H=6,32 (prabėga trišakis Ø2400, Ø2000, Ø1600) montavimas	Komp.	1	
12.	Gruntas teritorijos planiravimui Užpildant griovį, žemės paviršių suplanuoti taip, kad nuolydis būtų į lietaus priėmėjus. Žemės paviršių tikslinti darbo projekto metu.	M ²	1200,0	
13.	Sutankinto smėlio pagrindo 15 cm storio įrengimas po vamzdynu	M ³	237,00	3.1.3
14.	Vamzdyno užpylimas sutankintu žvyro-smėlio mišinio 30 cm storio sluoksniu	M ³	500,00	3.1.4
15.	Mechaninis grunto kasimas panaudojant gruntą griovių užpylimui	M ³	42160	
16.	Rankinis grunto kasimas su išramstymu	M ³	68,00	
17.	Metalinio špunto komplekte su inkarais 2-3 eilėm įrengimas (viso ilgis 230m), (~520 t.)	M ²	2760,0	
18.	Darbinių atramų įrengimas (viso ilgis 54,00) h~8m montuoti po 1 prieduobę.	M ²	432,0	
19.	Asfaltbetonio dangos ardymas-atstatymas	M ²	1200	
19.1.	Asfaltbetonio sluoksnis 10 cm			
19.2.	Žvyro - skaldos pagrindo 20 cm sluoksnis			
19.3.	Apsauginis šalčiui atsparus sluoksnis 33 cm			
20.	Žvyro dangos atstatymas	M ²	1200	
20.1.	Žvyro danga 5cm			
20.2.	Žvyro - skaldos pagrindo 15 cm sluoksnis			
20.3.	Apsauginis šalčiui atsparus sluoksnis 45 cm			
21.	Adatiniai filtrai			
21.1.	Filtrų skaičius	Vnt.	550	
21.2.	Siurbiminio kolektoriaus ilgis	M	790	
21.3.	Darbo trukmė	Maš.Val.	950	

LT	Užsakovas:	Dokumento žymuo:	Laida	Lapas	Lapy
	KLAIPĖDOS MIESTO SAVIVALDYBĖ	J9-2086(0629)-TP-VN.SŽ-07	B	5	8

22	Lietaus priėmėjo įrengimas (prie šulinio L1-28) su (9) srauto slopinimo stulpeliais. Betonas C30/37 (tikslinti darbo projekte) armatūra Ø16, 20 dviem eilėm (tikslinti darbo projekte).	Komp.	1,0	
----	---	-------	-----	--

Medžiagų ir darbų žiniaraščiai yra preliminarus.

23	HDPE šulinio montavimas Ø800mm su lietaus priėmimo grotelėmis, komplektuojama su kopėčiomis, (LP-3), H=3,56 <i>Šulinių movinės dalys komplektuojamos su pritvirtinta (itegruota) elektrine spirale šulinio movoje ir sujungiami elektrodifuziniu būdu.</i> <i>Betoninė plokštė KCD-10 1 vnt.</i> <i>Plieno juosta , h=100mm, ilgis 9,418 metro.</i> <i>Betonas C25/30, 0,7 m3</i>	Komp.	1,0	
	HDPE šulinio montavimas Ø800mm su lietaus priėmimo grotelėmis, komplektuojama su kopėčiomis, (LP-4), H=3,65 (2 perspektyvinės atšakos Ø315 ,SN10 tikslinti DP) <i>Šulinių movinės dalys komplektuojamos su pritvirtinta (itegruota) elektrine spirale šulinio movoje ir sujungiami elektrodifuziniu būdu.</i> <i>Betoninė plokštė KCD-10 1 vnt.</i> <i>Plieno juosta , h=100mm, ilgis 9,418 metro.</i> <i>Betonas C25/30, 0,7 m3</i>	Komp.	1,0	
	HDPE šulinio montavimas Ø800mm su lietaus priėmimo grotelėmis, komplektuojama su kopėčiomis, (LP-5), H=3,65 (2 perspektyvinės atšakos Ø315 ,SN10 tikslinti DP) <i>Šulinių movinės dalys komplektuojamos su pritvirtinta (itegruota) elektrine spirale šulinio movoje ir sujungiami elektrodifuziniu būdu.</i> <i>Betoninė plokštė KCD-10 1 vnt.</i> <i>Plieno juosta , h=100mm, ilgis 9,418 metro.</i> <i>Betonas C25/30, 0,7 m3</i>	Komp.	1,0	
	HDPE šulinio montavimas Ø800mm su lietaus priėmimo grotelėmis, komplektuojama su kopėčiomis, (LP-6), H=3,51 (2 perspektyvinės atšakos Ø315 ,SN10 tikslinti DP) <i>Šulinių movinės dalys komplektuojamos su pritvirtinta (itegruota) elektrine spirale šulinio movoje ir sujungiami elektrodifuziniu būdu.</i> <i>Betoninė plokštė KCD-10 1 vnt.</i> <i>Plieno juosta , h=100mm, ilgis9,418 metro.</i> <i>Betonas C25/30, 0,7 m3</i>	Komp.	1,0	
	HDPE šulinio montavimas Ø800mm su lietaus priėmimo grotelėmis, komplektuojama su kopėčiomis, (LP-7), H=3,59 (2 perspektyvinės atšakos Ø315 ,SN10 tikslinti DP) <i>Šulinių movinės dalys komplektuojamos su pritvirtinta (itegruota) elektrine spirale šulinio movoje ir sujungiami elektrodifuziniu būdu.</i> <i>Betoninė plokštė KCD-10 1 vnt.</i> <i>Plieno juosta , h=100mm, ilgis9,418 metro.</i> <i>Betonas C25/30, 0,7 m3</i>	Komp.	1,0	
	HDPE šulinio montavimas Ø800mm su lietaus priėmimo grotelėmis, komplektuojama su kopėčiomis, (LP-8), H=3,55 (2 perspektyvinės atšakos Ø315 ,SN10 tikslinti DP) <i>Šulinių movinės dalys komplektuojamos su pritvirtinta (itegruota) elektrine spirale šulinio movoje ir sujungiami elektrodifuziniu būdu.</i> <i>Betoninė plokštė KCD-10 1 vnt.</i> <i>Plieno juosta , h=100mm, ilgis 9,418 metro.</i> <i>Betonas C25/30, 0,7 m3</i>	Komp.	1,0	
	HDPE šulinio montavimas Ø800mm su lietaus priėmimo grotelėmis, komplektuojama su kopėčiomis, (LP-9), H=3,63 (2 perspektyvinės atšakos Ø315 ,SN10 tikslinti DP) <i>Šulinių movinės dalys komplektuojamos su pritvirtinta (itegruota) elektrine spirale šulinio movoje ir sujungiami elektrodifuziniu būdu.</i> <i>Betoninė plokštė KCD-10 1 vnt.</i> <i>Plieno juosta , h=100mm, ilgis9,418 metro.</i> <i>Betonas C25/30, 0,7 m3</i>	Komp.	1,0	
	HDPE šulinio montavimas Ø800mm su lietaus priėmimo grotelėmis, komplektuojama su kopėčiomis, (LP-10), H=3,72 (2 perspektyvinės atšakos Ø315 ,SN10 tikslinti DP) <i>Šulinių movinės dalys komplektuojamos su pritvirtinta (itegruota) elektrine spirale šulinio movoje ir sujungiami elektrodifuziniu būdu.</i> <i>Betoninė plokštė KCD-10 1 vnt.</i> <i>Plieno juosta , h=100mm, ilgis9,418 metro.</i> <i>Betonas C25/30, 0,7 m3</i>	Komp.	1,0	

LT	Užsakovas:	Dokumento žymuo:	Laida	Lapas	Lapy
	KLAIPĖDOS MIESTO SAVIVALDYBĖ	J9-2086(0629)-TP-VN.SŽ-07	B	6	8

	HDPE šulinio montavimas Ø800mm su lietaus priėmimo grotelėmis, komplektuojama su kopėčiomis, (LP-11), H=3,69 (2 perspektyvinės atšakos Ø315 ,SN10 tikslinti DP) <i>Šulinių movinės dalys komplektuojamos su pritvirtinta (integruota) elektrine spirale šulinio movoje ir sujungiami elektrodifuziniu būdu.</i> <i>Betoninė plokštė KCD-10 1 vnt.</i> <i>Plieno juosta , h=100mm, ilgis9,418 metro.</i> <i>Betonas C25/30, 0,7 m3</i>	Komp.	1,0		
	HDPE šulinio montavimas Ø800mm su lietaus priėmimo grotelėmis, komplektuojama su kopėčiomis, (LP-12), H=3,541 (2 perspektyvinės atšakos Ø315 ,SN10 tikslinti DP) <i>Šulinių movinės dalys komplektuojamos su pritvirtinta (integruota) elektrine spirale šulinio movoje ir sujungiami elektrodifuziniu būdu.</i> <i>Betoninė plokštė KCD-10 1 vnt.</i> <i>Plieno juosta , h=100mm, ilgis9,418 metro.</i> <i>Betonas C25/30, 0,7 m3</i>	Komp.	1,0		
	HDPE šulinio montavimas Ø800mm su lietaus priėmimo grotelėmis, komplektuojama su kopėčiomis, (LP-13), H=3,53 (2 perspektyvinės atšakos Ø315 ,SN10 tikslinti DP) <i>Šulinių movinės dalys komplektuojamos su pritvirtinta (integruota) elektrine spirale šulinio movoje ir sujungiami elektrodifuziniu būdu.</i> <i>Betoninė plokštė KCD-10 1 vnt.</i> <i>Plieno juosta , h=100mm, ilgis9,418 metro.</i> <i>Betonas C25/30, 0,7 m3</i>	Komp.	1,0		
	HDPE šulinio montavimas Ø800mm su lietaus priėmimo grotelėmis, komplektuojama su kopėčiomis, (LP-14), H=3,98 (2 perspektyvinės atšakos Ø315 ,SN10 tikslinti DP) <i>Šulinių movinės dalys komplektuojamos su pritvirtinta (integruota) elektrine spirale šulinio movoje ir sujungiami elektrodifuziniu būdu.</i> <i>Betoninė plokštė KCD-10 1 vnt.</i> <i>Plieno juosta , h=100mm, ilgis 9,418 metro.</i> <i>Betonas C25/30, 0,7 m3</i>	Komp.	1,0		
	HDPE šulinio montavimas Ø800mm su lietaus priėmimo grotelėmis, komplektuojama su kopėčiomis, (LP-15), H=3,79 (2 perspektyvinės atšakos Ø315 ,SN10 tikslinti DP) <i>Šulinių movinės dalys komplektuojamos su pritvirtinta (integruota) elektrine spirale šulinio movoje ir sujungiami elektrodifuziniu būdu.</i> <i>Betoninė plokštė KCD-10 1 vnt.</i> <i>Plieno juosta , h=100mm, ilgis9,418 metro.</i> <i>Betonas C25/30, 0,7 m3</i>	Komp.	1,0		
	HDPE šulinio montavimas Ø800mm su lietaus priėmimo grotelėmis, komplektuojama su kopėčiomis, (LP-16), H=4,161 (2 perspektyvinės atšakos Ø315 ,SN10 tikslinti DP) <i>Šulinių movinės dalys komplektuojamos su pritvirtinta (integruota) elektrine spirale šulinio movoje ir sujungiami elektrodifuziniu būdu.</i> <i>Betoninė plokštė KCD-10 1 vnt.</i> <i>Plieno juosta , h=100mm, ilgis9,418 metro.</i> <i>Betonas C25/30, 0,7 m3</i>	Komp.	1,0		
	HDPE šulinio montavimas Ø800mm su lietaus priėmimo grotelėmis, komplektuojama su kopėčiomis, (LP-17), H=4,621 (2 perspektyvinės atšakos Ø315 ,SN10 tikslinti DP) <i>Šulinių movinės dalys komplektuojamos su pritvirtinta (integruota) elektrine spirale šulinio movoje ir sujungiami elektrodifuziniu būdu.</i> <i>Betoninė plokštė KCD-10 1 vnt.</i> <i>Plieno juosta , h=100mm, ilgis9,418 metro.</i> <i>Betonas C25/30, 0,7 m3</i>	Komp.	1,0		
	Sutankinto smėlio pagrindo 15 cm storio įrengimas po vamzdynu (lietaus priėmėjams)	M ³	15,0		
	Vamzdyno užpylimas sutankintu žvyro-smėlio mišinio 30 cm storio sluoksniu (lietaus priėmėjams)	M ³	45,0		
	1 ETAPO LAIKINOS APVEDIMO LINIJOS MONTAVIMAS				
1.	Panardinamo siurblio G=270m ³ /h, h=6,0m spaudimo eksploatavimas kartu su nuvedimo linijomis, iš plastikinių PE spaudiminių vamzdžių su fasoninėm dalim DN 250mm, PN 6Bar, bei gofruoto spaudiminio šlango PN 6Bar, DN 250 mm su visomis fasoninėmis dalimis montavimas	Maš.Val.	1560,00		
LT	Užsakovas: KLAIPĖDOS MIESTO SAVIVALDYBĖ	Dokumento žymuo: J9-2086(0629)-TP-VN.SŽ-07	Laida B	Lapas 7	Lapy 8

1 ETAPO TVOROS ARDYMO IR ATSTATYMO DARBAI				
1.	Segmentinės 4 metrų aukščio tvoros nuardymas Tilžės 60B sklype ir atlikus kolektoriaus klojimo darbus tvora turi būti atstatyta palei sklypo ribą. (žiūr. UAB Ecoservice sutikimo dokumente).	Komp.	1	

Medžiagų ir darbų žiniaraščiai yra preliminarūs.

LT	Užsakovas: KLAIPĖDOS MIESTO SAVIVALDYBĖ	Dokumento žymuo: J9-2086(0629)-TP-VN.SŽ-07	Laida	Lapas	Lapy
			B	8	8

VYKDANT DARBUS AB "LIETUVOS GELEŽINKELIAI" PATIKĖJIMO TEISE VALDOMAME SKLYPE (Kad.Nr.2101/8001:9)

1. AB "Lietuvos geležinkeliai" patikėjimo teise valdomame sklype (kad.Nr.2101/8001:9) projektuojami lietaus nuotekų tinklams turi būti nustatyti servitūtai, suteikiantys teisę juos tiesti, aptarnauti ir naudoti (tarnaujantis daiktas).
3. Išlaidas, susijusias su servitūtų nustatymu ir įteisinimu padengia statomo tinklo savininkas.
4. AB "Lietuvos geležinkeliai" patikėjimo teise valdomame sklype (kad.Nr.2101/8001:9) statybos metu negali būti sandėliuojamos statybos atliekos, statybinės medžiagos ir įrenginėjamos būtinės patalpos.
5. Visi Rangovo ir jo subrangovų darbuotojai, dirbantys geležinkelio kelių ir jų įrenginių apsaugos zonoje, turi būti supažindinti su darbo geležinkelio transporto saugos reikalavimais ir atestuoti tokio pobūdžio darbiui teisės aktų nustatyta tvarka.
6. Statybos darbus vykdyti nenutraukiant traukinių eismo, arba esant būtinumui nustatyta tvarka kryptis į infrastruktūros valdybą dėl traukinių eismo pertraukų organizavimo.
7. Įvykdžius projektą, žemės sklypo (kad.Nr.2101/8001:9) kadastro duomenų tikslinimą bei žemės sklypo įteisinimui Nekilnojamojo turto registre reikalingos dokumentacijos parengimą, apmoka statomo tinklo savininkas (statytojas).
8. Prieš pradėdamas darbus tarp AB "Lietuvos geležinkeliai" ir inžinerinio statinio savininko / valdytojo turi būti pasirašyta inžinerinių statinių statybos ir eksploatacijos sutartis, pagal kurią projekte numatyti inžineriniai tinklai turės būti iškelti inžinerinio statinio savininko / valdytojo lėšomis, jei jie trukdytų AB "Lietuvos geležinkeliai" projektų įgyvendinimui.

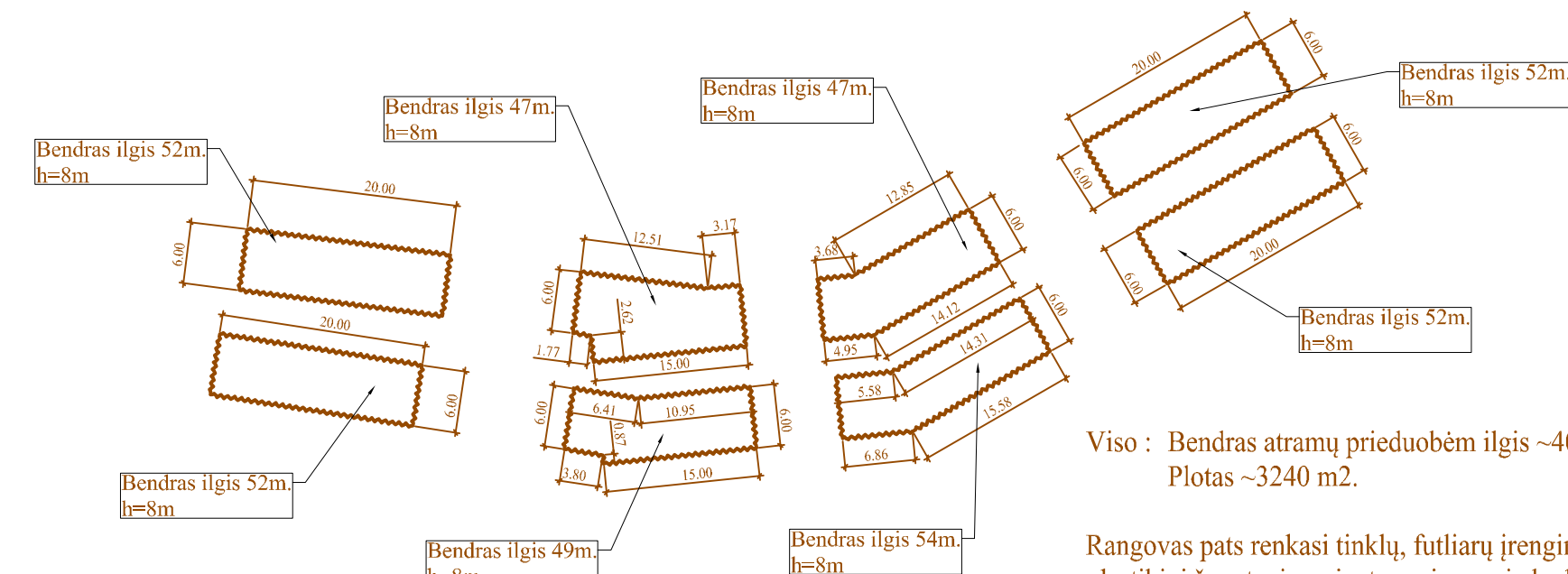

Viso : Bendras atramų prieduobėm ilgis ~405,0 metrai.
Plotas ~3240 m2.

Rangovas pats renka siūlytų, futliarų įrengimo būdą, panaudojant plieninį ar plastikinį špuntą, įrengiant po vieną prieduobę ar visas iš karto. Taip pat rangovas susitaręs su geležinkelio atšakų savininku ir gavus jo sutikimą gali jį demontuoti, o įrengus vamzdyną su futliaru, jį atstatyti. Prieš darbų pradžią rangovas turi pasidaryti technologinį projektą ir jį susiderinti.

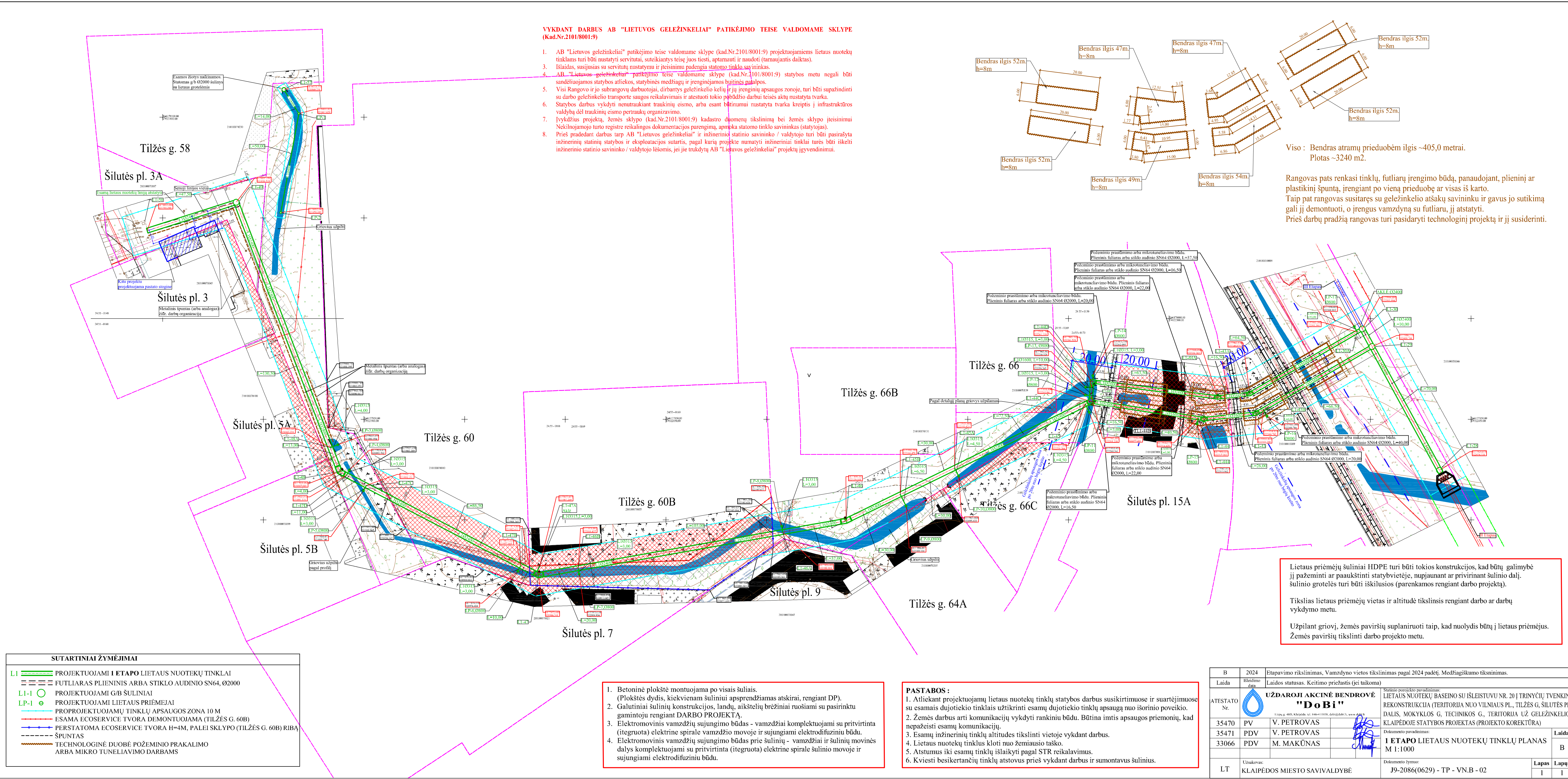

SUTARTINIAI ŽYMĖJIMAI

L1	PROJEKTUOJAMI I ETAPU LIETAUS NUOTEKŲ TINKLAI
---	FUTLIARAS PLIENINIS ARBA STIKLO AUDINIO SN64, Ø2000
L1-I	PROJEKTUOJAMI G/B ŠULINIAI
LP-I	PROJEKTUOJAMI LIETAUS PRIĖMEJAI
---	PROJEKTUOJAMŲ TINKLŲ APSAUGOS ZONA 10 M
---	ESAMA ECOSERVICE TVORA DEMONTUOJAMA (TILŽĖS G. 60B)
---	PERSTATOMA ECOSERVICE TVORA H=4M, PALEI SKLYPO (TILŽĖS G. 60B) RIBĄ
---	ŠPUNTAS
---	TECHNOLOGINĖ DUOBĖ POŽEMINIO PRAKALIMO ARBA MIKRO TUNELIAVIMO DARBAMS

1. Betoninė plokštė montuojama po visais šuliais. (Plokštės dydis, kiekvienam šuliniui apsprendžiamas atskirai, rengiant DP).
2. Galutiniai šulinių konstrukcijos, landų, aikštelių brėžiniai ruošiami su pasirinktu gamintoju rengiant DARBO PROJEKTĄ.
3. Elektromovinis vamzdžių sujungimo būdas - vamzdžiai komplektuojami su pritvirtinta (itegruota) elektrine spirale vamzdžio moyoje ir sujungiami elektrodifuziniu būdu.
4. Elektromovinis vamzdžių sujungimo būdas prie šulinių - vamzdžiai ir šulinių movinės dalys komplektuojami su pritvirtinta (itegruota) elektrine spirale šulinio moyoje ir sujungiami elektrodifuziniu būdu.

PASTABOS:

1. Atliekant projektuojamų lietaus nuotekų tinklų statybos darbus susikirtimuose ir suartėjimuose su esamais dujotiekio tinklais užtikrinti esamų dujotiekio tinklų apsaugą nuo išorinio poveikio.
2. Žemės darbus arti komunikacijų vykdyti rankiniu būdu. Būtina imtis apsaugos priemonių, kad nepažeisti esamų komunikacijų.
3. Esamų inžinerinių tinklų altitudes tikslinti vietoje vykdamas darbus.
4. Lietaus nuotekų tinklus kloti nuo žemiausio taško.
5. Astumus iki esamų tinklų išlaikyti pagal STR reikalavimus.
6. Kviesti besikertančių tinklų atstovus prieš vykdamas darbus ir sumontavus šulinius.

Lietaus priėmėjų šuliniai HDPE turi būti tokios konstrukcijos, kad būtų galimybė jį pažeminti ar paaukštinti statybvietėje, nupjauant ar privirinant šulinio dalį. šulinio grotelės turi būti iškilusios (parenkamos rengiant darbo projektą).

Tikslias lietaus priėmėjų vietas ir altitudę tikslinsis rengiant darbo ar darbų vykdymo metu.

Užpilant griovį, žemės paviršius suplanuoti taip, kad nuolydis būtų į lietaus priėmėjus. Žemės paviršius tikslinti darbo projekto metu.

B	2024	Etapavimo tikslinimas, Vamzdyno vietos tikslinimas pagal 2024 padėtį. Medžiagiškumo tikslinimas.			
Laida	Išleidimo data	Laidos statusas. Keitimo priežastis (jei taikoma)			
ATESTATO Nr.	UŽDARŲ AKCINĖ BENDROVĖ "DoBi"		Statinio projekto pavadinimas: LIETAUS NUOTEKŲ BASEINO SU IŠLEISTUVU NR. 20 J TRINYČIŲ TVENKINIŲ REKONSTRUKCIJA (TERITORIJĄ NUO VILNIAUS PL., TILŽĖS G., ŠILUTĖS PL. DALIS, MOKYKLOS G. TECHNIKOS G., TERITORIJĄ UŽ GELEŽINKELIO) KLAIPĖDOJE STATYBOS PROJEKTAS (PROJEKTO KOREKTŪRA)		
35470	PV	V. PETROVAS			
35471	PDV	V. PETROVAS			
33066	PDV	M. MAKŪNAS			
LT	Užsakovas:	KLAIPĖDOS MIESTO SAVIVALDYBĖ	Dokumentu ištymus:	J9-2086(0629) - TP - VN.B - 02	Lapų 1

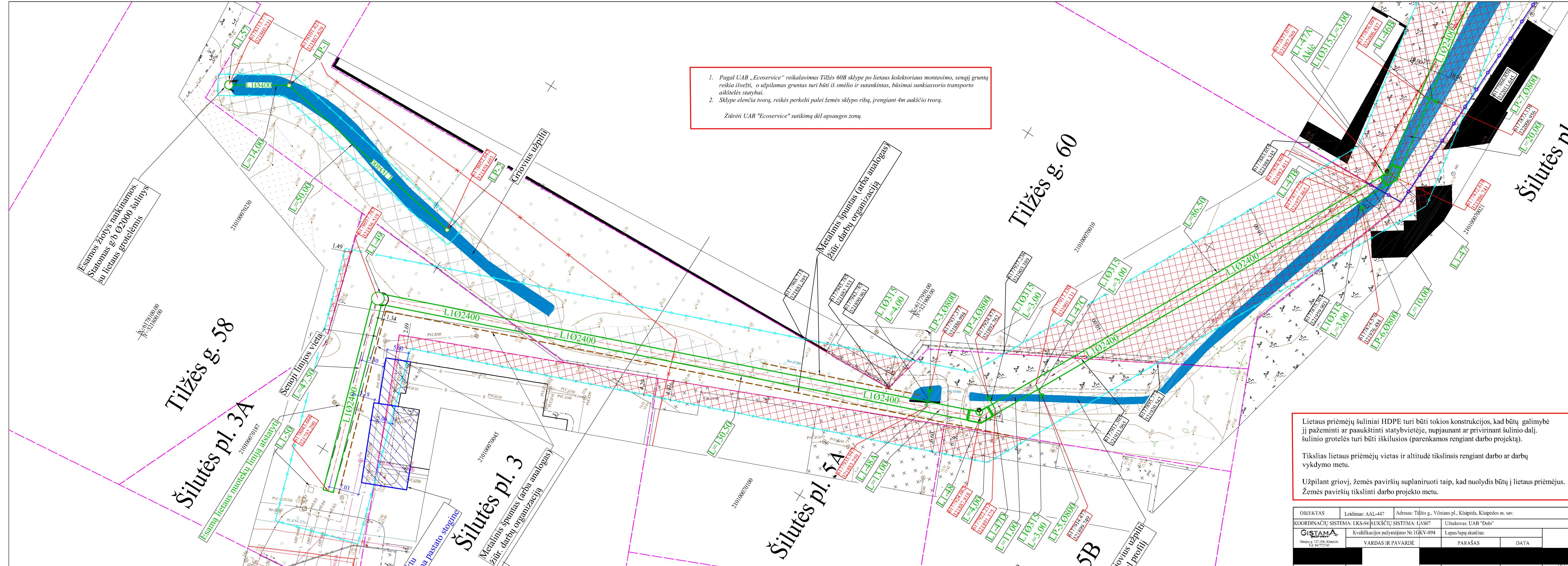

1. Pagal UAB „Ecoservice“ reikalavimus Tilžės 60B sklype po lietaus kolektoriaus montavimo, senąjį gruntą reikia išvežti, o užpildomas gruntas turi būti iš smėlio ir sutankintas, būsimai sunkiasvorio transporto aikštelės statybai.
 2. Sklype elenčia tvora, reikės perkelti palei žemės sklypo ribą, įrengiant 4m aukščio tvorą.
 Žūrėti UAB "Ecoservice" sutikimą dėl apsaugos zonų.

SUTARTINIAI ŽYMĖJIMAI

LI	PROJEKTUOJAMI 1 ETAPU LIETAUS NUOTEKŲ TINKLAI
LI-1	PROJEKTUOJAMI G/B ŠULINIAI
LP-1	PROJEKTUOJAMI LIETAUS PRIĖMEJAI
LI-1	PROJEKTUOJAMŲ TINKLŲ APSAUGOS ZONA 10 M
LI-1	ESAMA ECOSERVICE TVORA DEMONTUOJAMA (TILŽĖS G. 60B)
LI-1	PERSTATOMA ECOSERVICE TVORA H=4M, PALEI SKLYPO (TILŽĖS G. 60B) RIBĄ
LI-1	ŠPUNTAS
LI-1	TECHNOLOGINĖ DUOBĖ POŽEMINIO PRAKALIMO ARBA MIKRO TUNELIAVIMO DARBAMS

- Betoninė plokštė montuojama po visais šuliais. (Plokštės dydis, kiekvienam šuliniui apsprendžiamas atskirai, rengiant DP).
- Galutiniai šuliniai konstrukcijos, landų, aikštelių brėžiniai ruošiami su pasirinktu gamintoju rengiant DARBO PROJEKTĄ.
- Elektromovinis vamzdžių sujungimo būdas - vamzdžiai komplektuojami su pritvirtinta (iteguota) elektrine spirale vamzdžio movoje ir sujungiami elektrodifuziniu būdu.
- Elektromovinis vamzdžių sujungimo būdas prieš šulinių - vamzdžiai ir šulinių movinės dalys komplektuojami su pritvirtinta (iteguota) elektrine spirale šulinio movoje ir sujungiami elektrodifuziniu būdu.

- PASTABOS:**
- Atliekant projektuojamų lietaus nuotekų tinklų statybos darbus susikirtimuose ir suartėjimuose su esamais dujotiekio tinklais užtikrinti esamų dujotiekio tinklų apsaugą nuo išorinio poveikio.
 - Žemės darbus arti komunikacijų vykdyti rankiniu būdu. Būtina imtis apsaugos priemonių, kad nepažeistų esamų komunikacijų.
 - Esamų inžinerinių tinklų altitudes tikslinti vietoje vykdam darbus.
 - Lietaus nuotekų tinklus kloti nuo žemiausio taško.
 - Atstumus iki esamų tinklų išlaikyti pagal STR reikalavimus.
 - Kviesti besikertančių tinklų atstovus prieš vykdam darbus ir sumontavus šulinius.

Lietaus priėmėjų šuliniai HDPE turi būti tokios konstrukcijos, kad būtų galimybė jį pažeminti ar paaukštinti statybvietėje, nuplūnant ar priverinant šulinio dalį. Šulinio grotelės turi būti iškilusios (parenkamos rengiant darbo projektą).

Tikslias lietaus priėmėjų vietas ir altitudes tikslinsis rengiant darbo ar darbų vykdymo metu.

Užpildant griovį, žemės paviršius suplanuoti taip, kad nuolydis būtų j lietaus priėmėjus. Žemės paviršius tikslinti darbo projekto metu.

B	2024	Etapavimo rikslinimas, Vamzdyno vietos tikslinimas pagal 2024 padėtį. Medžiagiškumo tikslinimas.
Laida	Išleidimo data	Laidos statusas. Keitimo priežastis (jei taikoma)
ATESTATO Nr.	35470	PV V. PETROVAS
	35471	PDV V. PETROVAS
	33066	PDV M. MAKŪNAS
LT	Užsakovas: KLAIPĖDOS MIESTO SAVIVALDYBĖ	Užsakovas: LIETAUS NUOTEKŲ BASEINO SU IŠLEISTUVU NR. 20 TRINYČIŲ TVENKINĖ REKONSTRUKCIJA (TERITORIJA NUO VILNIAUS PL., TILŽĖS G. ŠILUTĖS PL. DALIS, MOKYKLOS G., TECHNIKOS G., TERITORIJA UŽ GELEŽINKELIO) KLAIPĖDOJE STATYBOS PROJEKTAS (PROJEKTO KOREKTŪRA)
		1 ETAPU LIETAUS NUOTEKŲ TINKLŲ PLANAS M 1:500
		Documento žymėjimas: J9-2086(0629) - TP - VN.B - 02
	Lapas	Lapų
	1	2

OBJEKTAI	Leidimas: AAL-447	Adresas: Tilžės g., Vilniaus pl., Klaipėda, Klaipėdos m. sav.
COORDINACIJŲ SISTEMA:	LKS-94	AUKŠČIŲ SISTEMA: LAS07
Užsakovas:	UAB "Dobi"	
Kvalifikacijos pažymėjimo Nr.:	LGKV-894	Lapas/lapų skaičius:
VARDAS IR PAVARDĖ	PARAŠAS	DATA

Esamos žiūties matkiamos. Statomas g/b Ø2000 šulinyje su lietaus grotelėmis

Tilžės g. 58

Šilutės pl. 3A

Senoji linijos vieta

Šilutės pl. 3

Šilutės pl. 5A

Tilžės g. 60

Šilutės pl. 7

Metalinis špuntas (arba analogas) žūr. darbų organizacijai

Metalinis špuntas (arba analogas) žūr. darbų organizacijai

5B

Griovius užpildyti

Šulinių priėmėjų planas

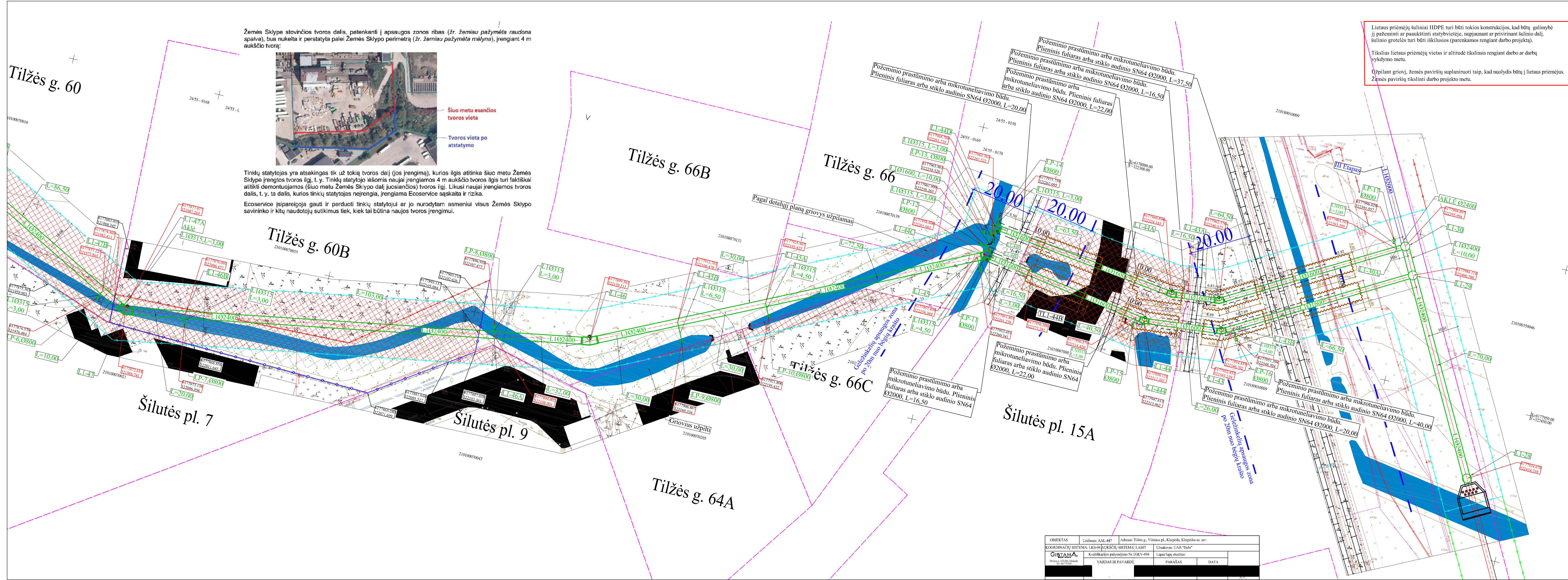

Žemės Sklype stovinčios tvoros dalis, patenkanti į apsaugos zonos ribas (žr. žemiau pažymėta raudona spalva), bus nukelta ir perstatyta palei Žemės Sklypo perimetrą (žr. žemiau pažymėta mėlyna), įrengiant 4 m aukščio tvorą:



Šiuo metu esančios tvoros vieta
Tvoros vieta po atstatymo

Tinklų statytojas yra atsakingas tik už tokią tvoros dalį (jos įrengimą), kurios ilgis atitinka šiuo metu Žemės Sklype įrengtos tvoros ilgį, t. y. Tinklų statytojo išsoms naujai įrengiamos 4 m aukščio tvoros ilgis turi faktiškai atitikti demontuojamos (šiuo metu Žemės Sklypo dalį juosiančios) tvoros ilgį. Likusi naujai įrengiamos tvoros dalis, t. y. ta dalis, kurios tinklų statytojas neįrengia, įrengiama Ecoservice sąskaita ir rizika.

Ecoservice įsipareigoja gauti ir perduoti tinklų statytojui ar jo nurodytam asmeniui visus Žemės Sklypo savininko ir kitų naudotojų sutikimus tiek, kiek tai būtina naujos tvoros įrengimui.

Lietaus priėmėjų šuliniai HDPE turi būti tokios konstrukcijos, kad būtų galimybė jį pažeminti ar paaukštinti statybvietėje, nujuaniant ar privirinant šulinio dalį; šulinio grotelės turi būti iškilusios (parenkamos rengiant darbo projektą).

Tiksliai lietaus priėmėjų vietas ir altitudė tikslinasi rengiant darbo ar darbų vykdymo metu.

Užpildant griovį, žemės paviršius suplanuoti taip, kad nuolydis būtų į lietaus priėmėjus. Žemės paviršius tikslinti darbo projekto metu.

- 1 Etapas
- 2 Etapas
- 3 Etapas
- 4 Etapas

VYKDANT DARBUS AB "LIETUVOS GELEŽINKELIAI" PATIKĖJIMO TEISE VALDOMAME SKLYPE (Kad.Nr.21018001-9)

1. AB "Lietuvos geležinkeliai" patikėjimo teise valdomame sklype (kad.Nr.21018001-9) projektuojamiems lietaus nuotekų tinklams turi būti nustatyti servitūtai, suteikiantys teisę juos tiesi, aptarnauti ir naudoti (tarnaujantis daiktas).
2. Išlaidas, susijusias su servitūtų nustatymu ir įrengimu padengia statomo tinklo savininkas.
3. AB "Lietuvos geležinkeliai" patikėjimo teise valdomame sklype (kad.Nr.21018001-9) statybos metu negali būti sandėliuojamos statybos atliekos, statybines medžiagas ir įrengiamas bulinės patalpas.
4. Visi Rangovo ir jo subrangovų darbuotojai, dirbantys geležinkelio kelių ir jų įrenginių apsaugos zonoje, turi būti supažindinti su darbo geležinkelio transporto saugos reikalavimais ir atestuoto tokio pobūdžio darbu teisės akty nustatyta tvarka.
5. Statybos darbus vykdyti nematant traukinių eismo, arba esant būtinumui nustatyti tvarka kreiptis į infrastruktūros valdybą dėl traukinių eismo sustabdymo organizavimo.
6. Statybos darbus vykdyti nematant traukinių eismo, arba esant būtinumui nustatyti tvarka kreiptis į infrastruktūros valdybą dėl traukinių eismo sustabdymo organizavimo.
7. Iki patvirtintų projektų, žemės sklypo (kad.Nr.21018001-9) kadastra duomenų tikslinimą bei žemės sklypo įteisinimą Nėkėlinojamojo taro registre reikalingos dokumentacijos parengimą, apmoka statomo tinklo savininkas (statytojas).
8. Prieš pradodant darbus tarp AB "Lietuvos geležinkeliai" ir inžinerinio statinio savininko / valdytojo turi būti pasirašyta inžinerinių statinių statybos ir eksploatacijos sutartis, pagal kurą projektė numatyti inžineriniai tinklai turės būti išskirti inžinerinio statinio savininko / valdytojo išsoms, jei jie traukdyti AB "Lietuvos geležinkeliai" projektų įgyvendinimui.

SUTARTINIAI ŽYMĖJIMAI	
LI	PROJEKTUOJAMI I ETAPU LIETAUS NUOTEKŲ TINKLAI
LI-1	FUTLIARAS PLIENINIS ARBA STIKLO AUDINIO SN64 Ø2000
LI-1-1	PROJEKTUOJAMI G/B ŠULINIAI
LP-1	PROJEKTUOJAMI LIETAUS PRIĖMEJAI
LI-1-1-1	PROJEKTOJAMŲ TINKLŲ APSAUGOS ZONA 10 M
LI-1-1-1-1	ESAMA ECOSERVICE TVORA DEMONTUOJAMA (TILŽĖS G. 60B)
LI-1-1-1-1-1	PERSTATOMA ECOSERVICE TVORA H=4M, PALIĖI SKLYPO (TILŽĖS G. 60B) RIBA
LI-1-1-1-1-1-1	ŠPUNTAS
LI-1-1-1-1-1-1-1	TECHNOLOGINĖ DUOBĖ POŽEMINIO PRAKALIMO ARBA MIKRO TUNELIAVIMO DARBAMS

1. Betoninė plokštė montuojama po visais šuliniais. (Plokštės dydis, kiekvienam šulinii apšendžiamas atskirai, rengiant DP).
2. Galutiniai šulinii konstrukcijos, landų, aikštelii brežiniai ruošiami su pasirinktu gamintoju rengiant DARBO PROJEKTĄ.
3. Elektromovinis vamzdžių sujungimo būdas - vamzdžiai komplektuojami su pritvirtinta (integruota) elektrine spirale vamzdžio mojuje ir sujungiami elektrodifuziniu būdu.
4. Elektromovinis vamzdžių sujungimo būdas prie šulinii - vamzdžiai ir šulinii movinės dalys komplektuojami su pritvirtinta (integruota) elektrine spirale šulinii mojuje ir sujungiami elektrodifuziniu būdu.

- PASTABOS:**
1. Atliekant projektuojamų lietaus nuotekų tinklų statybos darbus susikirtimuose ir suartėjimuose su esamais dujotiekio tinklais užtikrinti esamų dujotiekio tinklų apsaugą nuo išorinio poveikio.
 2. Žemės darbus arti komunikacijų vykdyti rankiniu būdu. Būtina imtis apsaugos priemonių, kad nepažeistų esamų komunikacijų.
 3. Esamų inžinerinių tinklų altitudes tikslinti vietoje vykdam darbus.
 4. Lietaus nuotekų tinklus kloti nuo žemiausio taško.
 5. Atstumus iki esamų tinklų išlaikyti pagal STR reikalavimus.
 6. Kviesiti besikertančių tinklų atstovus prieš vykdam darbus ir sumontavus šulinius.

B	2024	Etapavimo rikslinimas, Vamzdyno vietos tikslinimas pagal 2024 padėtį, Medžiagiskumo tikslinimas.
Laida	Uždaroji	Laidos statusas. Keitimo priežastis (jei taikoma)
ATESTATO Nr.	UŽDAROJI AKCINĖ BENDROVĖ "DoBi" <small>UAB "Dobis" - UAB "Dobis" - UAB "Dobis" - UAB "Dobis" - UAB "Dobis"</small>	
35470	PV	V. PETROVAS
35471	PDV	V. PETROVAS
33066	PDV	M. MAKŪNAS
LT	Užsakovas:	KLAIPĖDOS MIESTO SAVIVALDYBĖ
	Dokumentų šlymas:	J9-2086(0629) - TP - VN.B - 02
	Lapas	2
	Lapų	2

OBJEKTAS	Leiđimas: AAL-447	Adresas: Tilžės g., Vilniaus pl., Klaipėda, Klaipėdos m. sav.
KOORDINACIJOS SISTEMA: LKS-04	KUKČŲ SISTEMA: LAS07	Užsakovas: UAB "Dobis"
GISTAMA	Kvalifikacijos pažymėjimo Nr.: GKVC-894	Lapas/lapų skaičius:
Movos: 1:250, 1:500	VARDAS IR PAVARDE	PARAŠAS
		DATA



VAMZDŽIO APAČIOS ALTITUDĖ	5,61	5,63	5,67	5,68	5,68	5,68	5,72	5,73	5,74	5,78	5,79	5,84	5,84	6,68
PROJEKČINĖ ŽEMĖS PAVIRŠIAUS ALTITUDĖ	-	-	12,65	13,00	12,25	12,00	11,73	12,30	11,80	12,00	12,43	12,50	12,43	12,50
ESAMO ŽEMĖS PAVIRŠIAUS ALTITUDĖ	13,84	13,52	12,65	13,00	11,83	11,31	11,64	10,68	11,52	12,00	12,00	12,50	12,53	11,03
VAMZDŽIO CHARAKTERISTIKA	KRAH PIPES HDPE KLASĖS "SN10" Ø2400													
PAGRINDAS	SUTANKINTO SMĖLIO PAGALVĖ 15 cm STORIO													
ILGIS / NUOLYDIS	i=0,0004													
ATSTUMAI (M)	47,50	130,50	13,00	4,00	11,00	86,50	10,00	20,00	103,00	32,00	30,00	30,00	72,50	3,00
ŠULINIŲ ARBA TAŠKŲ NR.	L1-50 (Esamas)	L1-49	L1-48A	L1-48	L1-47D	L1-47C	L1-47B	L1-47	L1-46B	L1-46A	L1-46	L1-45B	L1-45A	L1-44C

PASTABOS:

1. Esamų inžinerinių tinklų altitudes tikslinti vietoje vykdam darbus.
2. Atstumus iki esamų tinklų išlaikyti pagal STR reikalavimus.
3. Kviesti inžinerinių tinklų atstovus prieš vykdam darbus ir sumontavus šulinius.
4. Darbai atliekami kryptinio gręžimo būdu.
5. Iki ryšių kabelių išlaikyti ne mažesni kaip 1m atstumu.
6. Susikirtimai su dujotiekio tinklais: Išlaikyti horizontalų atstumą su dujotiekio skirstymo sistemos tinklais ne mažiau kaip 0,3 m.
7. Nuo šviesafonų bei apšvietimo atramų pamatų reikia išlaikyti 0,6m atstumą, taip pat nuo apšvietimo kabelių išlaikyti 0,5m atstumą.

PASTABOS:

1. Betoninė plokštė montuojama po visais šuliais.
2. Plokštės dydis, kiekvienam šuliniui apšviesti žiemos atskirai, rengiant DP).
3. Galutiniai šulinių konstrukcijos, landų, aikštelių brėžiniai ruošiami su pasirinktu gamintoju rengiant DARBO PROJEKTĄ.
4. Elektromovinis vamzdžių sujungimo būdas - vamzdžiai komplektuojami su pritvirtinta (iteguota) elektrine spirale vamzdžio mojeje ir sujungiami elektrodifuziniu būdu.
5. Elektromovinis vamzdžių sujungimo būdas prie šulinių - vamzdžiai ir šulinių movinės dalys komplektuojami su pritvirtinta (iteguota) elektrine spirale šulinio mojeje ir sujungiami elektrodifuziniu būdu.
5. Rengiant DARBO PROJEKTĄ papildomai patikrinti esamas žemės paviršiaus altitudes, esant reikalui tikslinti brėžinius.

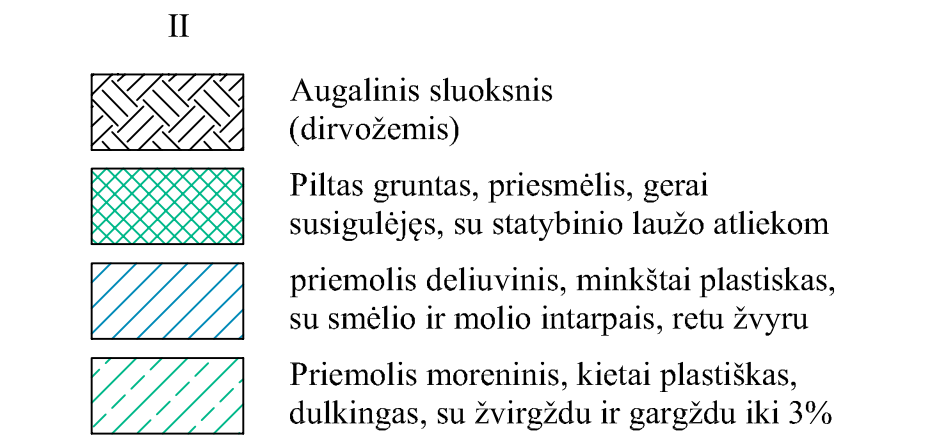
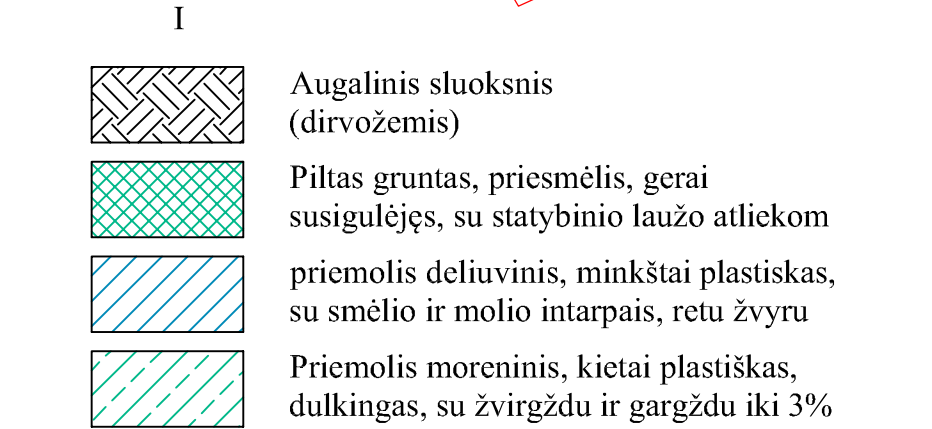
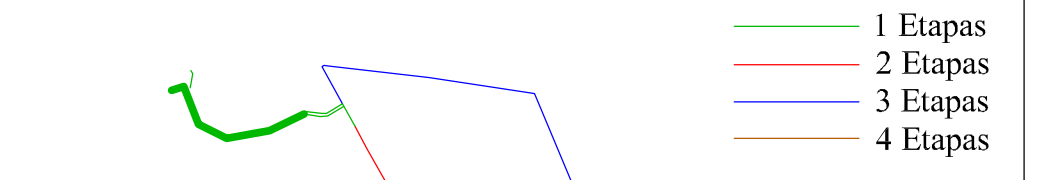

SUTARTINIAI ŽYMĖJIMAI

— PROJEKTUOJAMAS ŽEMĖS PAVIRŠIUS

— ESAMOS ŽEMĖS PAVIRŠIUS

B	2024	Etapavimo tikslinimas, Vamzdyno vietos tikslinimas pagal 2024 padėtį, Medžiagškumo tikslinimas.
Laida	Būduo data	Laidos statusas. Keitimo priežastis (jei taikoma)
ATESTATO Nr.	UŽDARAI AKCINĖ BENDROVĖ "DoBi"	Sutinio projekto pavadinimas: LIETAUS NUOTEKŲ BASEINO SU IŠLEISTUVU NR. 20 TRINČIŲ TVENKINĖ REKONSTRUKCIJA (TERITORIJĄ NUO VILNIAUS PL. TILŽĖS G. ŠILUTĖS PL. DALIS, MOKYKLOS G. TECHNİKOS G., TERITORIJĄ UŽ GELEŽINKLIO) KLAIPĖDOJE STATYBOS PROJEKTAS (PROJEKTO KOREKTŪRA)
35470	PV	V. PETROVAS
35471	PDV	V. PETROVAS
33066	PDV	M. MAKŪNAS
1 ETAPŲ LIETAUS NUOTEKŲ TINKLŲ PROFILIS		Dokumento pavadinimas
M 1:500		Laida
V 1:100		B
Dokumento lygis		Lapas
J9-2086(0629) - TP - VN.B - 03		1
Užsakovas: KLAIPĖDOS MIESTO SAVIVALDYBĖ		Lapa
		2

M

H 1 : 500
V 1 : 100

VAMZDŽIO APAČIOS ALTITUDĖ	0,00
PROJEKTINĖ ŽEMĖS PAVIRŠIAUS ALTITUDĖ	
ESAMO ŽEMĖS PAVIRŠIAUS ALTITUDĖ	
VAMZDŽIO CHARAKTERISTIKA	
PAGRINDAS	
ILGIS / NUOLYDIS	
ATSTUMAI (M)	
ŠULINIŲ ARBA TAŠKŲ NR.	

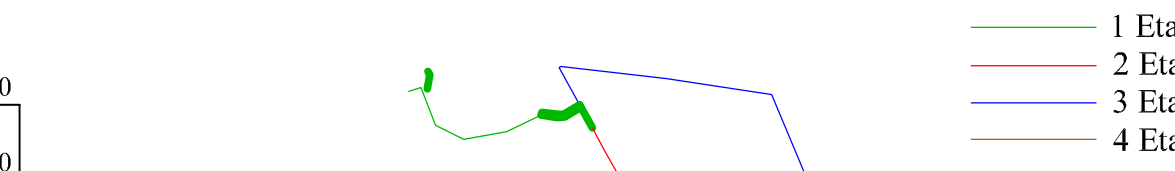
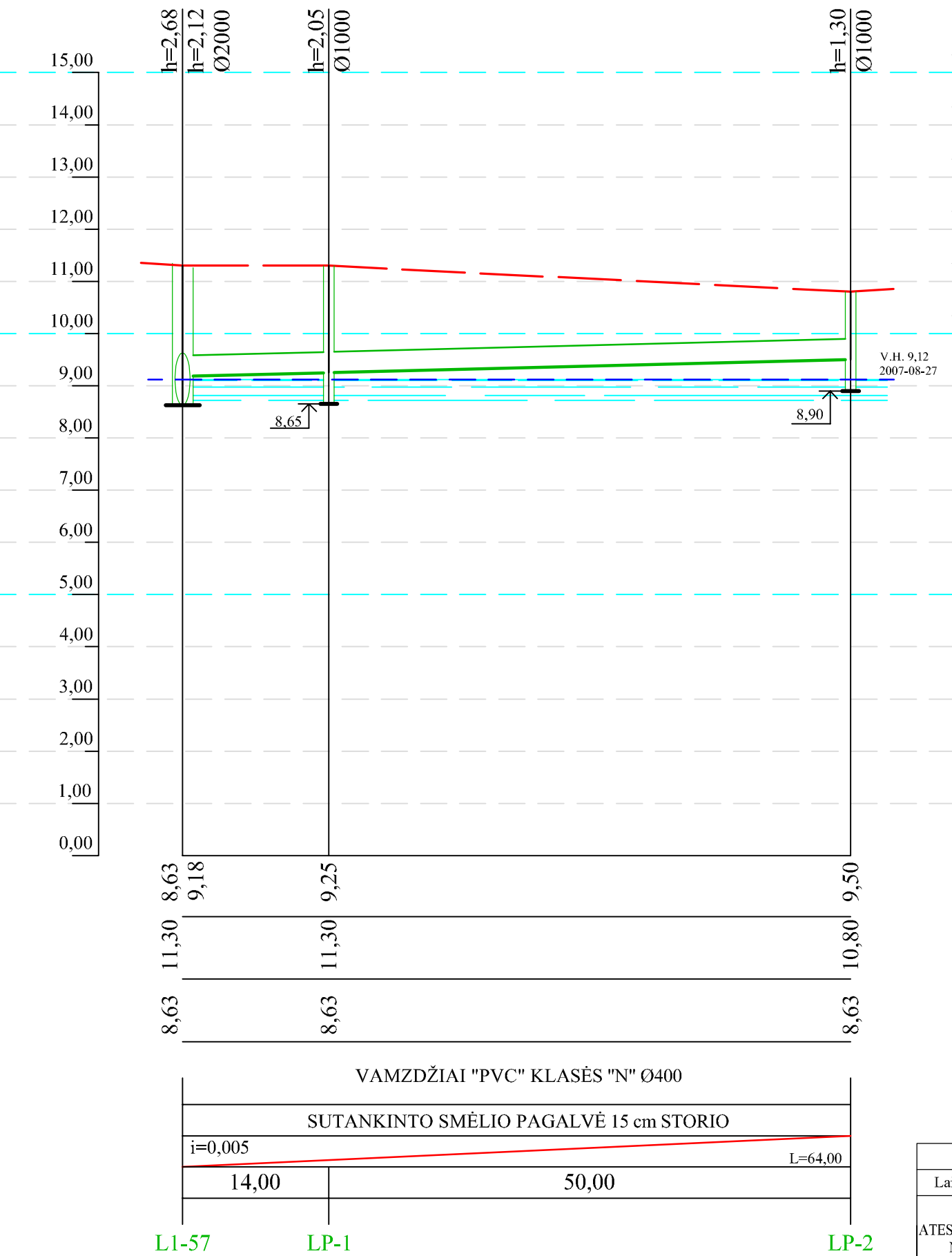
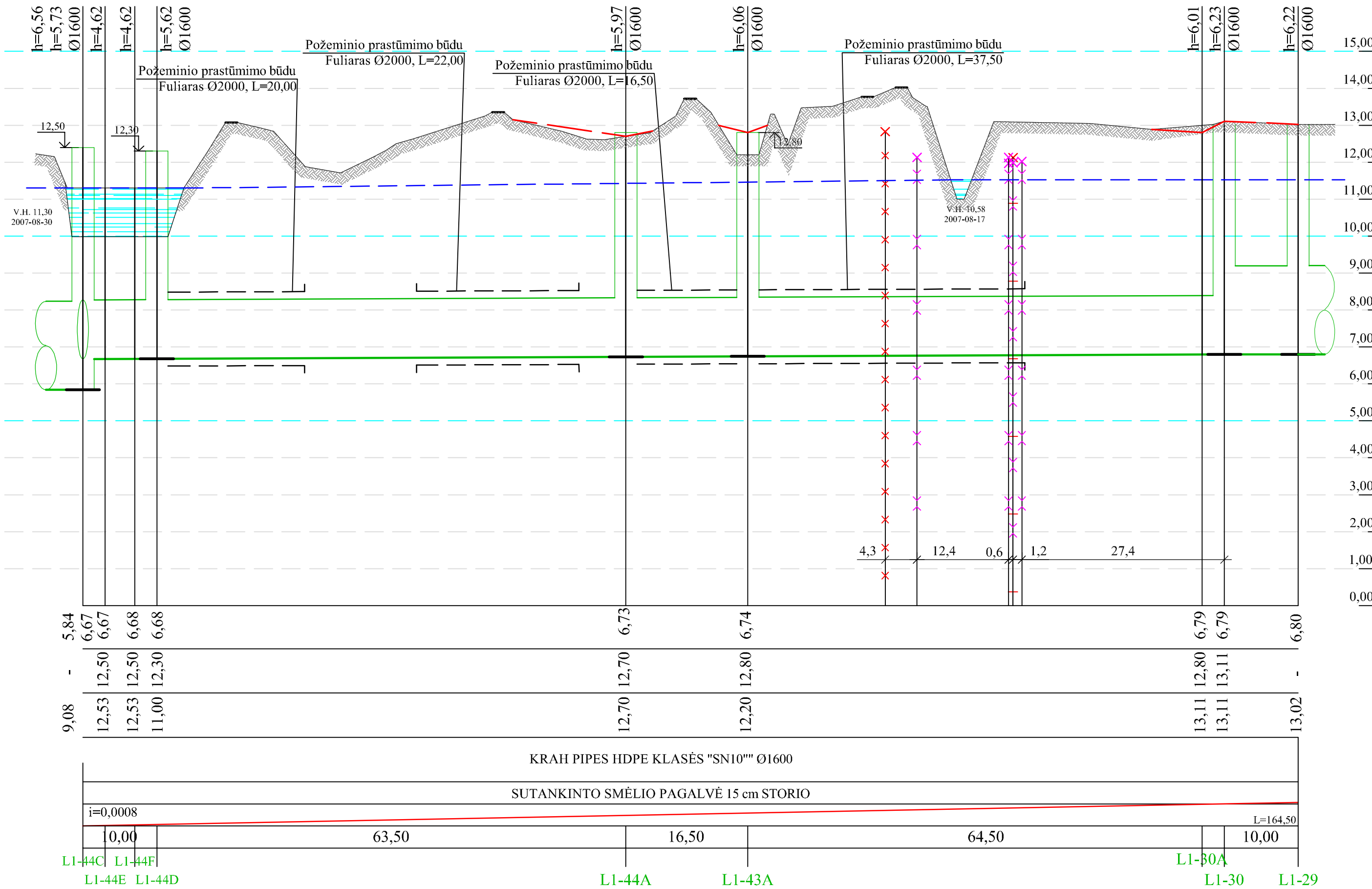
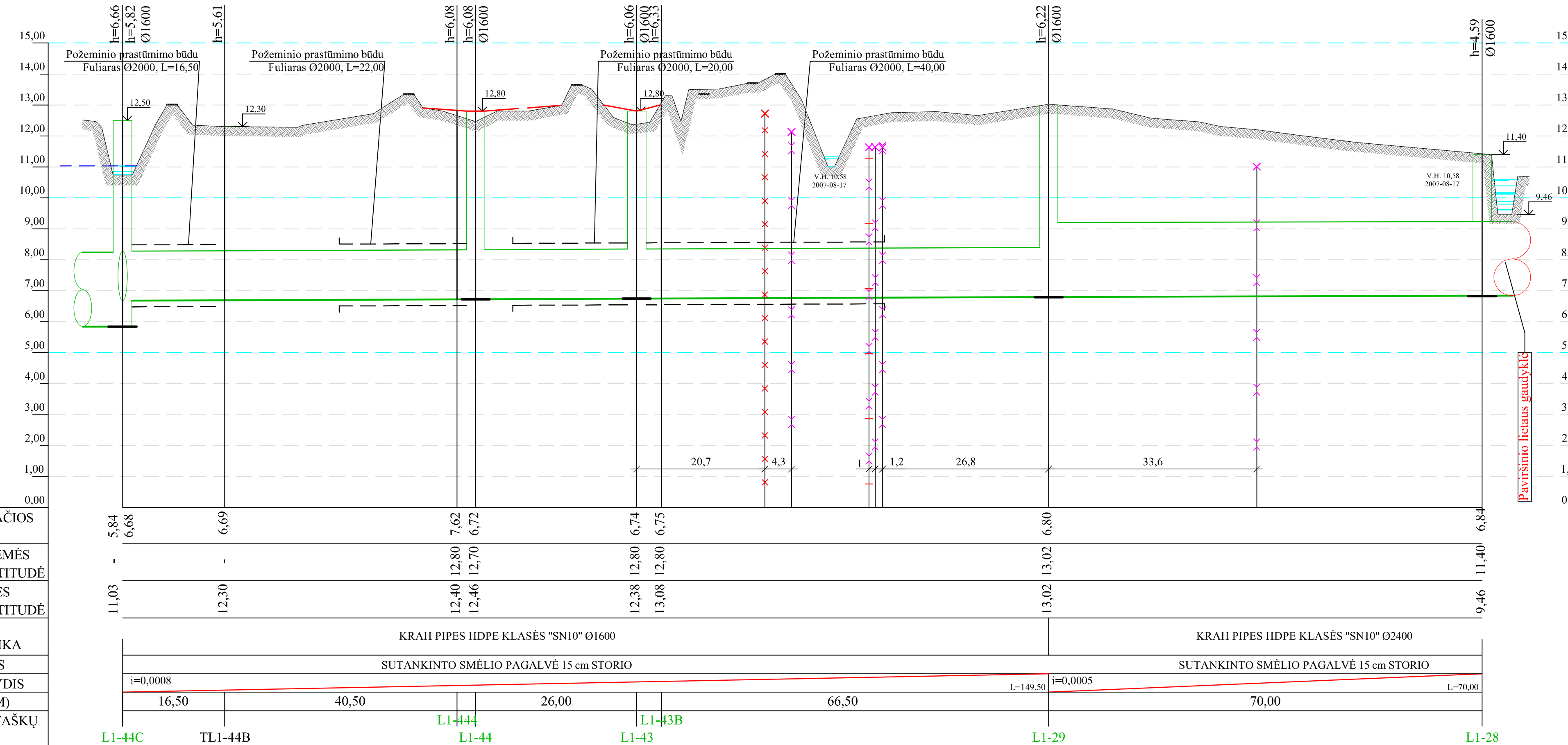

- PASTABOS:**
- Betoninė plokštė montuojama po visais šuliais. (Plokštės dydis, kiekvienam šuliniui apsprendžiamas atskirai, rengiant DP).
 - Galutiniai šulinių konstrukcijos, landų, aikštelių brėžiniai ruošiami su pasirinktu gamintoju rengiant DARBO PROJEKTĄ.
 - Elektromovinis vamzdžių sujungimo būdas - vamzdžiai komplektuojami su pritvirtinta (integruota) elektrine spirale vamzdžio mojuje ir sujungiami elektrodfuziniu būdu.
 - Elektromovinis vamzdžių sujungimo būdas prie šulinių - vamzdžiai ir šulinių movinės dalys komplektuojami su pritvirtinta (integruota) elektrine spirale šulinio mojuje ir sujungiami elektrodfuziniu būdu.
 - Rengiant DARBO PROJEKTĄ papildomai patikrinti esamas žemės paviršiaus altitudes, esant reikalui tikslinti brėžinius.

- PASTABOS:**
- Esamų inžinerinių tinklų altitudes tikslinti vietoje vykdant darbus.
 - Atstumus iki esamų tinklų išlaikyti pagal STR reikalavimus.
 - Kviesti inžinerinių tinklų atstovus prieš vykdant darbus ir sumontavus šulinius.
 - Darbai atliekami kryptinio gręžimo būdu.
 - Iki ryšių kabelių išlaikyti ne mažesni kaip 1m atstumą.
 - Susikirtimai su dujotiekio tinklais: Išlaikyti horizontalų atstumą su dujotiekio skirstymo sistemos tinklais ne mažiau kaip 1,0 m, o kertantis vertikalus atstumas ne mažiau kaip 0,3 m.
 - Nuo šviesaforų bei apšvietimo atramų pamatų reikia išlaikyti 0,6m atstumą, taip pat nuo apšvietimo kabelių išlaikyti 0,5m atstumą.

SUTARTINIAI ŽYMĖJIMAI

— PROJEKTUOJAMAS ŽEMĖS PAVIRŠIUS

— ESAMAS ŽEMĖS PAVIRŠIUS

B	2024	Etapavimo tikslinimas, Vamzdyno vietos tikslinimas pagal 2024 padėtį, Medžiagiškumo tikslinimas.		
Laida	Išsėdimo žyma	Laidos statusas. Keitimo priežastis (jei taikoma)		
ATESTATO Nr.		Šiuo projekto pavadinimas: LIETAUS NUOTEKŲ BASEINO SU IŠLEISTUVU NR. 20 J TRINČIŲ TVENKINIŲ REKONSTRUKCIJA (TERITORIJA NUO VILNIAUS PL., TILŽĖS G. ŠILUTĖS PL. DALIS, MOKYKLOS G. TECHNIKOS G., TERITORIJA UŽ GELEŽINKELIO KLAIPĖDOJE STATYBOS PROJEKTAS (PROJEKTO KOREKTŪRA)		
		35470	PV	V. PETROVAS
		35471	PDV	V. PETROVAS
		33066	PDV	M. MAKŪNAS
LT	Užsakovas:	KLAIPĖDOS MIESTO SAVIVALDYBĖ		
		Dokumento žymuo: J9-2086(0629) - TP - VN.B - 03		
		Laida		
		Lapas		
		Lapų		
		B		
		M H 1 : 500 V 1 : 100		

L1-49

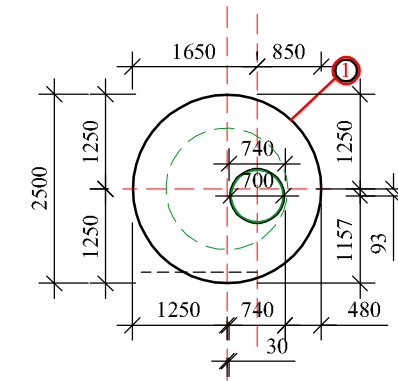
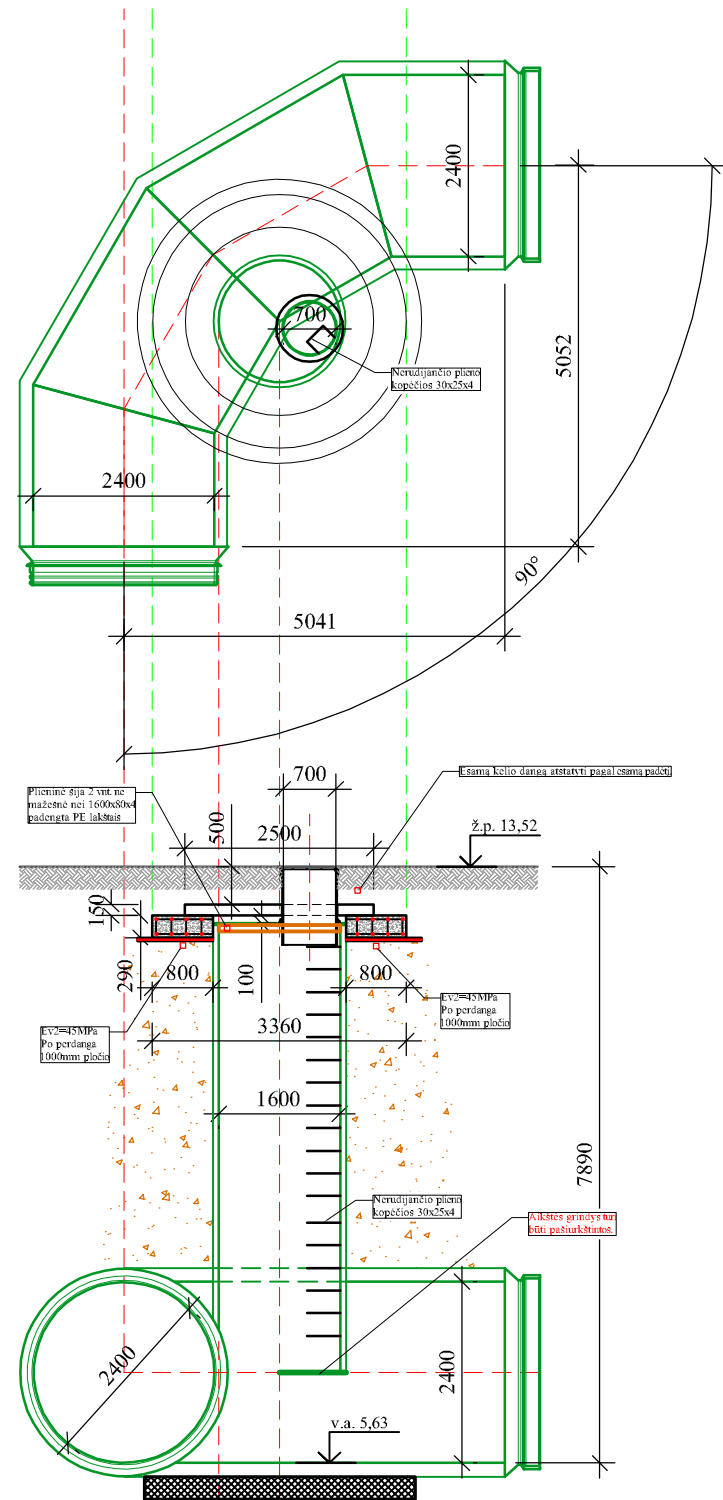

Taikoma visiems HDPE šuliniams

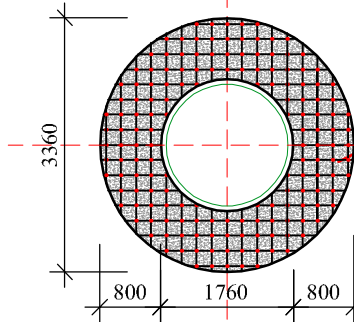

Taikoma visiems HDPE šuliniams

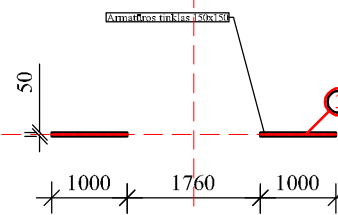
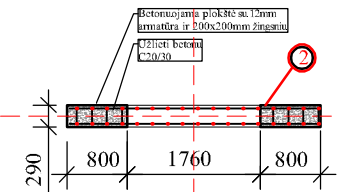
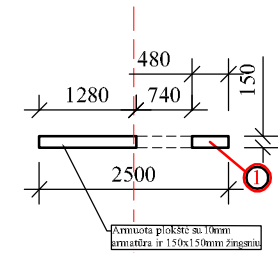
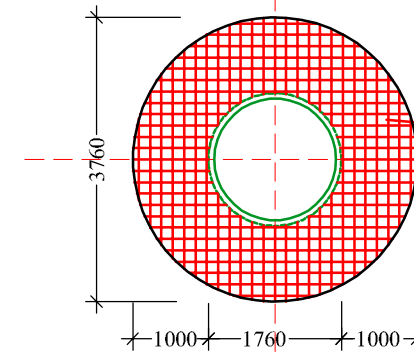

1. Betoninė plokštė montuojama po visais šuliniais. (Plokštės dydis, kiekvienam šuliniiui apsprendžiamas atskirai, rengiant DP).
2. Galutiniai šulinių konstrukcijos, landų, aikštelių brėžiniai ruošiami su pasirinktu gamintoju rengiant DARBO PROJEKTĄ.
3. Elektromovinis vamzdžių sujungimo būdas - vamzdžiai komplektuojami su pritvirtinta (integruota) elektrine spirale vamzdžio movoje ir sujungiami elektrodifuziniu būdu.
4. Elektromovinis vamzdžių sujungimo būdas prie šulinių - vamzdžiai ir šulinių movinės dalys komplektuojami su pritvirtinta (integruota) elektrine spirale šulinio movoje ir sujungiami elektrodifuziniu būdu.

B	2024	Etapavimo tikslinimas, Vamzdyno vietos tikslinimas pagal 2024 padėtį. Medžiagiškumo tikslinimas.	
Laida	Išleidimo data	Laidos statusas. Keitimo priežastis (jei taikoma)	
ATESTATO Nr.		UŽDAROJI AKCINĖ BENDROVĖ "DoBi" Lietuvos g. 48D, Klaipėda. tel. 846-411958, dobi@dobi.lt, www.dobi.lt	
35470	PV	V. PETROVAS	
35471	PDV	V. PETROVAS	
33066	PDV	M. MAKŪNAS	
LT	Užsakovas:	KLAIPĖDOS MIESTO SAVIVALDYBĖ	Dokumento žymuo: J9-2086(0629) - TP - VN.B - 4
			Statinio porojkto pavadinimas: LIETAUS NUOTEKŲ BASEINO SU IŠLEISTUVU NR. 20 Į TRINYČIŲ TVENKINIŲ REKONSTRUKCIJA (TERITORIJA NUO VILNIAUS PL., TILŽĖS G., ŠILUTĖS PL. DALIS, MOKYKLOS G., TECHNIKOS G., TERITORIJA UŽ GELEŽINKELIO) KLAIPĖDOJE STATYBOS PROJEKTAS (PROJEKTO KOREKTŪRA)
			Dokumento pavadinimas: 1 ETAPŲ LIETAUS NUOTEKŲ ŠULINIO L1-49 PLANAS, PJŪVIAI M1:100
			Laida B
			Lapas Lapų
			1 15

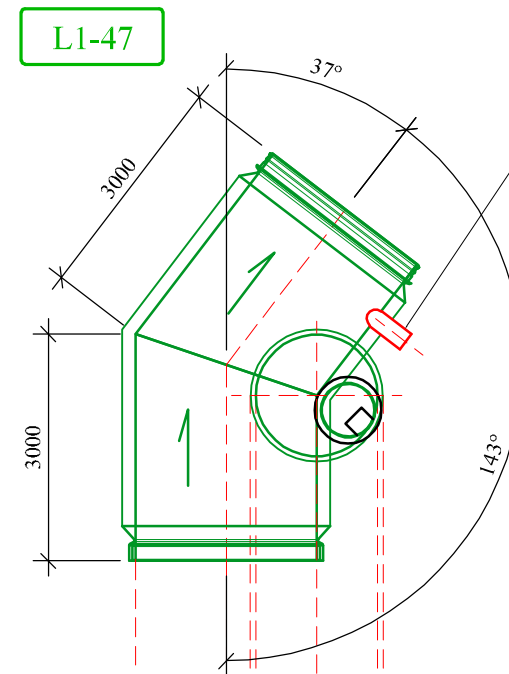
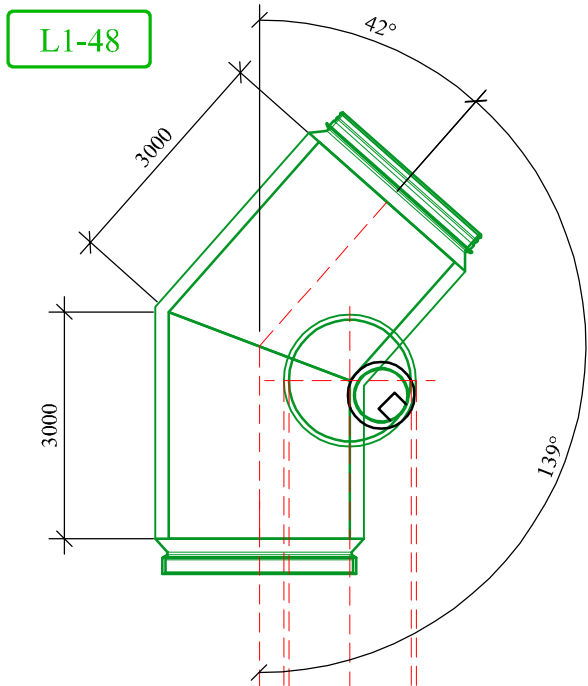

Atsaka O315 vamzdžiui
fiksinti rengiant darbo projektą,
altitudę susiderinti su UAB "Ecoservice"

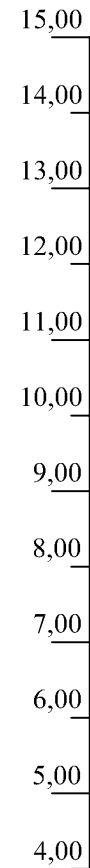
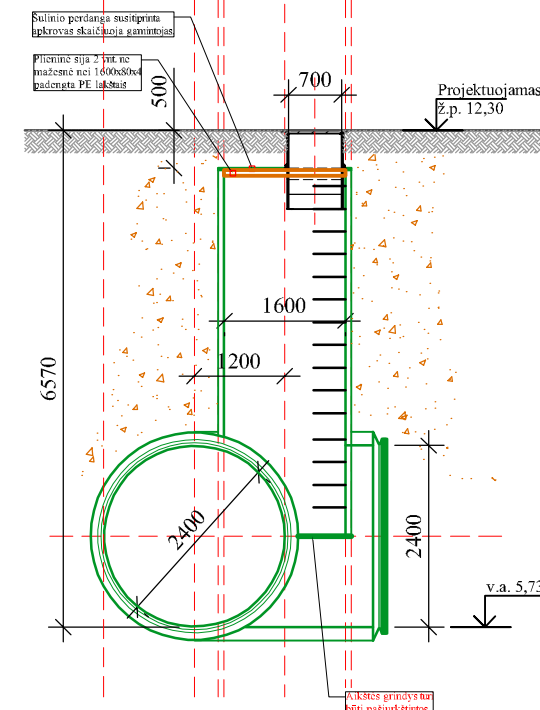
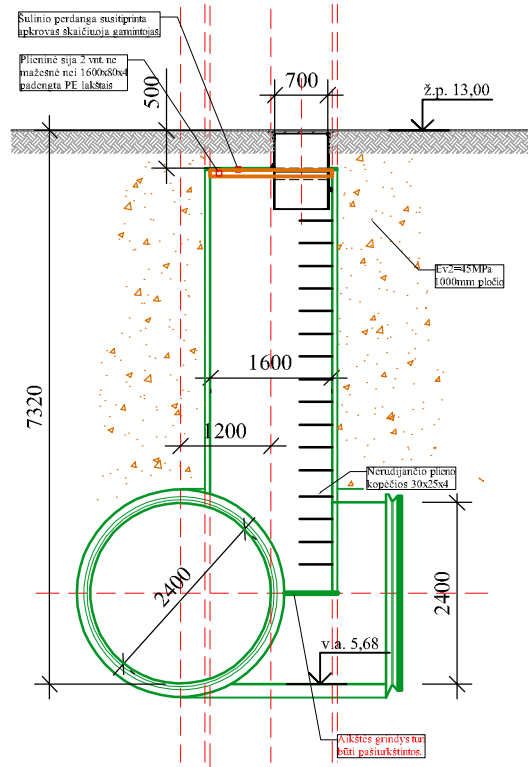

1. Betoninė plokštė montuojama po visais šuliais. (Plokštės dydis, kiekvienam šulinii apsprendžiamas atskirai, rengiant DP).
2. Galutiniai šulinių konstrukcijos, landų, aikštelių brėžiniai ruošiami su pasirinktu gamintoju rengiant DARBO PROJEKTĄ.
3. Elektromovinis vamzdžių sujungimo būdas - vamzdžiai komplektuojami su pritvirtinta (integruota) elektrine spirale vamzdžio movoje ir sujungiami elektrodifuziniu būdu.
4. Elektromovinis vamzdžių sujungimo būdas prie šulinių - vamzdžiai ir šulinių movinės dalys komplektuojami su pritvirtinta (integruota) elektrine spirale šulinio movoje ir sujungiami elektrodifuziniu būdu.

B	2024	Etapavimo tikslinimas, Vamzdyno vietos tikslinimas pagal 2024 padėtį. Medžiagiškumo tikslinimas.		
Laida	Išleidimo data	Laidos statusas. Keitimo priežastis (jei taikoma)		
ATESTATO Nr.		Statinio porojkto pavadinimas: LIETAUS NUOTEKŲ BASEINO SU IŠLEISTUVU NR. 20 Į TRINYČIŲ TVENKINIŲ REKONSTRUKCIJA (TERITORIJA NUO VILNIAUS PL., TILŽĖS G, ŠILUTĖS PL. DALIS, MOKYKLOS G, TECHNIKOS G., TERITORIJA UŽ GELEŽINKELIO) KLAIPĖDOJE STATYBOS PROJEKTAS (PROJEKTO KOREKTŪRA)		
35470	PV	V. PETROVAS		
35471	PDV	V. PETROVAS		
33066	PDV	M. MAKŪNAS		
LT	Užsakovas:	KLAIPĖDOS MIESTO SAVIVALDYBĖ	Dokumento žymuo: J9-2086(0629) - TP - VN.B - 4	
			Lapas	Lapų
			2	15

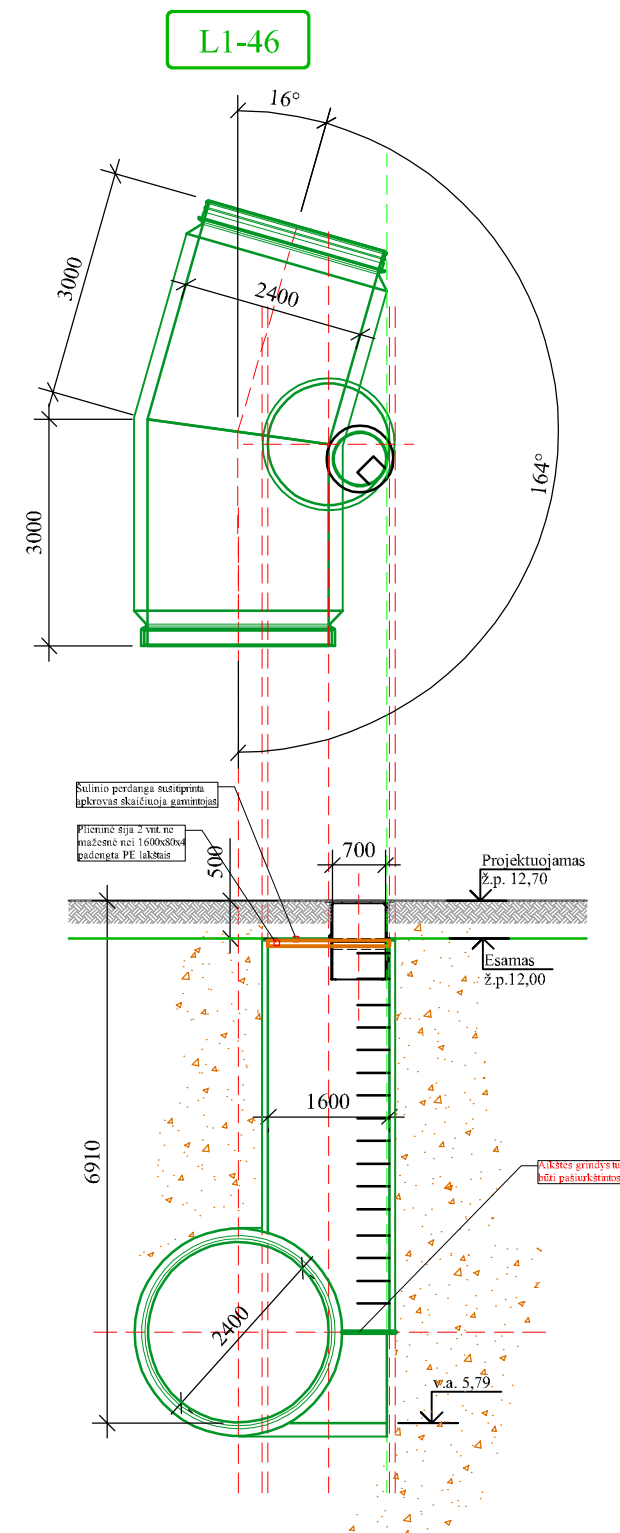
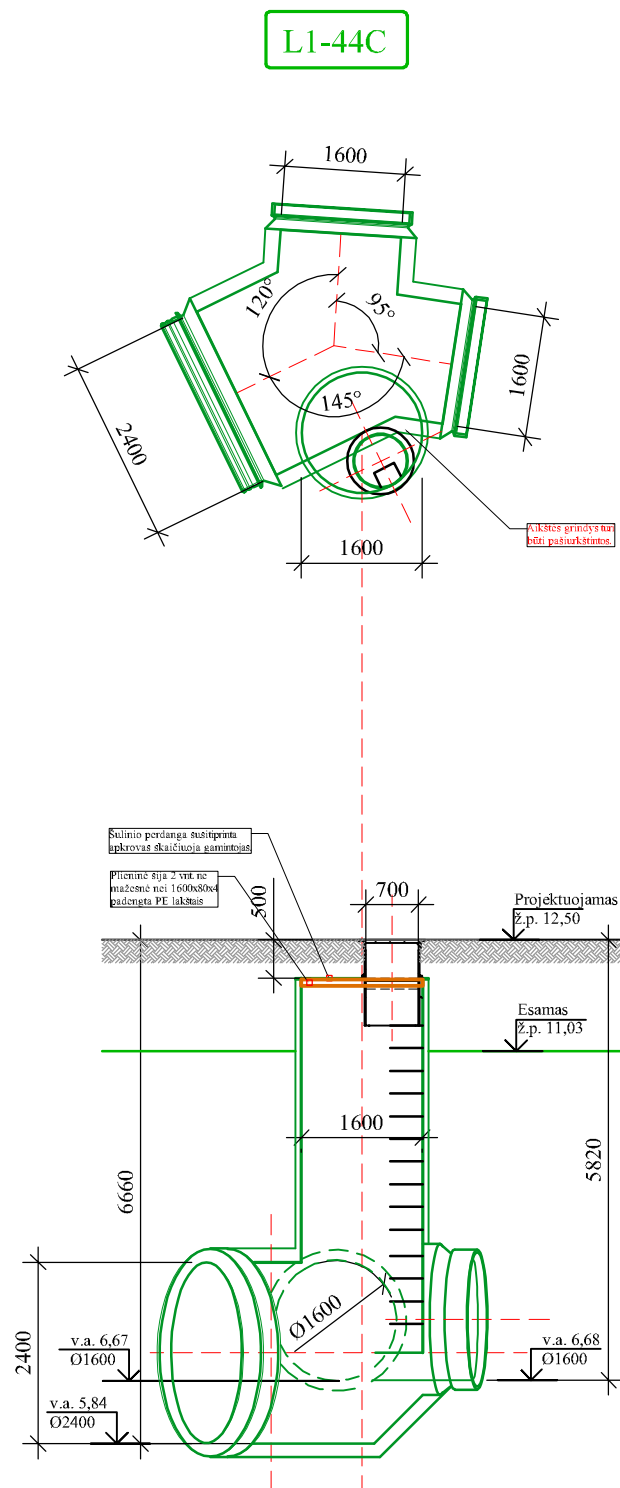

1. Betoninė plokštė montuojama po visais šuliais. (Plokštės dydis, kiekvienam šulinii apsprendžiamas atskirai, rengiant DP).
2. Galutiniai šulinių konstrukcijos, landų, aikštelių brėžiniai ruošiami su pasirinktu gamintoju rengiant DARBO PROJEKTĄ.
3. Elektromovinis vamzdžių sujungimo būdas - vamzdžiai komplektuojami su pritvirtinta (itegruota) elektrine spirale vamzdžio movoje ir sujungiami elektrodifuziniu būdu.
4. Elektromovinis vamzdžių sujungimo būdas prie šulinių - vamzdžiai ir šulinių movinės dalys komplektuojami su pritvirtinta (itegruota) elektrine spirale šulinio movoje ir sujungiami elektrodifuziniu būdu.

B	2024	Etapavimo tikslinimas, Vamzdyno vietos tikslinimas pagal 2024 padėtį. Medžiagiškumo tikslinimas.	
Laida	Išleidimo data	Laidos statusas. Keitimo priežastis (jei taikoma)	
ATESTATO Nr.		Statinio projekto pavadinimas: LIETAUS NUOTEKŲ BASEINO SU IŠLEISTUVU NR. 20 Į TRINYČIŲ TVENKINIŲ REKONSTRUKCIJA (TERITORIJA NUO VILNIAUS PL., TILŽĖS G., ŠILUTĖS PL. DALIS, MOKYKLOS G., TECHNIKOS G., TERITORIJA UŽ GELEŽINKELIO) KLAIPĖDOJE STATYBOS PROJEKTAS (PROJEKTO KOREKTŪRA)	
35470	PV	V. PETROVAS	
35471	PDV	V. PETROVAS	
33066	PDV	M. MAKŪNAS	
LT	Užsakovas:	Dokumento pavadinimas: 1 ETAPŲ LIETAUS NUOTEKŲ ŠULINIO L1-46, L1-44C PLANAS, PJŪVIAI M1:100	
	KLAIPĖDOS MIESTO SAVIVALDYBĖ	Dokumento žymuo: J9-2086(0629) - TP - VN.B - 4	
		Lapas	Lapų
		3	15

VAMZDŽIO ĮRENGIMO SCHEMA

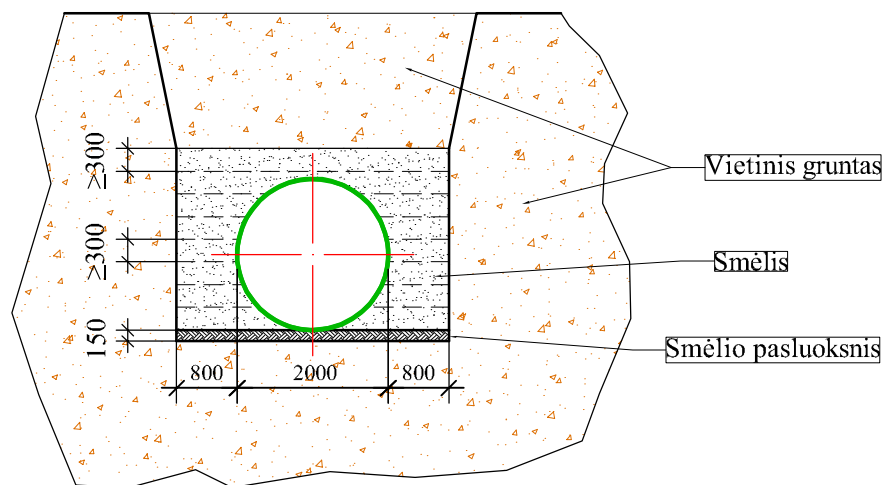

VAMZDŽIO ĮRENGIMO SCHEMA
PO AIKŠTELĖMIS AR VAŽIUOJAMA DALIMI

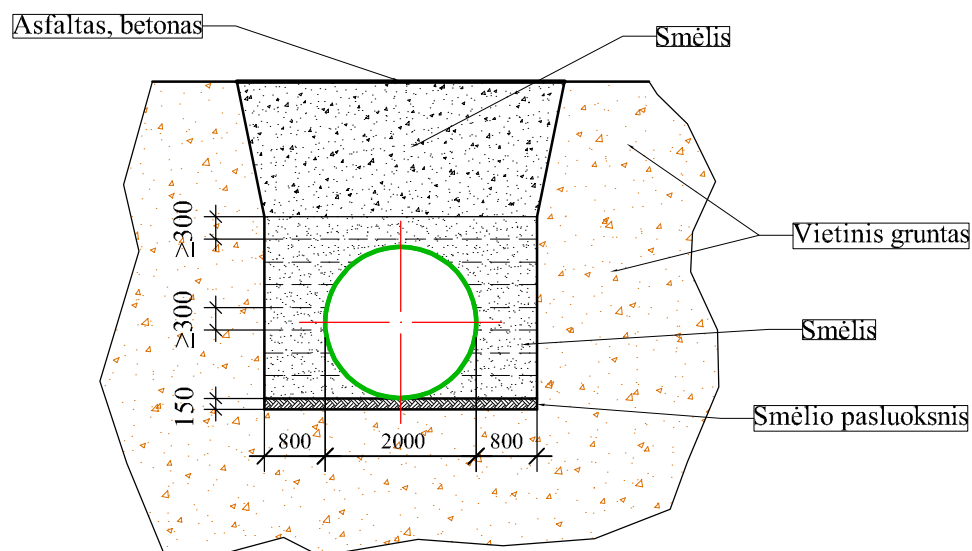

Sumontavus ir patikrinus vamzdžius, statinius ir pagrindą, apie vamzdžius ir virš jų 300 mm nuo vamzdžio viršaus sluoksniais pilama pirminio užpylimo medžiaga.

Užpylimo medžiaga turi būti pilama vienu metu maždaug tokiame pačiame gylyje iš abiejų vamzdžių, apžiūros šulinių, atramų, ramsčių ir sienų pusių. Užpilama atsargiai ir ne storesniais nei 300 mm sluoksniais. Kiekvienas sluoksnis atskirai sutankinamas iki tankio, kuris turi siekti ne mažiau, nei 95 % maksimalaus tankio, ten, kur egzistuoja keliai, ir ne mažiau, nei 90 % ten, kur viršuje eismo nėra ir ten, kur pagal sutartį bus tiesiami nauji keliai. Pradinis užpylimas virš vamzdžio turi būti toks, kaip nurodyta brėžiniuose.

Grunto sutankinimas po vamzdžiais turi būti $Ev \geq 20$ Mpa ($Ev \geq 15$), virš vamzdžių $Ev \geq 45$ Mpa ($Ev \geq 25$), po asfalto, trinkelėlių danga $Ev \geq 120$ MPa ($Evd \geq 60$) ir $Ev \geq 80$ MPa ($Evd \geq 40$) po žvyro dangos. Grunto sutankinimas išmatuojamas dinaminio štampu.

Likęs užpylimas iki paviršiaus lygio turi būti pilamas ir tankinamas ne storesniais, nei 300 mm sluoksniais. Sunkių plūktuvu negalima naudoti 300 mm atstumu virš tų vamzdžių, kurių skersmuo 200 mm, ir 500 mm atstumu, kai vamzdžiai didesni. Po tomis teritorijomis, kur vyksta eismas, ar yra automobilių stovėjimo aikštelės užpilama sluoksniais, ne storesniais už 200 mm. gruntas tose vietose turi būti pakeistas į smėlį iki kelio konstrukcijos dalies. (Tikslinti rengiant Darbo projektą).

Būtina užtikrinti, kad vamzdžiai vienodai gulėtų ant pagrindo. Su vamzdžiais jokių būdų negali liestis dideli akmenys ar kiti kieti daiktai. Pagrindas turi būti įrengtas taip, kad po kiekvienu moviniu sujungimu būtų įrengtos duobės.

1. Betoninė plokštė montuojama po visais šuliais. (Plokštės dydis, kiekvienam šuliniui apsprendžiamas atskirai, rengiant DP).
2. Galutiniai šulinių konstrukcijos, landų, aikštelių brėžiniai ruošiami su pasirinktu gamintoju rengiant DARBO PROJEKTĄ.
3. Elektromovinis vamzdžių sujungimo būdas - vamzdžiai komplektuojami su pritvirtinta (integruota) elektrine spirale vamzdžio movoje ir sujungiami elektrodifuziniu būdu.
4. Elektromovinis vamzdžių sujungimo būdas prie šulinių - vamzdžiai ir šulinių movinės dalys komplektuojami su pritvirtinta (integruota) elektrine spirale šulinių movoje ir sujungiami elektrodifuziniu būdu.

Futliaro galų užtaisymo detalė (vandentiekio ir buitinių matavimų tinklams)

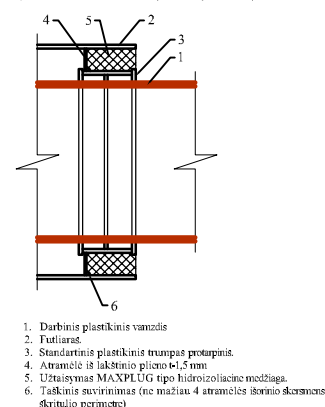

L1-44D

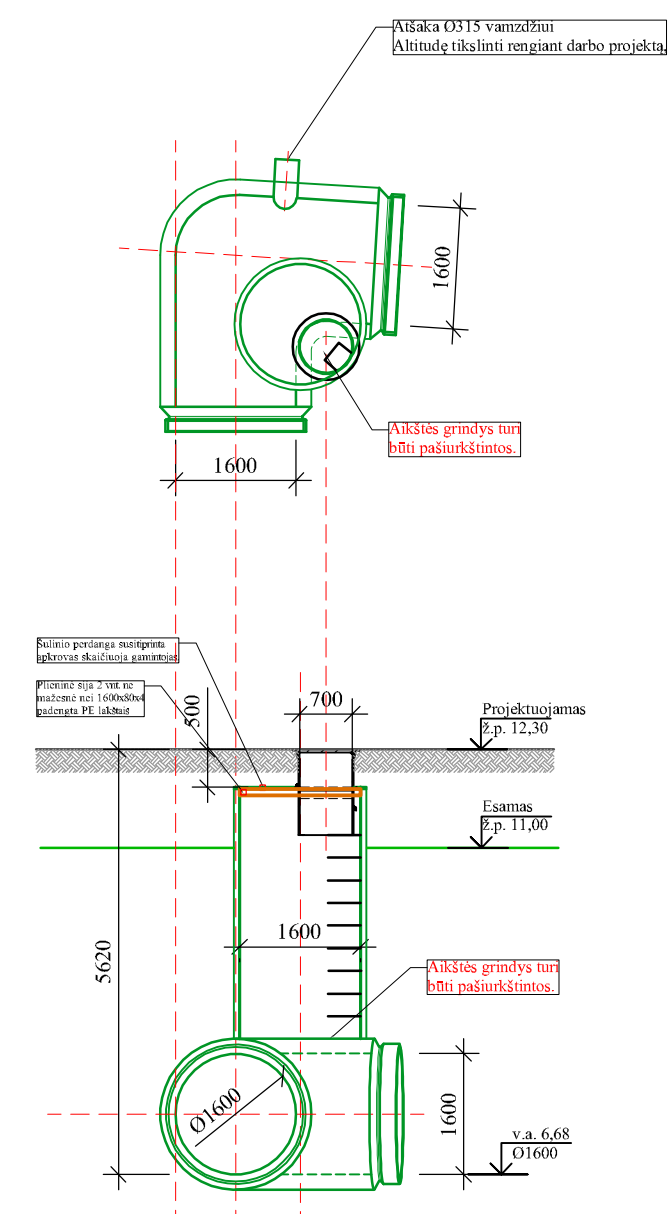

Lietaus priėmėjų šuliniai HDPE turi būti tokios konstrukcijos, kad būtų galimybė jį pažeminti ar paaukštinti statybvietyje, nupjaunant ar privirinant šulinio dalį. šulinio grotelės turi būti iškilusios (parenkamos rengiant darbo projektą). Lietaus priėmėjų altitudė tikslinsis rengiant darbo.

B	2024	Etapavimo tikslinimas, Vamzdyno vietos tikslinimas pagal 2024 padėtį. Medžiagiškumo tikslinimas.		
Laida	Išleidimo data	Laidos statusas. Keitimo priežastis (jei taikoma)		
ATESTATO Nr.		Statinio projekto pavadinimas: LIETAUS NUOTEKŲ BASEINO SU IŠLEISTUVU NR. 20 Į TRINYČIŲ TVENKINIŲ REKONSTRUKCIJA (TERITORIJA NUO VILNIAUS PL., TILŽĖS G., ŠILUTĖS PL. DALIS, MOKYKLOS G, TECHNIKOS G., TERITORIJA UŽ GELEŽINKELIO) KLAIPĖDOJE STATYBOS PROJEKTAS (PROJEKTO KOREKTŪRA)		
35470	PV	V. PETROVAS		
35471	PDV	V. PETROVAS		
33066	PDV	M. MAKŪNAS		
LT	Užsakovas:	KLAIPĖDOS MIESTO SAVIVALDYBĖ	Dokumento žymuo: J9-2086(0629) - TP - VN.B - 4	
			Lapas	Lapų
			4	15

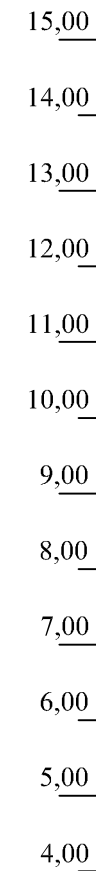
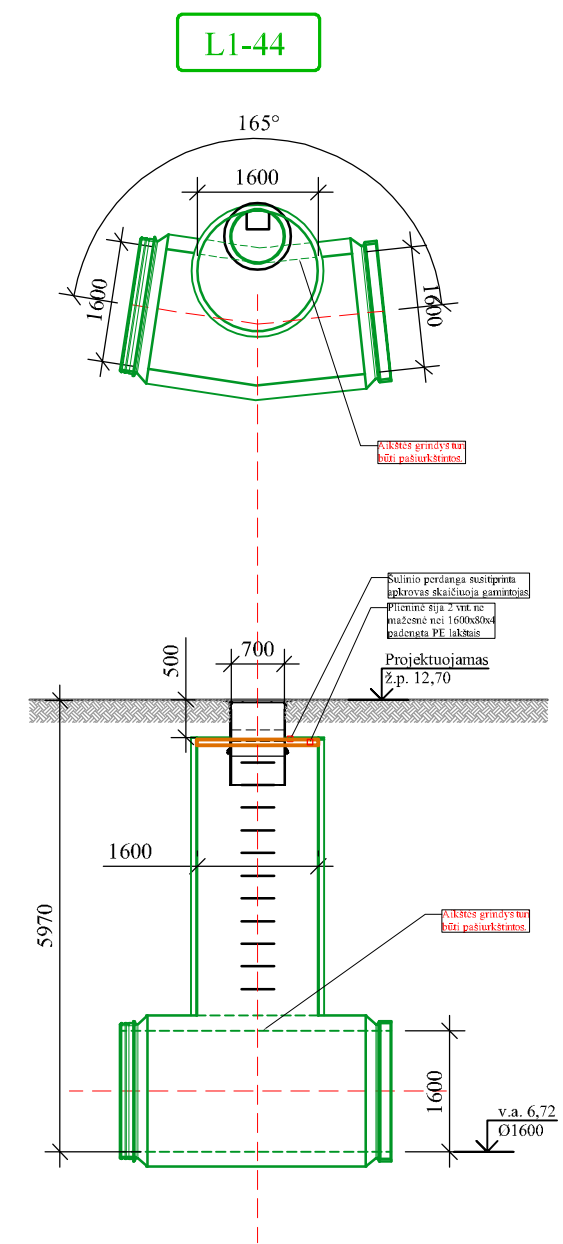
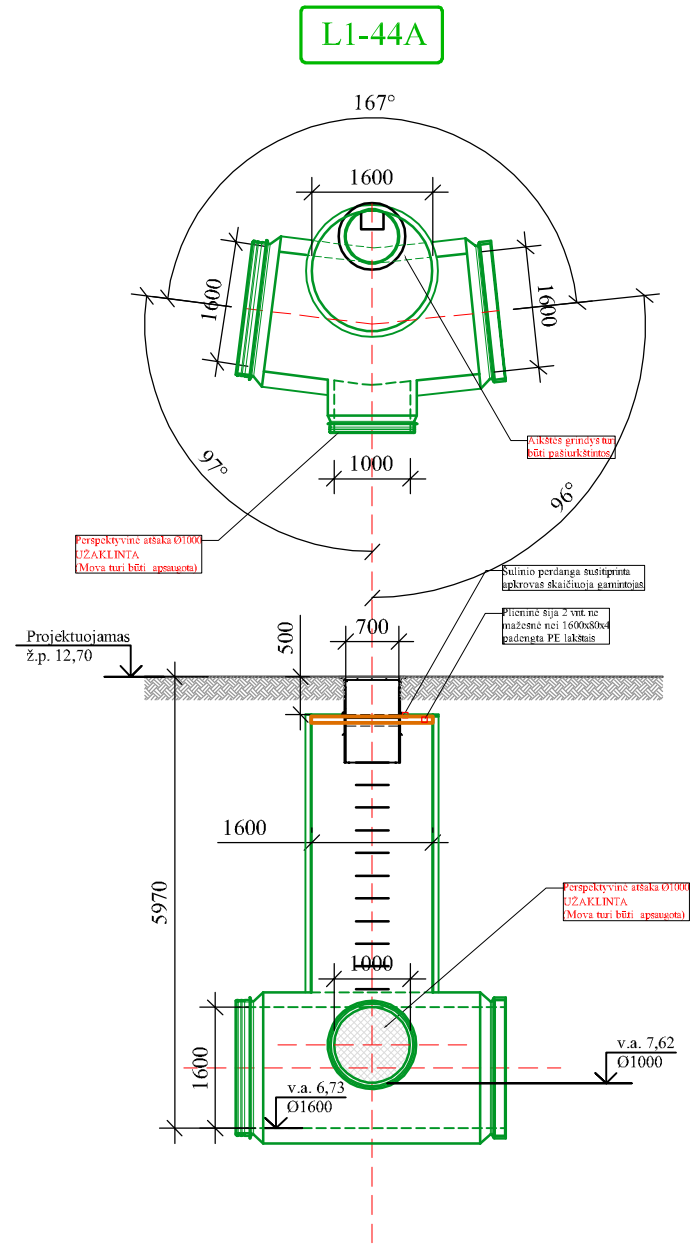

Lietaus priėmėjų šuliniai HDPE turi būti tokios konstrukcijos, kad būtų galimybė jį pažeminti ar paaukštinti statybvietyje, nupjaunant ar privirinant šulinio dalį. šulinio grotelės turi būti iškilusios (parenkamos rengiant darbo projektą). Tikslias lietaus priėmėjų vietas ir altitudę tikslinsis rengiant darbo ar darbų vykdymo metu. Užpilant griovį, žemės paviršių suplaniruoti taip, kad nuolydis būtų į lietaus priėmėjus. Žemės paviršių tikslinti darbo projekto metu.

1. Betoninė plokštė montuojama po visais šuliais. (Plokštės dydis, kiekvienam šulinii apsprendžiamas atskirai, rengiant DP).
2. Galutiniai šulinių konstrukcijos, landų, aikštelių brėžiniai ruošiami su pasirinktu gamintoju rengiant DARBO PROJEKTĄ.
3. Elektromovinis vamzdžių sujungimo būdas - vamzdžiai komplektuojami su pritvirtinta (itegruota) elektrine spirale vamzdžio movoje ir sujungiami elektrodifuziniu būdu.
4. Elektromovinis vamzdžių sujungimo būdas prie šulinių - vamzdžiai ir šulinių movinės dalys komplektuojami su pritvirtinta (itegruota) elektrine spirale šulinio movoje ir sujungiami elektrodifuziniu būdu.

B	2024	Etapavimo tikslinimas, Vamzdyno vietos tikslinimas pagal 2024 padėtį. Medžiagiškumo tikslinimas.		
Laida	Išleidimo data	Laidos statusas. Keitimo priežastis (jei taikoma)		
ATESTATO Nr.		Statinio porojekto pavadinimas: LIETAUS NUOTEKŲ BASEINO SU IŠLEISTUVU NR. 20 Į TRINYČIŲ TVENKINIŲ REKONSTRUKCIJA (TERITORIJA NUO VILNIAUS PL., TILŽĖS G., ŠILUTĖS PL. DALIS, MOKYKLOS G., TECHNIKOS G., TERITORIJA UŽ GELEŽINKELIO) KLAIPĖDOJE STATYBOS PROJEKTAS (PROJEKTO KOREKTŪRA)		
35470	PV	V. PETROVAS	Dokumento pavadinimas: 1 ETAPŲ LIETAUS NUOTEKŲ ŠULINIO L1-44 ir L1-44A PLANAS, PJŪVIAI M1:100	
35471	PDV	V. PETROVAS		
33066	PDV	M. MAKŪNAS		
LT	Užsakovas:	KLAIPĖDOS MIESTO SAVIVALDYBĖ	Dokumento žymuo: J9-2086(0629) - TP - VN.B - 4	
			Lapas	Lapų
			5	15

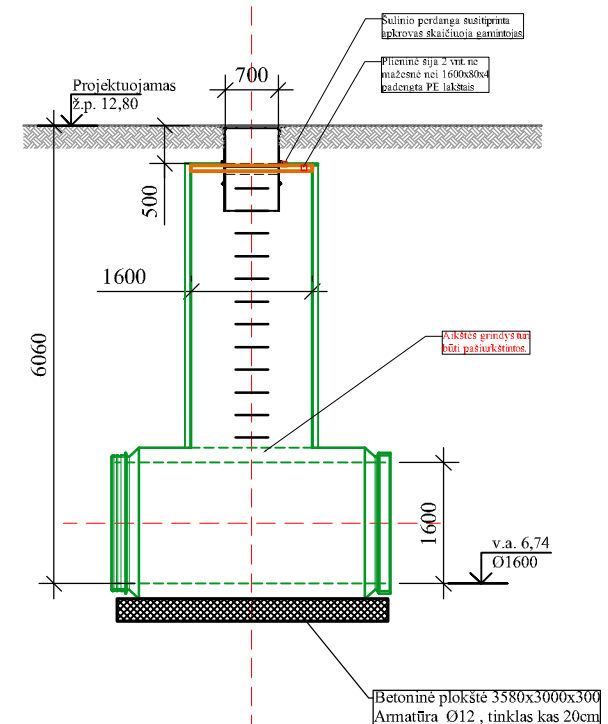
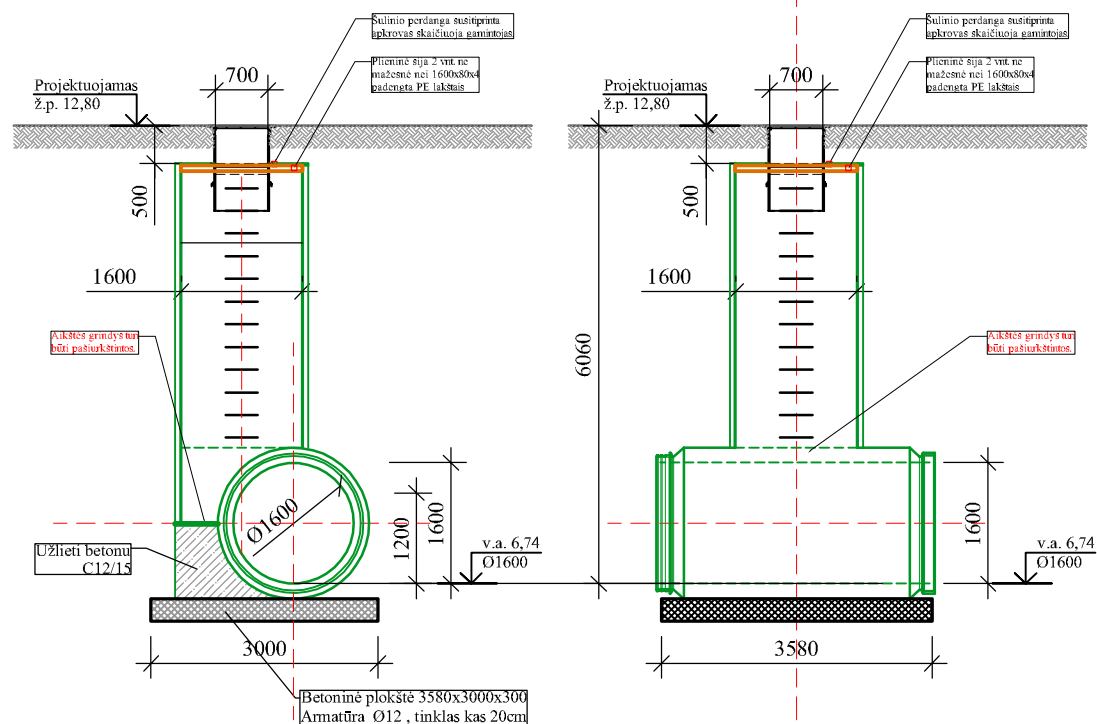
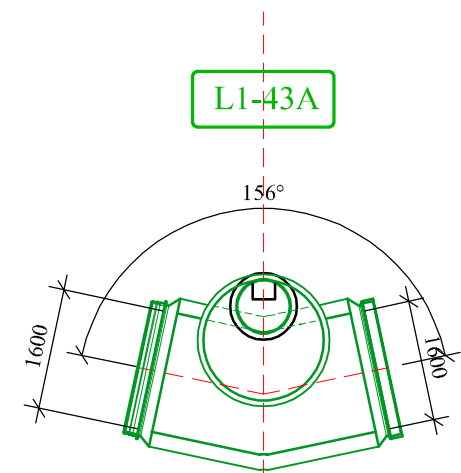
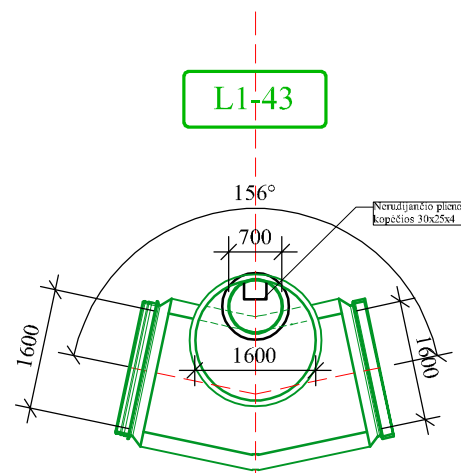

1. Betoninė plokštė montuojama po visais šuliais. (Plokštės dydis, kiekvienam šulinii apsprendžiamas atskirai, rengiant DP).
2. Galutiniai šulinių konstrukcijos, landų, aikštelių brėžiniai ruošiami su pasirinktu gamintoju rengiant DARBO PROJEKTĄ.
3. Elektromovinis vamzdžių sujungimo būdas - vamzdžiai komplektuojami su pritvirtinta (integruota) elektrine spirale vamzdžio movoje ir sujungiami elektrodifuziniu būdu.
4. Elektromovinis vamzdžių sujungimo būdas prie šulinių - vamzdžiai ir šulinių movinės dalys komplektuojami su pritvirtinta (integruota) elektrine spirale šulinio movoje ir sujungiami elektrodifuziniu būdu.

B	2024	Etapavimo tikslinimas, Vamzdyno vietos tikslinimas pagal 2024 padėtį. Medžiagiškumo tikslinimas.	
Laida	Išleidimo data	Laidos statusas. Keitimo priežastis (jei taikoma)	
ATESTATO Nr.		Statinio porojkto pavadinimas: LIETAUS NUOTEKŲ BASEINO SU IŠLEISTUVU NR. 20 Į TRINYČIŲ TVENKINIŲ REKONSTRUKCIJA (TERITORIJA NUO VILNIAUS PL., TILŽĖS G., ŠILUTĖS PL. DALIS, MOKYKLOS G., TECHNIKOS G., TERITORIJA UŽ GELEŽINKELIO) KLAIPĖDOJE STATYBOS PROJEKTAS (PROJEKTO KOREKTŪRA)	
35470	PV	V. PETROVAS	
35471	PDV	V. PETROVAS	
33066	PDV	M. MAKŪNAS	
LT	Užsakovas:	Dokumento žymuo:	
	KLAIPĖDOS MIESTO SAVIVALDYBĖ	J9-2086(0629) - TP - VN.B - 4	
		Lapas	Lapų
		6	15

L1-29

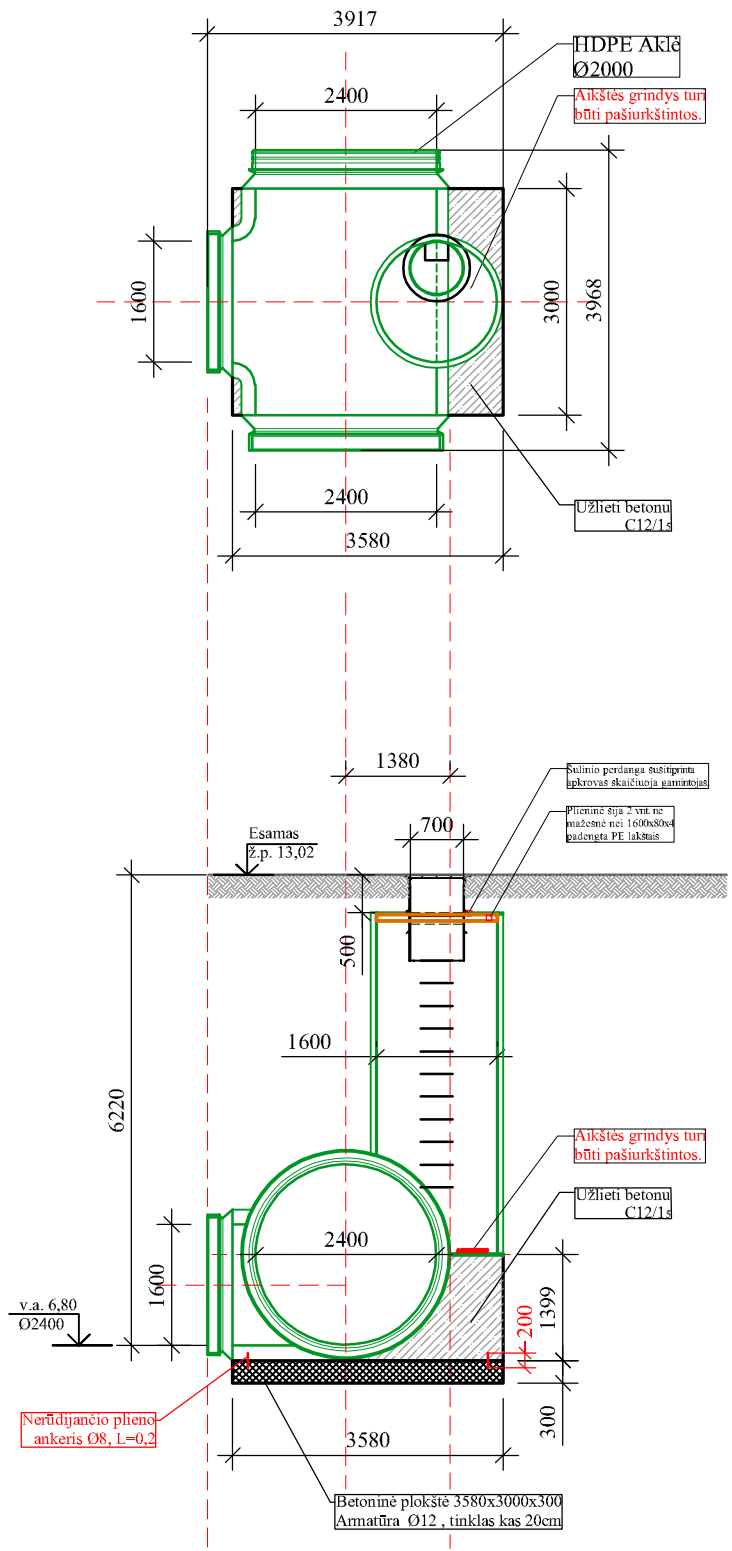

Betoninė plokštė montuojama po visais šuliais.
(Plokštės dydis, kiekvienam šuliniiui apsprendžiamas atskirai, rengiant DP).

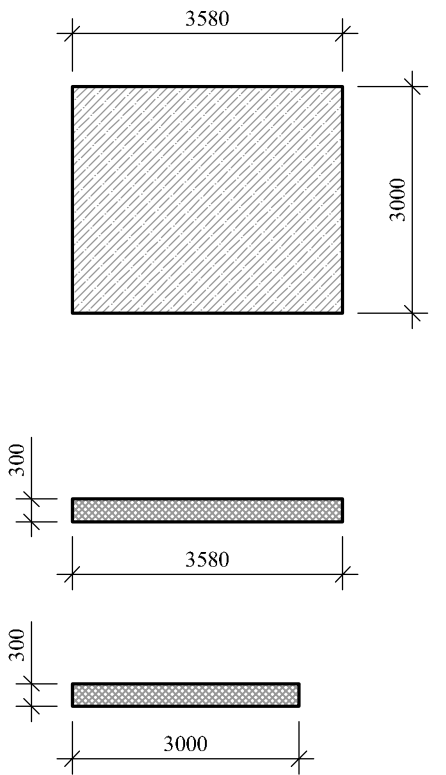

L1-30

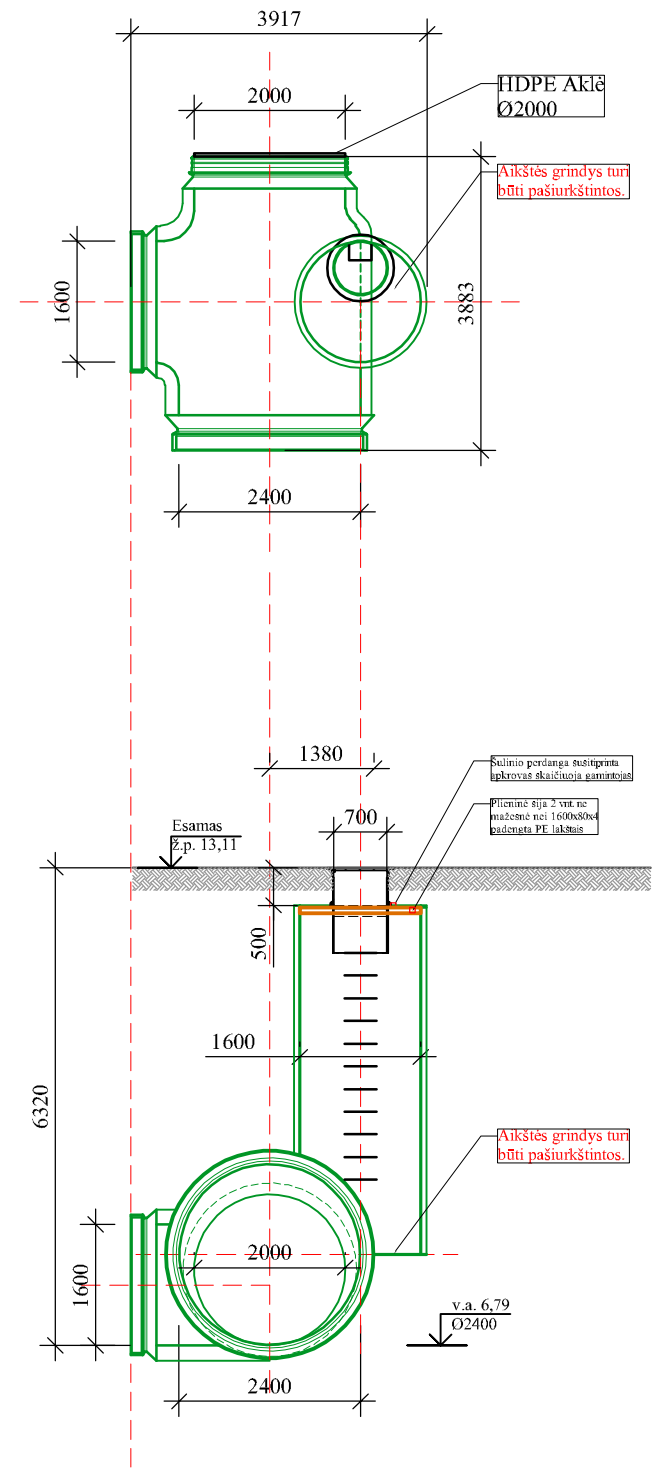

1. Betoninė plokštė montuojama po visais šuliais.
(Plokštės dydis, kiekvienam šuliniiui apsprendžiamas atskirai, rengiant DP).
2. Galutiniai šulinių konstrukcijos, landų, aikštelių brėžiniai ruošiami su pasirinktu gamintoju rengiant DARBO PROJEKTĄ.
3. Elektromovinis vamzdžių sujungimo būdas - vamzdžiai komplektuojami su pritvirtinta (integruota) elektrine spirale vamzdžio movoje ir sujungiami elektrodifuziniu būdu.
4. Elektromovinis vamzdžių sujungimo būdas prie šulinių - vamzdžiai ir šulinių movinės dalys komplektuojami su pritvirtinta (integruota) elektrine spirale šulinio movoje ir sujungiami elektrodifuziniu būdu.

B	2024	Etapavimo tikslinimas, Vamzdyno vietos tikslinimas pagal 2024 padėtį. Medžiagiškumo tikslinimas.		
Laida	Išleidimo data	Laidos statusas. Keitimo priežastis (jei taikoma)		
ATESTATO Nr.	<p>UŽDAROJI AKCINĖ BENDROVĖ "DoBi" Lietuvos Respublika, Klaipėda, tel. 846-411958, dobi@dobi.lt, www.dobi.lt</p>	Statinio projekto pavadinimas: LIETAUS NUOTEKŲ BASEINO SU IŠLEISTUVU NR. 20 Į TRINYČIŲ TVENKINIŲ REKONSTRUKCIJA (TERITORIJA NUO VILNIAUS PL., TILŽĖS G., ŠILUTĖS PL. DALIS, MOKYKLOS G., TECHNIKOS G., TERITORIJA UŽ GELEŽINKELIO) KLAIPĖDOJE STATYBOS PROJEKTAS (PROJEKTO KOREKTŪRA)		
		35470	PV	V. PETROVAS
		35471	PDV	V. PETROVAS
33066	PDV	M. MAKŪNAS		
LT	Užsakovas:	Dokumento žymuo:		
	KLAIPĖDOS MIESTO SAVIVALDYBĖ	J9-2086(0629) - TP - VN.B - 4		
		Lapas	Lapų	
		7	15	

L1-28

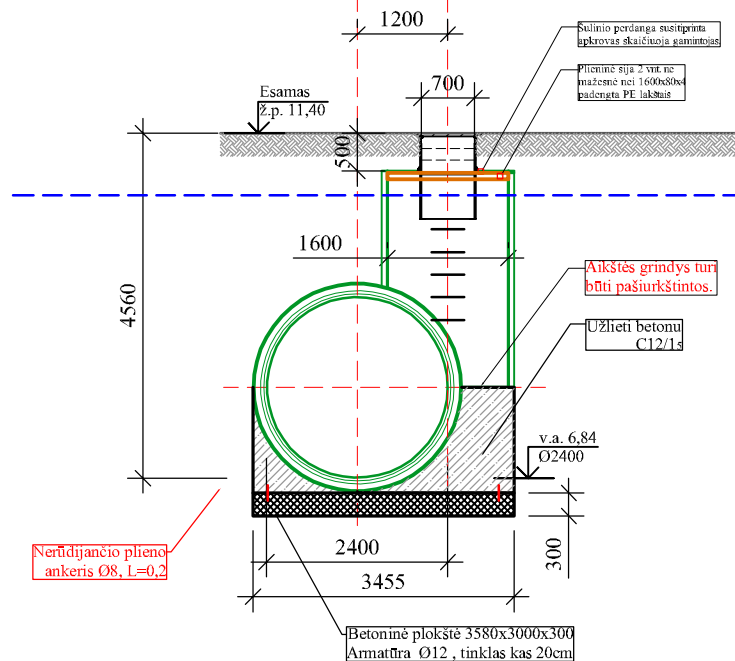
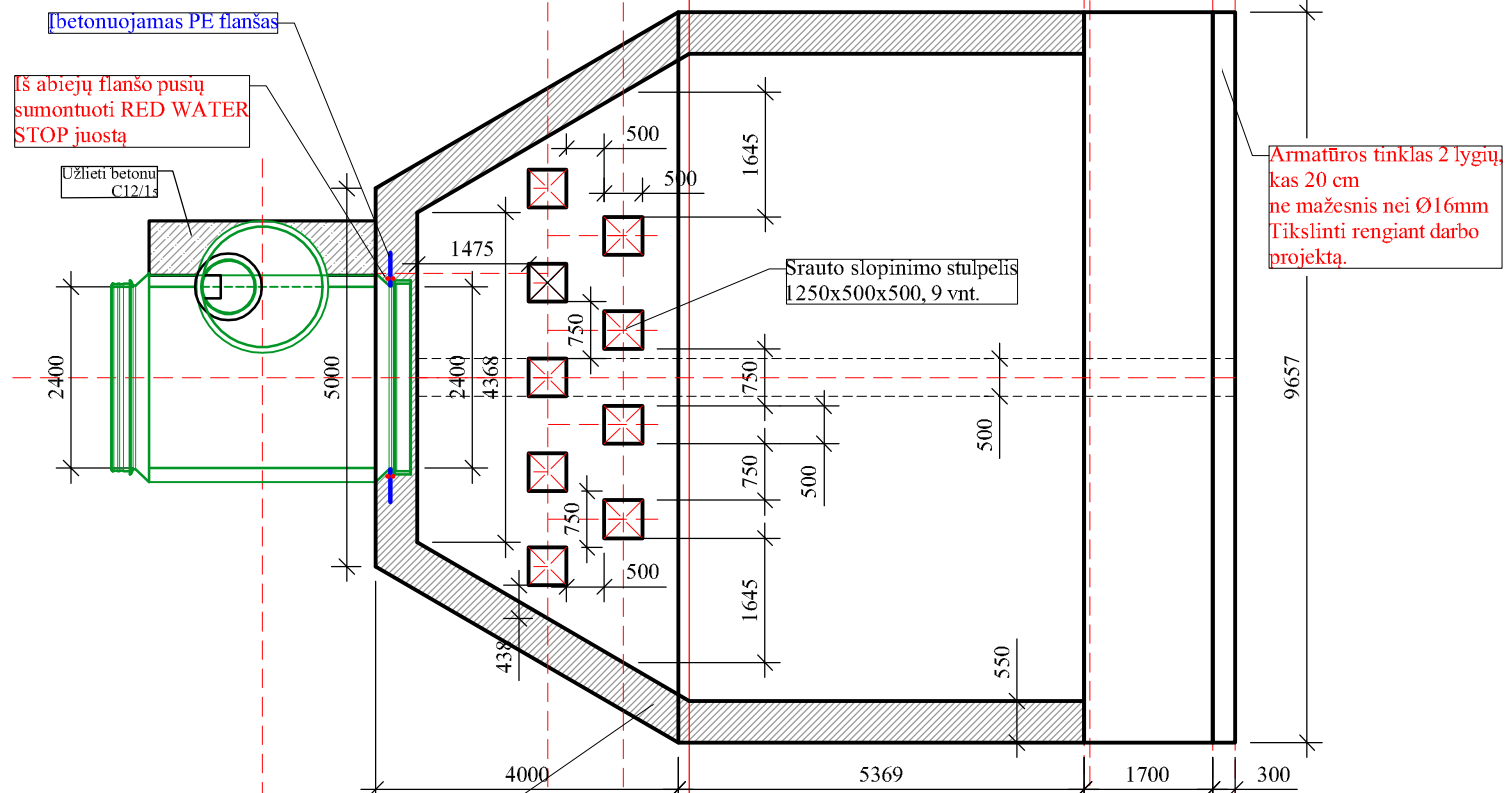
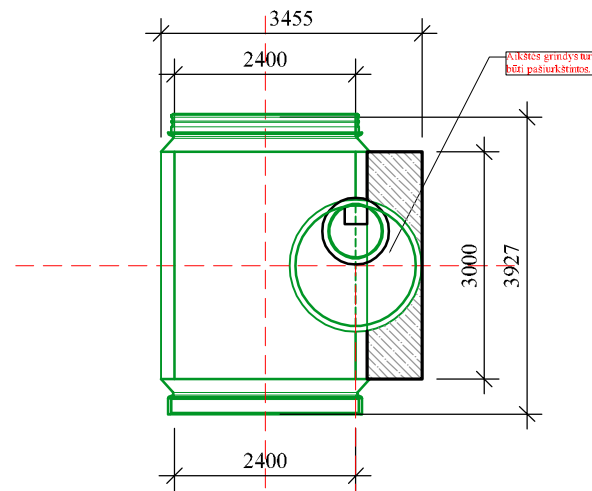

V.H. 10,58
2007-08-17

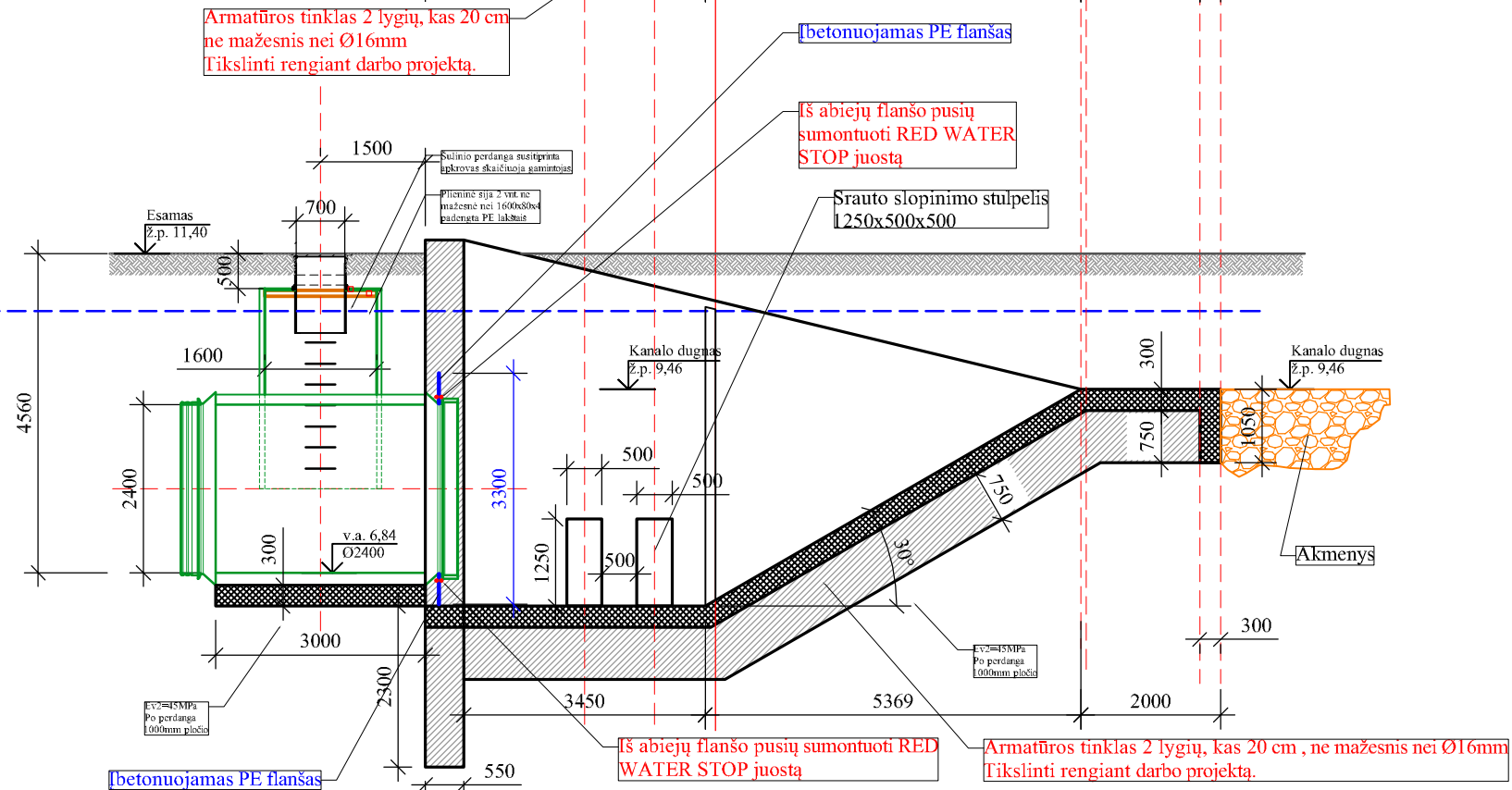

1. Betoninė plokštė montuojama po visais šuliais. (Plokštės dydis, kiekvienam šulinii apsprendžiamas atskirai, rengiant DP).
2. Galutiniai šulinių konstrukcijos, landų, aikštelių brėžiniai ruošiami su pasirinktu gamintoju rengiant DARBO PROJEKTĄ.
3. Elektromovinis vamzdžių sujungimo būdas - vamzdžiai komplektuojami su pritvirtinta (integruota) elektrine spirale vamzdžio movoje ir sujungiami elektrodifuziniu būdu.
4. Elektromovinis vamzdžių sujungimo būdas prie šulinių - vamzdžiai ir šulinių movinės dalys komplektuojami su pritvirtinta (integruota) elektrine spirale šulinio movoje ir sujungiami elektrodifuziniu būdu.

B	2024	Etapavimo tikslinimas, Vamzdyno vietos tikslinimas pagal 2024 padėtį. Medžiagiškumo tikslinimas.		
Laida	Išleidimo data	Laidos statusas. Keitimo priežastis (jei taikoma)		
ATESTATO Nr.	<p>UŽDAROJI AKCINĖ BENDROVĖ "DoBi" Lietuvių g. 48D, Klaipėda. tel. 846-411958, dobi@dobi.lt, www.dobi.lt</p>	Statinio porojekto pavadinimas: LIETAUS NUOTEKŲ BASEINO SU IŠLEISTUVU NR. 20 Į TRINČIŲ TVENKINIŲ REKONSTRUKCIJA (TERITORIJA NUO VILNIAUS PL., TILŽĖS G., ŠILUTĖS PL. DALIS, MOKYKLOS G., TECHNIKOS G., TERITORIJA UŽ GELEŽINKELIO) KLAIPĖDOJE STATYBOS PROJEKTAS (PROJEKTO KOREKTŪRA)		
35470		PV	V. PETROVAS	Dokumento pavadinimas: 1 ETAPAS LIETAUS NUOTEKŲ ŠULINIO L1-28 PLANAS, PJŪVIAI M1:100
35471		PDV	V. PETROVAS	
33066	PDV	M. MAKŪNAS		
LT	Užsakovas:	KLAIPĖDOS MIESTO SAVIVALDYBĖ		
	Dokumento žymuo:	J9-2086(0629) - TP - VN.B - 4		
	Lapas	8	Lapų	
		8	15	

L1-57

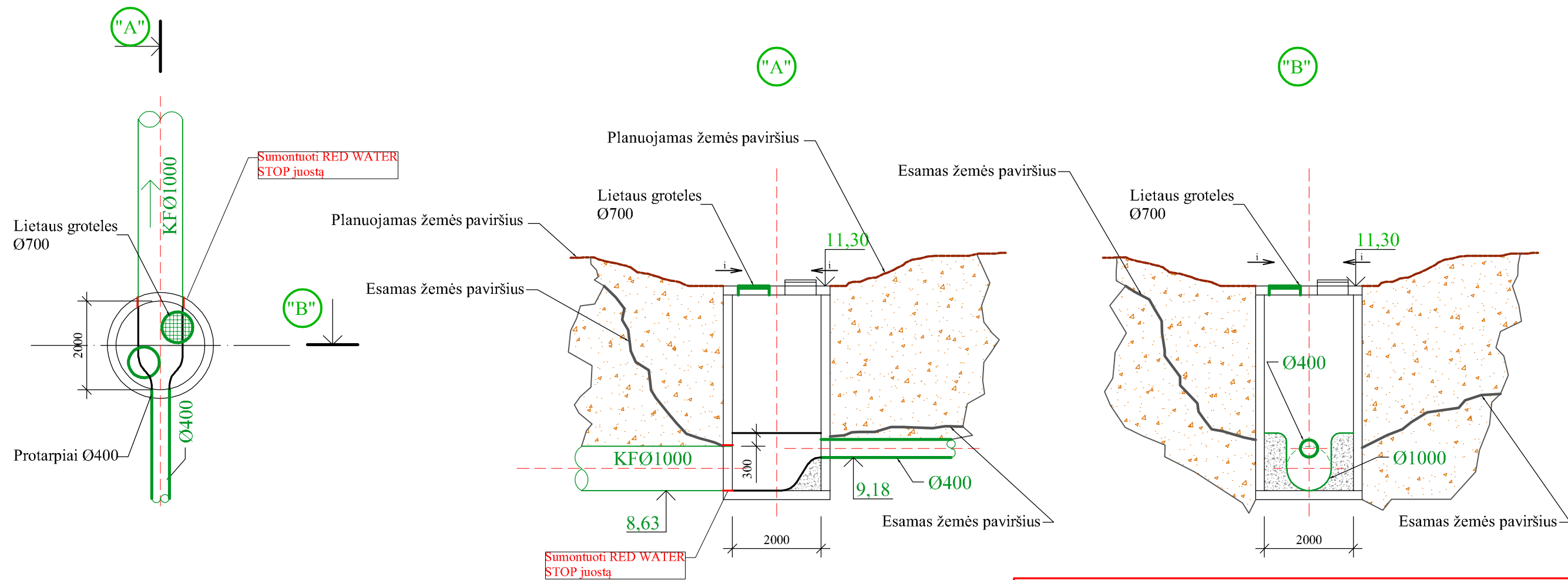

Lietaus priėmėjų šuliniai HDPE turi būti tokios konstrukcijos, kad būtų galimybė jį pažeminti ar paaukštinti statybvietėje, nupjaunant ar privirinant šulinio dalį. Šulinio grotelės turi būti iškilusios (parenkamos rengiant darbo projektą). Tiksliai lietaus priėmėjų vietas ir altitudę tikslinsis rengiant darbo ar darbų vykdymo metu. Užpilant griovį, žemės paviršių suplanuoti taip, kad nuolydis būtų į lietaus priėmėjus. Žemės paviršių tikslinti darbo projekto metu.

1. Betoninė plokštė montuojama po visais šuliniais. (Plokštės dydis, kiekvienam šuliniiui apsprendžiamas atskirai, rengiant DP).
2. Galutiniai šulinių konstrukcijos, landų, aikštelių brėžiniai ruošiami su pasirinktu gamintoju rengiant DARBO PROJEKTĄ.
3. Elektromovinis vamzdžių sujungimo būdas - vamzdžiai komplektuojami su pritvirtinta (integruota) elektrine spirale vamzdžio movoje ir sujungiami elektrodifuziniu būdu.
4. Elektromovinis vamzdžių sujungimo būdas prie šulinių - vamzdžiai ir šulinių movinės dalys komplektuojami su pritvirtinta (integruota) elektrine spirale šulinio movoje ir sujungiami elektrodifuziniu būdu.

B	2024	Etapavimo tikslinimas, Vamzdyno vietos tikslinimas pagal 2024 padėtį. Medžiagiškumo tiksninimas.		
Laida	Išleidimo data	Laidos statusas. Keitimo priežastis (jei taikoma)		
ATESTATO Nr.		Statinio porojkto pavadinimas: LIETAUS NUOTEKŲ BASEINO SU IŠLEISTUVU NR. 20 Į TRINYČIŲ TVENKINĮ REKONSTRUKCIJA (TERITORIJA NUO VILNIAUS PL., TILŽES G., ŠILUTĖS PL. DALIS, MOKYKLOS G., TECHNIKOS G., TERITORIJA UŽ GELEŽINKELIO) KLAIPĖDOJE STATYBOS PROJEKTAS (PROJEKTO KOREKTŪRA)		
35470	PV	V. PETROVAS		
35471	PDV	V. PETROVAS		
33066	PDV	M. MAKŪNAS		
LT	Užsakovas:	KLAIPĖDOS MIESTO SAVIVALDYBĖ	Dokumento žymuo: J9-2086(0629) - TP - VN.B - 4	
			Lapas	Lapų
			9	15

LP-1 LP-2

"A"

Aplink šulinį išbetonuoti 1m plieno juosta t=100mm

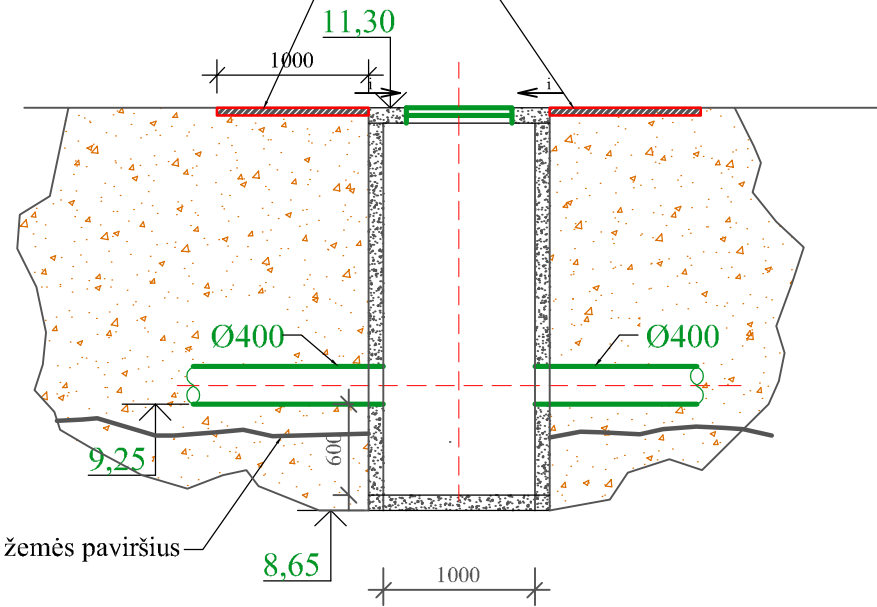

Planuojamas žemės paviršius
Aplink šulinį išbetonuoti 1m plieno juosta t=100mm
Lietaus grotelės

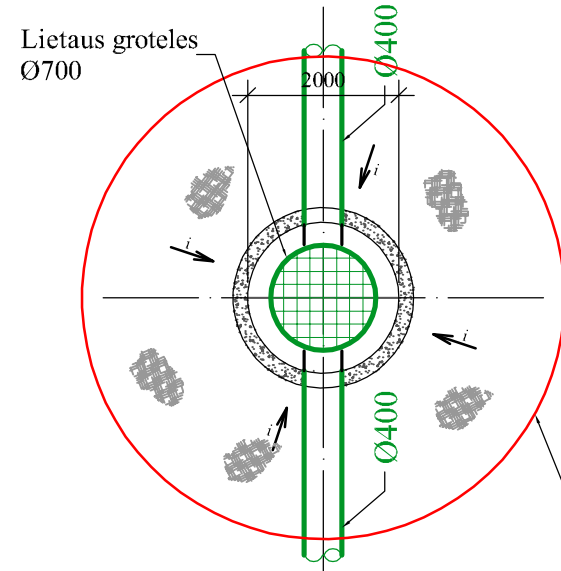
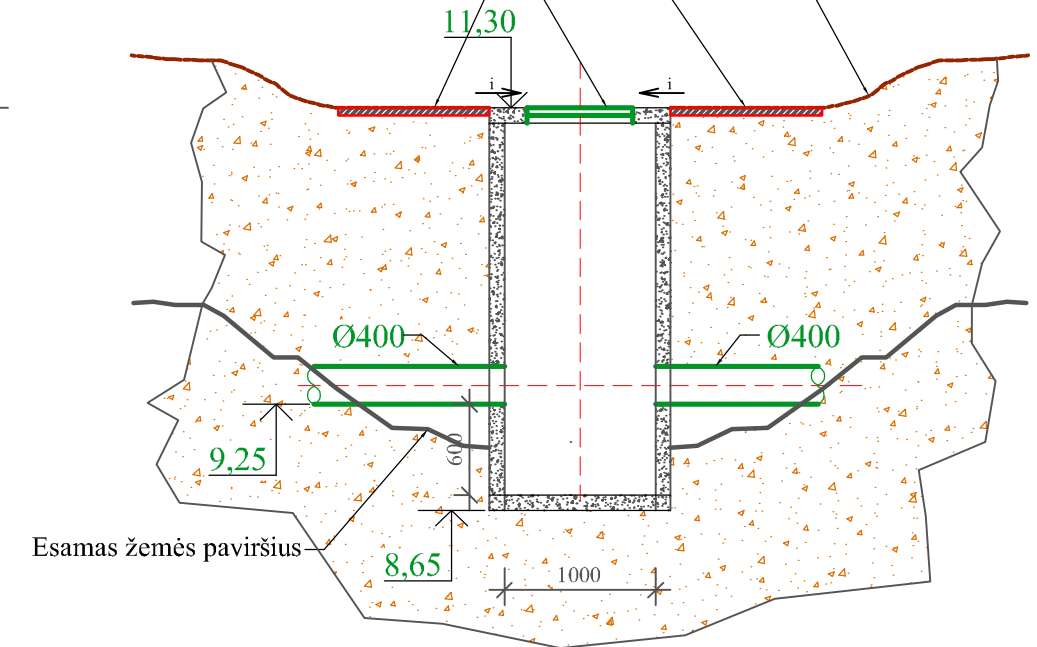

Aplink šulinį išbetonuoti 1m plieno juosta t=100mm

Lietaus priėmėjų šuliniai HDPE turi būti tokios konstrukcijos, kad būtų galimybė jį pažeminti ar paaukštinti statybvietyje, nupjaunant ar privirinant šulinio dalį. Šulinio grotelės turi būti iškilusios (parenkamos rengiant darbo projektą). Tiksliai lietaus priėmėjų vietas ir altitudę tikslinsis rengiant darbo ar darbų vykdymo metu. Užpilant griovį, žemės paviršius suplanuoti taip, kad nuolydis būtų į lietaus priėmėjus. Žemės paviršius tikslinti darbo projekto metu.

1. Betoninė plokštė montuojama po visais šuliais. (Plokštės dydis, kiekvienam šuliniiui apsprendžiamas atskirai, rengiant DP).
2. Galutiniai šulinių konstrukcijos, landų, aikštelių brėžiniai ruošiami su pasirinktu gamintoju rengiant DARBO PROJEKTĄ.
3. Elektromovinis vamzdžių sujungimo būdas - vamzdžiai komplektuojami su pritvirtinta (integruota) elektrine spirale vamzdžio movoje ir sujungiami elektrodifuziniu būdu.
4. Elektromovinis vamzdžių sujungimo būdas prie šulinių - vamzdžiai ir šulinių movinės dalys komplektuojami su pritvirtinta (integruota) elektrine spirale šulinio movoje ir sujungiami elektrodifuziniu būdu.

B	2024	Etapavimo tikslinimas, Vamzdyno vietos tikslinimas pagal 2024 padėtį. Medžiagiškumo tiksninimas.		
Laida	Išleidimo data	Laidos statusas. Keitimo priežastis (jei taikoma)		
ATESTATO Nr.		Statinio porojkto pavadinimas: LIETAUS NUOTEKŲ BASEINO SU IŠLEISTUVU NR. 20 Į TRINYČIŲ TVENKINIŲ REKONSTRUKCIJA (TERITORIJA NUO VILNIAUS PL., TILŽĖS G., ŠILUTĖS PL. DALIS, MOKYKLOS G., TECHNIKOS G., TERITORIJA UŽ GELEŽINKELIO) KLAIPĖDOJE STATYBOS PROJEKTAS (PROJEKTO KOREKTŪRA)		
35470	PV	V. PETROVAS		
35471	PDV	V. PETROVAS		
33066	PDV	M. MAKŪNAS		
LT	Užsakovas:	KLAIPĖDOS MIESTO SAVIVALDYBĖ	Dokumento žymuo: J9-2086(0629) - TP - VN.B - 4	
			Lapas	Lapų
			10	15

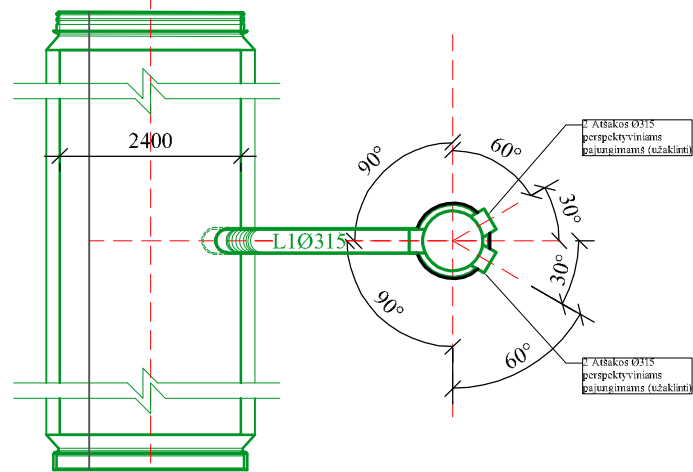
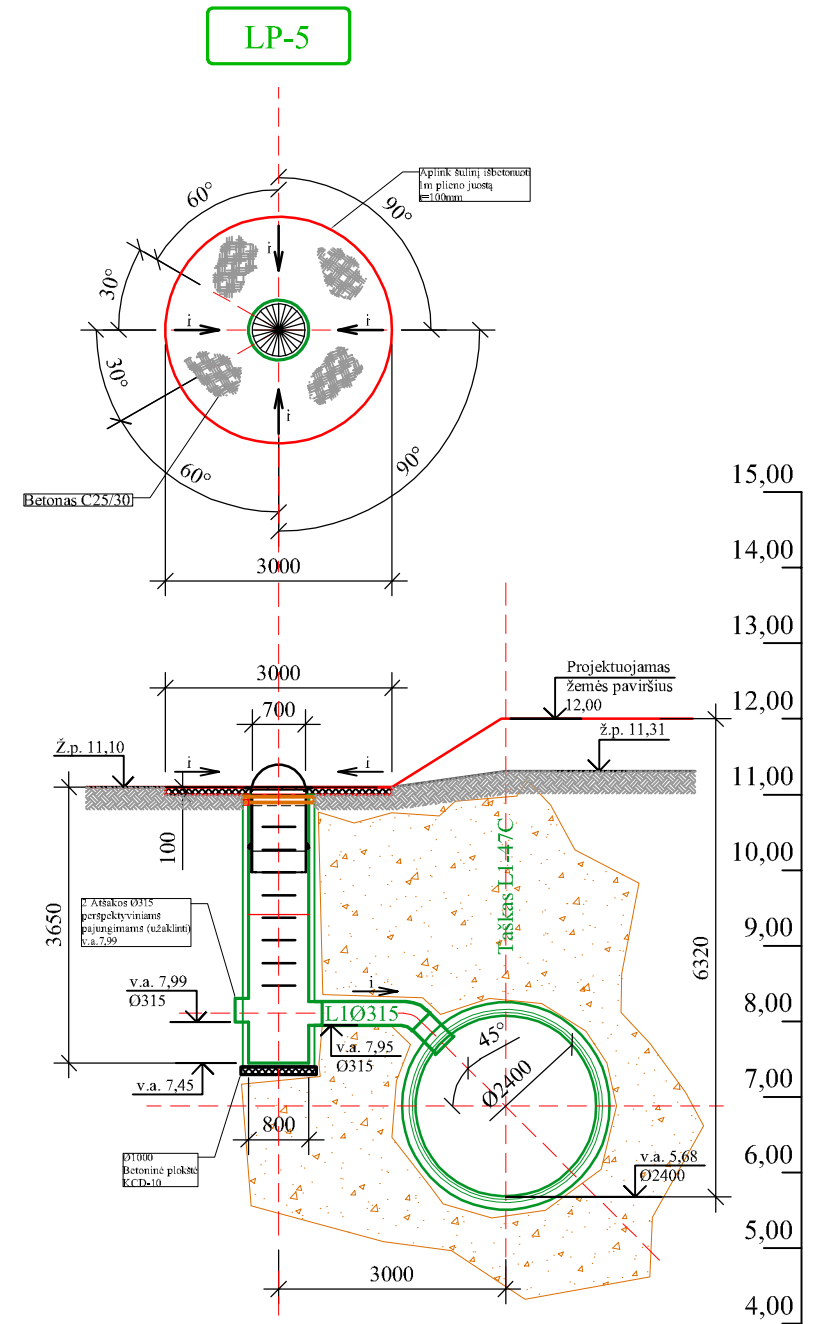
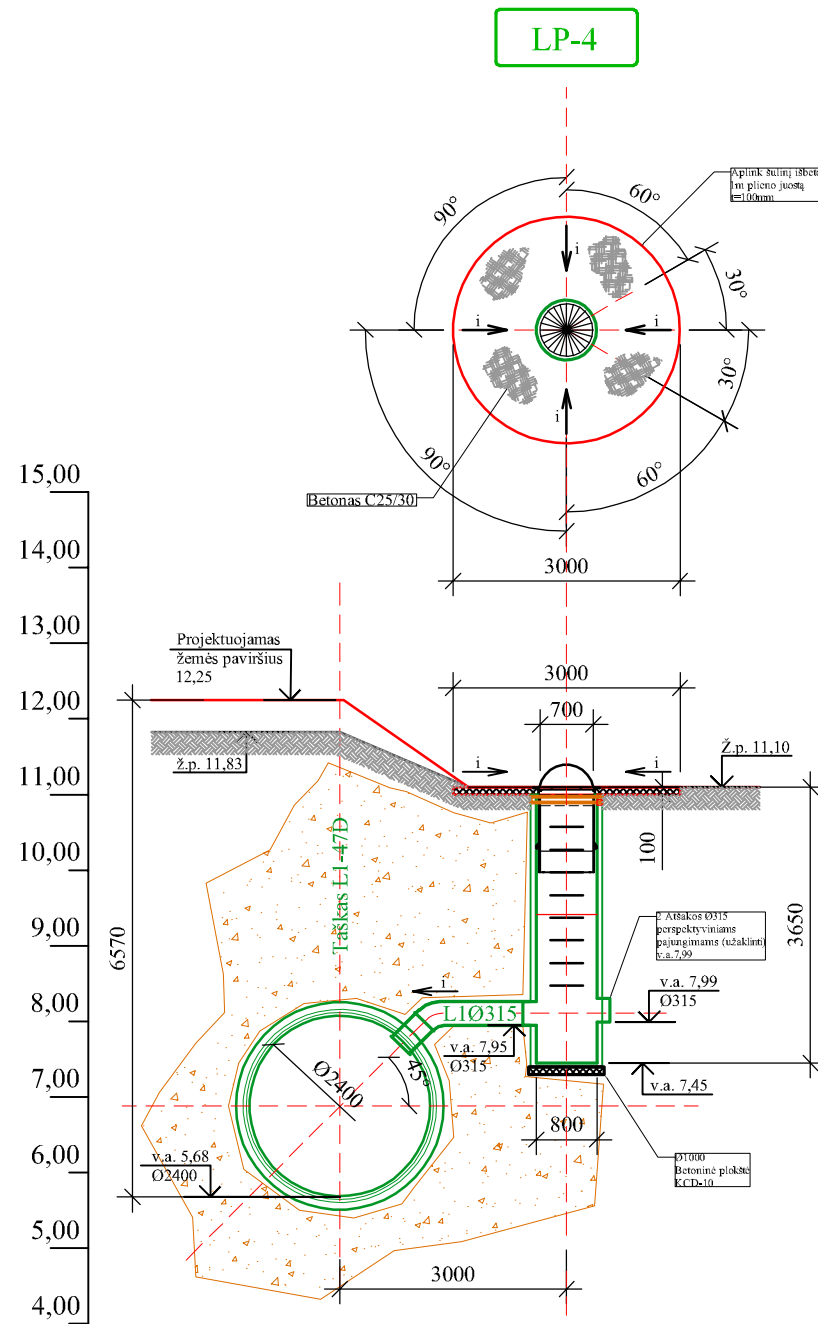
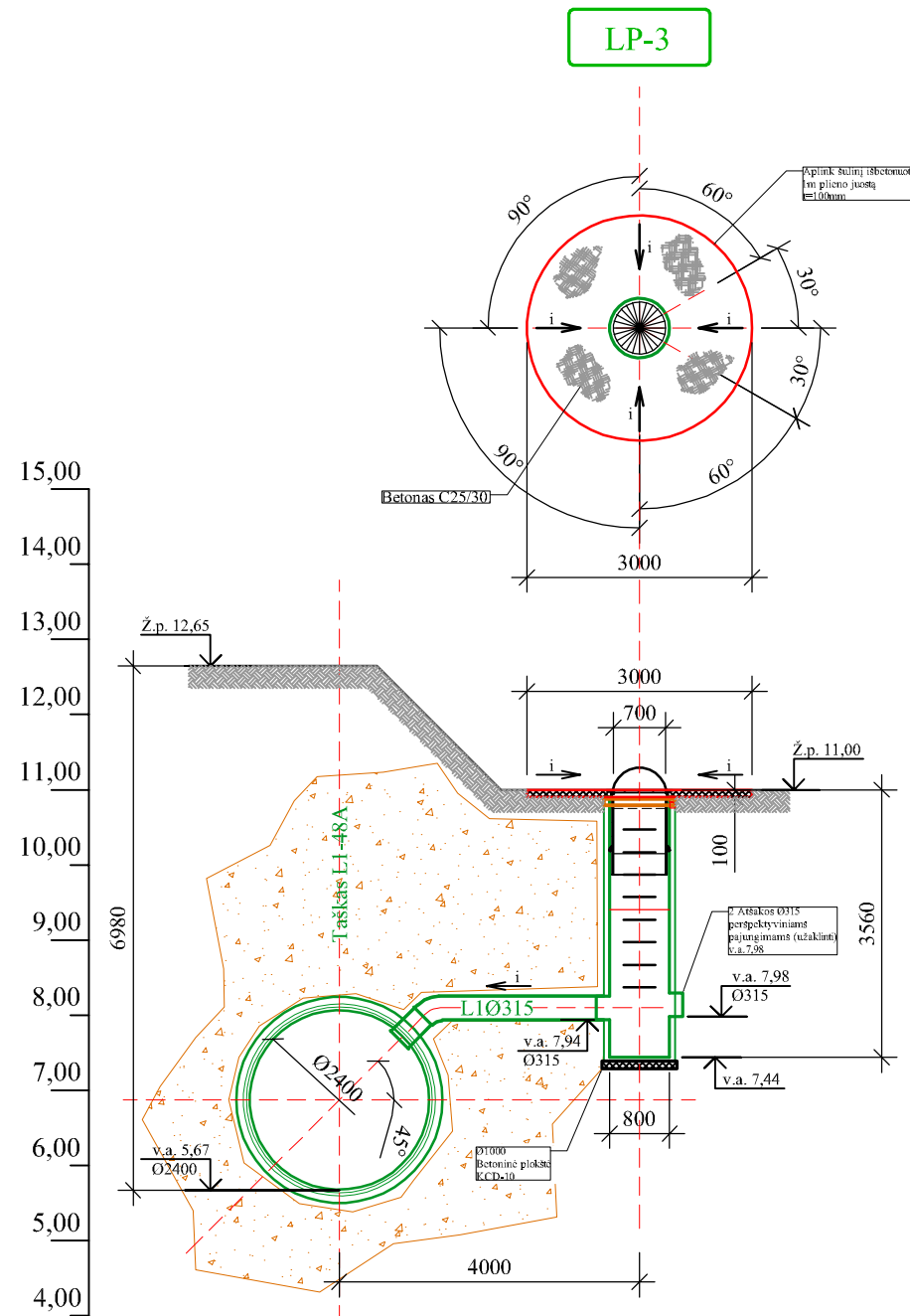

1. Betoninė plokštė montuojama po visais šuliais.
(Plokštės dydis, kiekvienam šuliniui apsprendžiamas atskirai, rengiant DP).
2. Galutiniai šulinių konstrukcijos, landų, aikštelių brėžiniai ruošiami su pasirinktu gamintoju rengiant DARBO PROJEKTĄ.
3. Elektromovinis vamzdžių sujungimo būdas - vamzdžiai komplektuojami su pritvirtinta (integruota) elektrine spirale vamzdžio movoje ir sujungiami elektrodifuziniu būdu.
4. Elektromovinis vamzdžių sujungimo būdas prie šulinių - vamzdžiai ir šulinių movinės dalys komplektuojami su pritvirtinta (integruota) elektrine spirale šulinio movoje ir sujungiami elektrodifuziniu būdu.

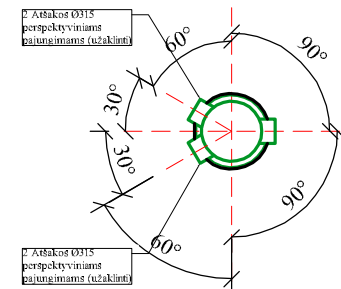
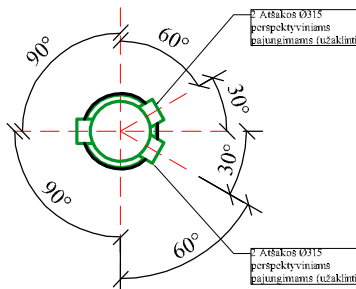

B	2024	Etapavimo tikslinimas, Vamzdyno vietos tikslinimas pagal 2024 padėtį. Medžiagiškumo tikslinimas.		
Laida	Išleidimo data	Laidos statusas. Keitimo priežastis (jei taikoma)		
ATESTATO Nr.		Statinio projekto pavadinimas: LIETAUS NUOTEKŲ BASEINO SU IŠLEISTUVU NR. 20 Į TRINYČIŲ TVENKINIŲ REKONSTRUKCIJA (TERITORIJA NUO VILNIAUS PL., TILŽĖS G., ŠILUTĖS PL. DALIS, MOKYKLOS G., TECHNIKOS G., TERITORIJA UŽ GELEŽINKELIO) KLAIPĖDOJE STATYBOS PROJEKTAS (PROJEKTO KOREKTŪRA)		
35470	PV	V. PETROVAS	 Dokumento pavadinimas: 1 ETAPU LIETAUS NUOTEKŲ ŠULINIO LP-3, LP-4, LP-5 PLANAS, PJŪVIAI M1:100	
35471	PDV	V. PETROVAS		
33066	PDV	M. MAKŪNAS		
LT	Užsakovas:	KLAIPĖDOS MIESTO SAVIVALDYBĖ	Dokumento žymuo: J9-2086(0629) - TP - VN.B - 4	
			Lapas	Lapų
			11	15

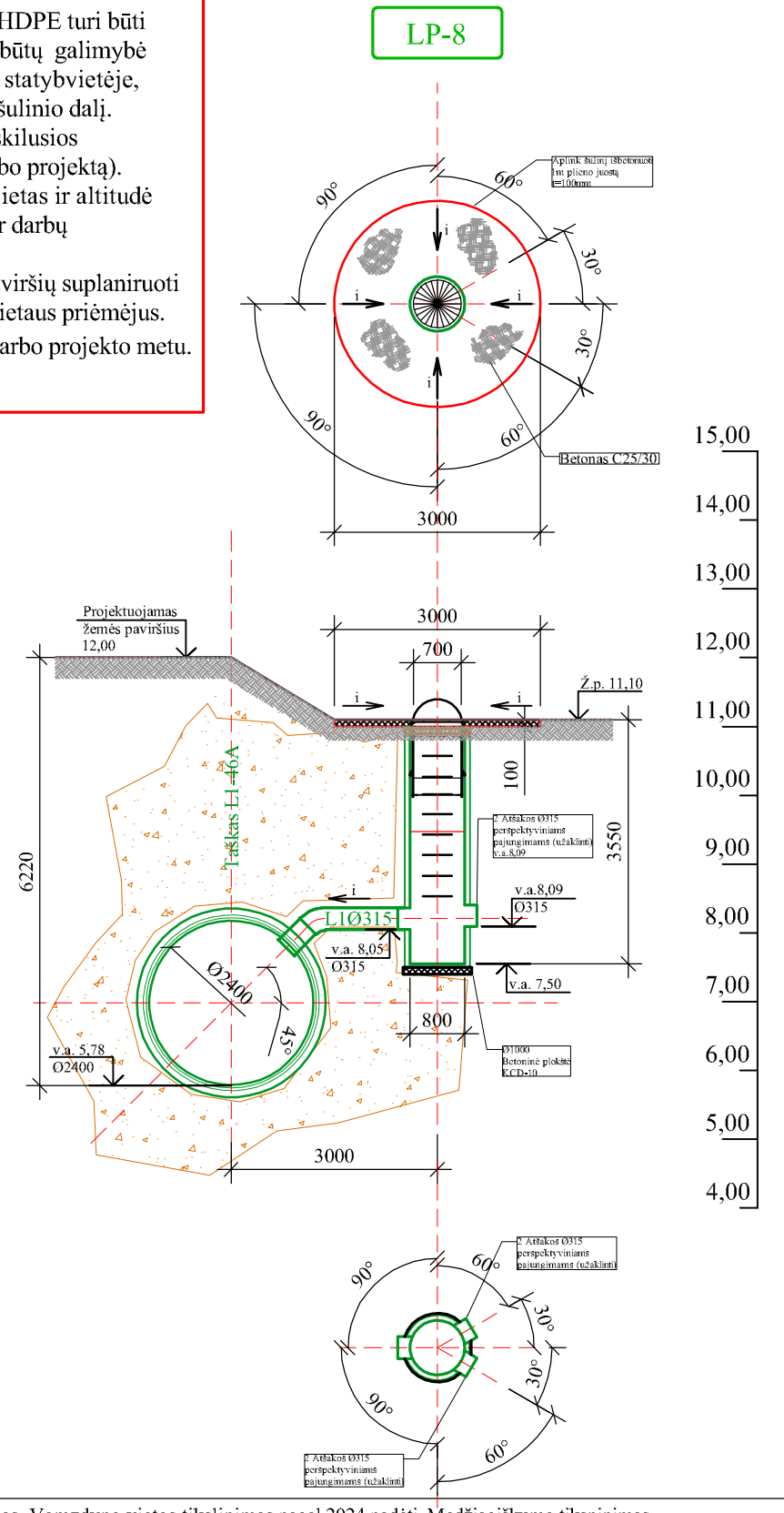
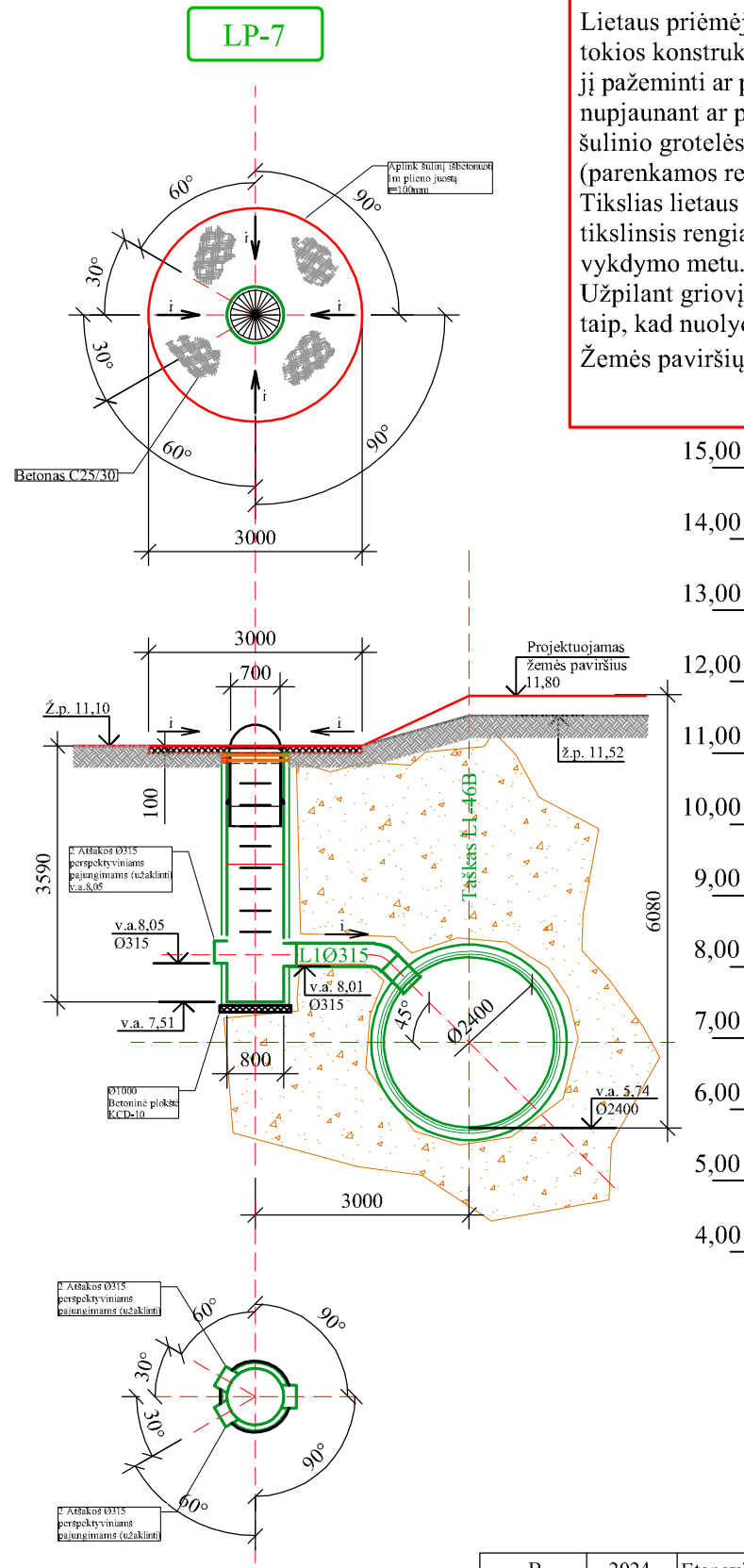
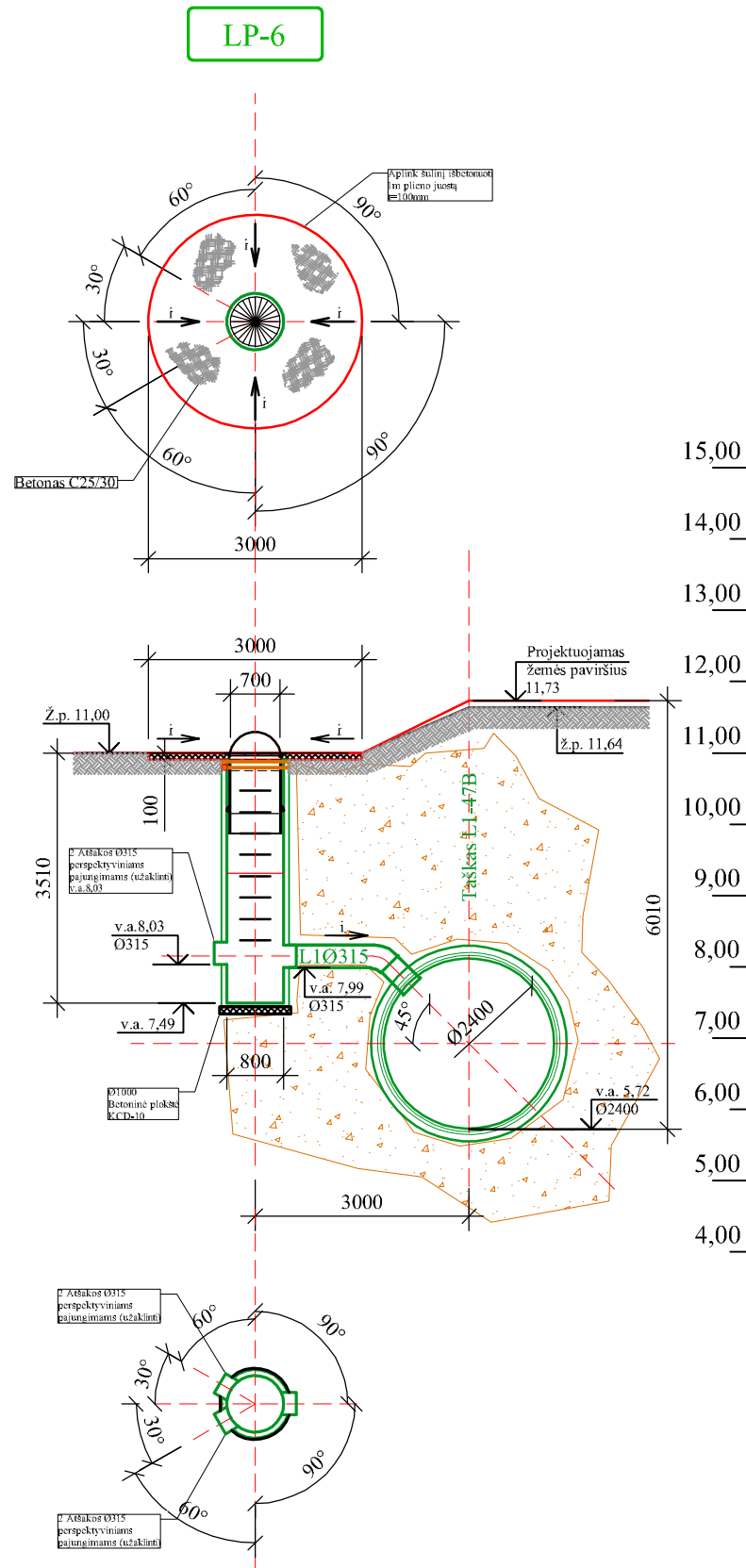

Lietaus priėmėjų šuliniai HDPE turi būti tokios konstrukcijos, kad būtų galimybė jį pažeminti ar paaukštinti statybvietėje, nupjaunant ar privirinant šulinio dalį. Šulinio grotelės turi būti iškilusios (parenkamos rengiant darbo projektą). Tikslus lietaus priėmėjų vietas ir altitudė tikslinsis rengiant darbo ar darbų vykdymo metu. Užpilant griovį, žemės paviršius suplanuoti taip, kad nuolydis būtų į lietaus priėmėjus. Žemės paviršius tikslinti darbo projekto metu.

1. Betoninė plokštė montuojama po visais šuliais. (Plokštės dydis, kiekvienam šuliniai apsprendžiamas atskirai, rengiant DP).
2. Galutiniai šulinių konstrukcijos, landų, aikštelių brėžiniai ruošiami su pasirinktu gamintoju rengiant DARBO PROJEKTĄ.
3. Elektromovinis vamzdžių sujungimo būdas - vamzdžiai komplektuojami su pritvirtinta (integruota) elektrine spirale vamzdžio movoje ir sujungiami elektrodifuziniu būdu.
4. Elektromovinis vamzdžių sujungimo būdas prie šulinių - vamzdžiai ir šulinių movinės dalys komplektuojami su pritvirtinta (integruota) elektrine spirale šulinio movoje ir sujungiami elektrodifuziniu būdu.

B	2024	Etapavimo tikslinimas, Vamzdyno vietos tikslinimas pagal 2024 padėtį. Medžiagiškumo tikslinimas.		
Laida	Išleidimo data	Laidos statusas. Keitimo priežastis (jei taikoma)		
ATESTATO Nr.		Statinio porojto pavadinimas: LIETAUS NUOTEKŲ BASEINO SU IŠLEISTUVU NR. 20 Į TRINYČIŲ TVENKINIŲ REKONSTRUKCIJA (TERITORIJA NUO VILNIAUS PL., TILŽES G, ŠILUTĖS PL. DALIS, MOKYKLOS G, TECHNIKOS G., TERITORIJA UŽ GELEŽINKELIO) KLAIPĖDOJE STATYBOS PROJEKTAS (PROJEKTO KOREKTŪRA)		
35470	PV	V. PETROVAS		
35471	PDV	V. PETROVAS		
33066	PDV	M. MAKŪNAS		
LT	Užsakovas:	KLAIPĖDOS MIESTO SAVIVALDYBĖ	Dokumento žymuo: J9-2086(0629) - TP - VN.B - 4	
			Lapas	Lapų
			12	15

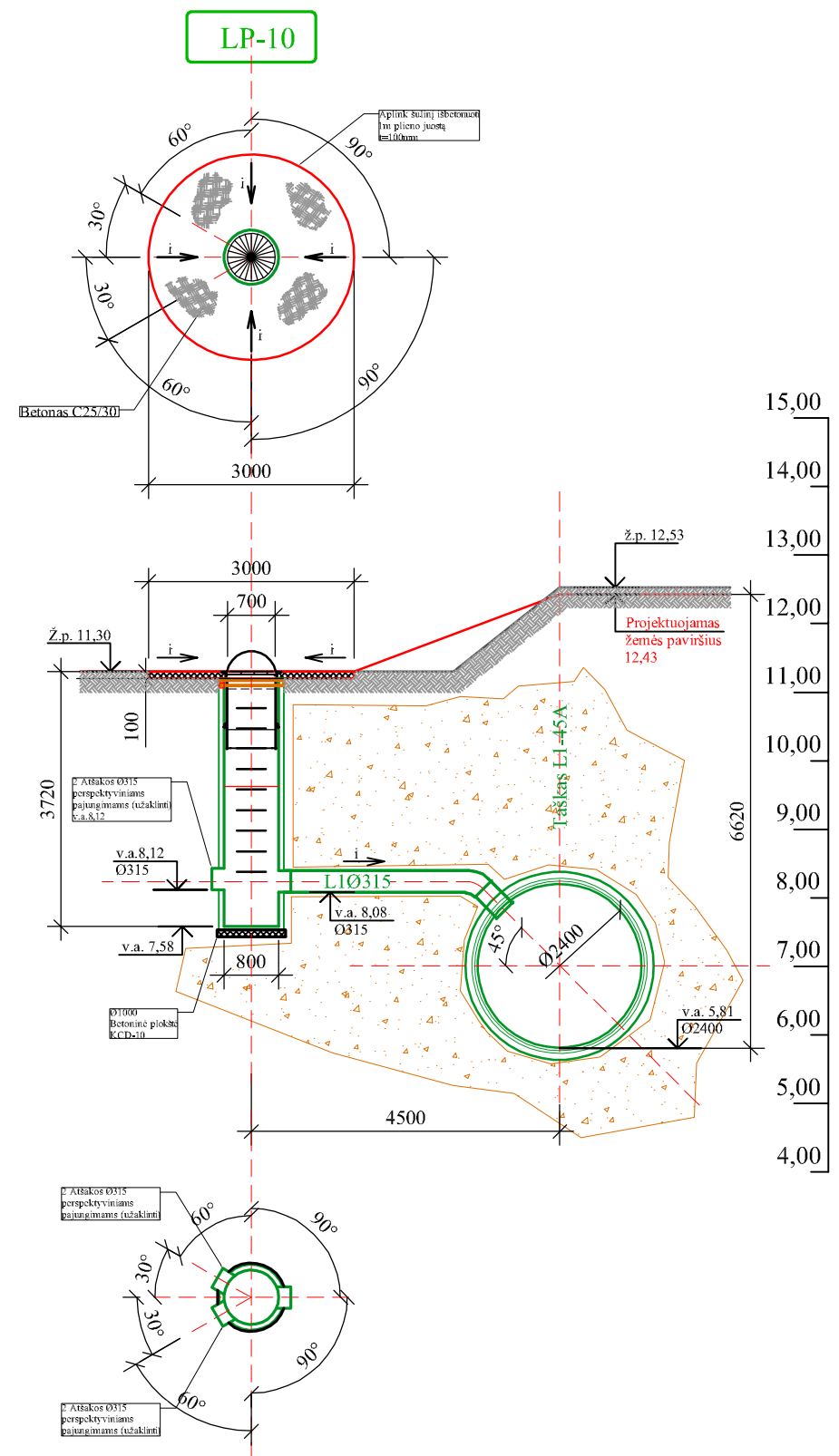
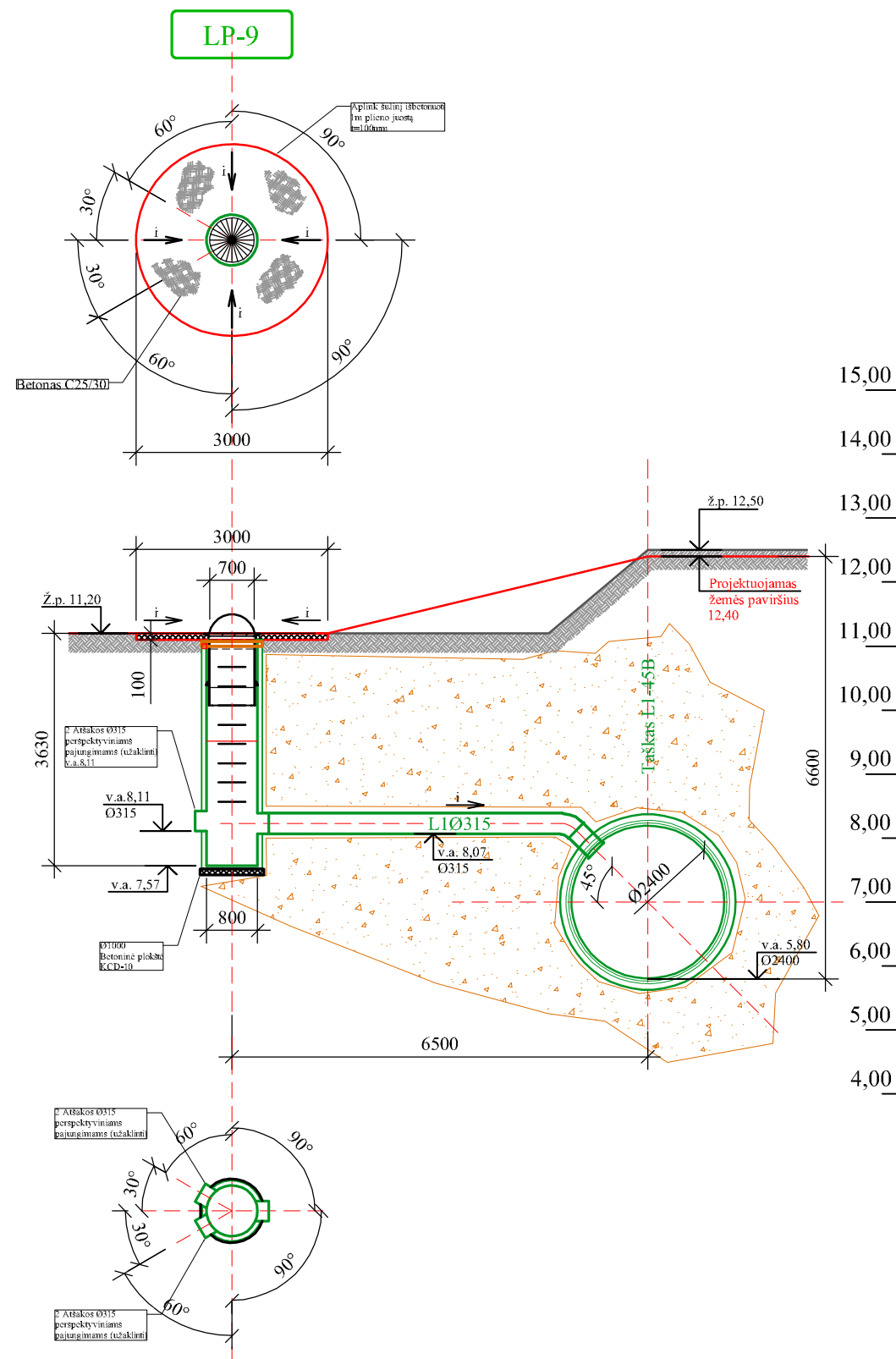

1. Betoninė plokštė montuojama po visais šuliais. (Plokštės dydis, kiekvienam šuliniui apsprendžiamas atskirai, rengiant DP).
2. Galutiniai šulinių konstrukcijos, landų, aikštelių brėžiniai ruošiami su pasirinktu gamintoju rengiant DARBO PROJEKTĄ.
3. Elektromovinis vamzdžių sujungimo būdas - vamzdžiai komplektuojami su pritvirtinta (integruota) elektrine spirale vamzdžio movoje ir sujungiami elektrodifuziniu būdu.
4. Elektromovinis vamzdžių sujungimo būdas prie šulinių - vamzdžiai ir šulinių movinės dalys komplektuojami su pritvirtinta (integruota) elektrine spirale šulinio movoje ir sujungiami elektrodifuziniu būdu.

B	2024	Etapavimo tikslinimas, Vamzdyno vietos tikslinimas pagal 2024 padėtį. Medžiagiškumo tikslinimas.		
Laida	Išleidimo data	Laidos statusas. Keitimo priežastis (jei taikoma)		
ATESTATO Nr.		Statinio projekto pavadinimas: LIETAUS NUOTEKŲ BASEINO SU IŠLEISTUVU NR. 20 Į TRINYČIŲ TVENKINIŲ REKONSTRUKCIJA (TERITORIJA NUO VILNIAUS PL., TILŽĖS G., ŠILUTĖS PL. DALIS, MOKYKLOS G., TECHNIKOS G., TERITORIJA UŽ GELEŽINKELIO) KLAIPĖDOJE STATYBOS PROJEKTAS (PROJEKTO KOREKTŪRA)		
35470	PV	V. PETROVAS	 Dokumento pavadinimas: 1 ETAPO LIETAUS NUOTEKŲ ŠULINIO LP-9, LP-10, PLANAS, PJŪVIAI M1:100	
35471	PDV	V. PETROVAS		
33066	PDV	M. MAKŪNAS		
LT	Užsakovas:	KLAIPĖDOS MIESTO SAVIVALDYBĖ	Dokumento žymuo: J9-2086(0629) - TP - VN.B - 4	
			Lapas	Lapų
			13	15

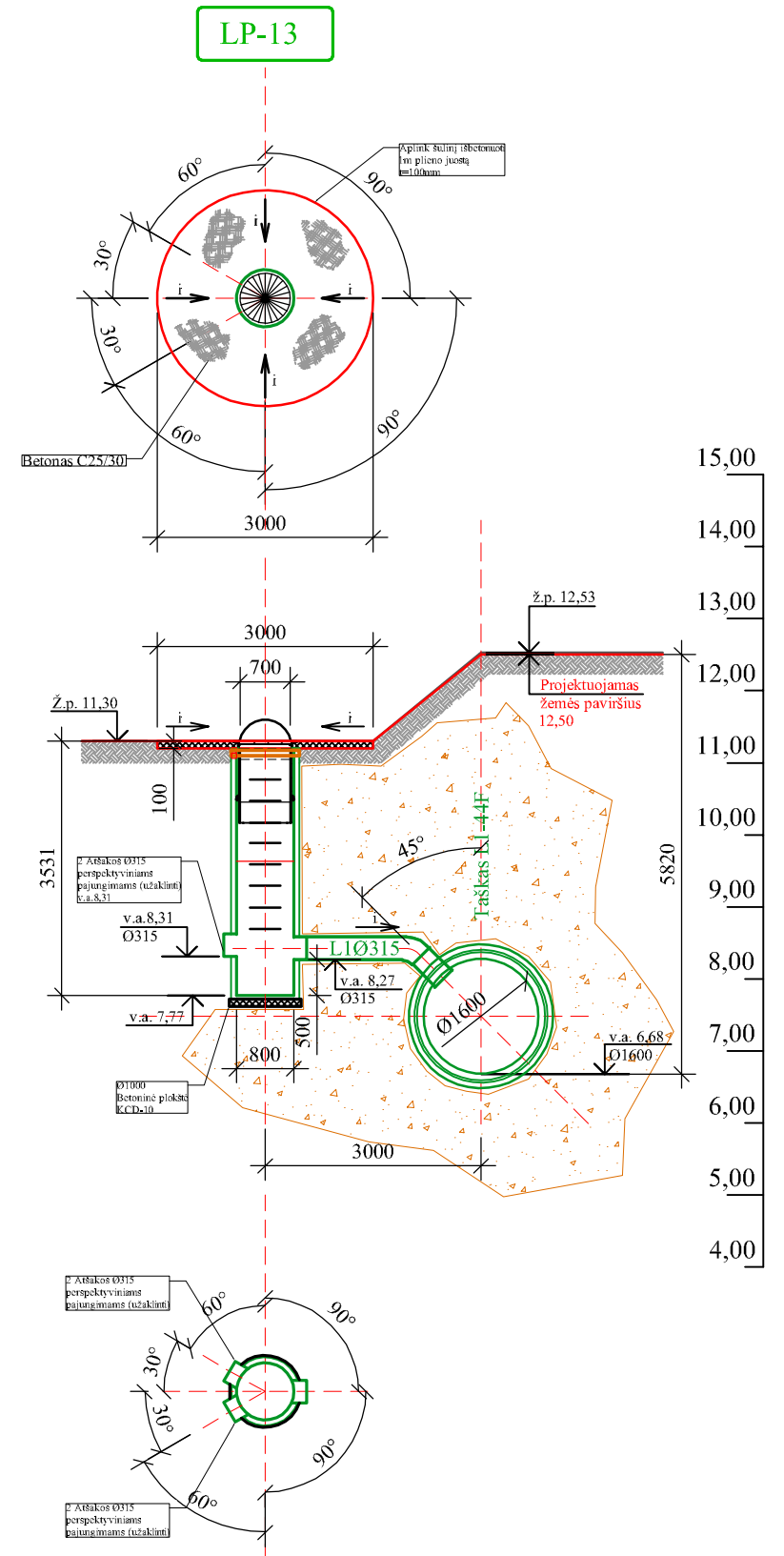
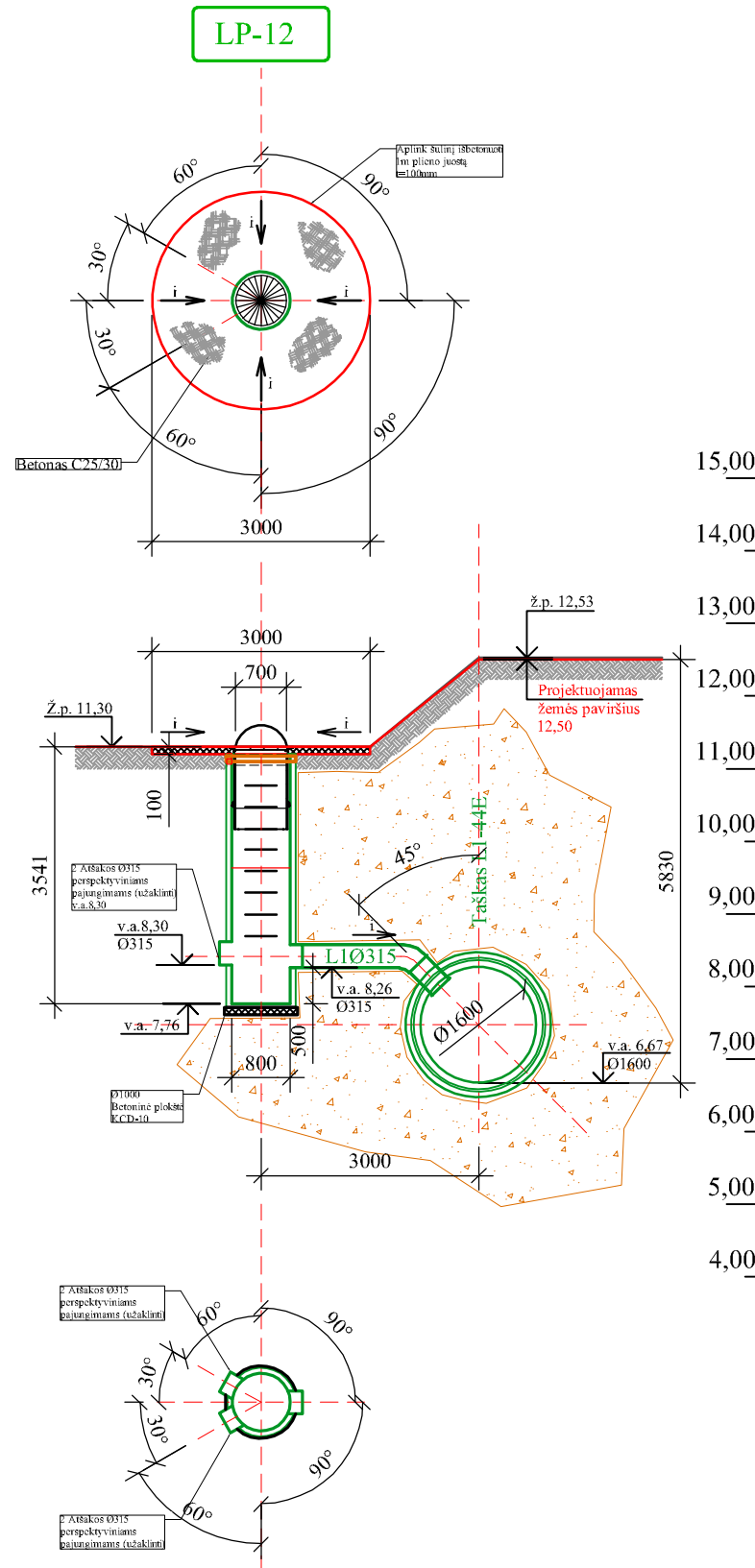
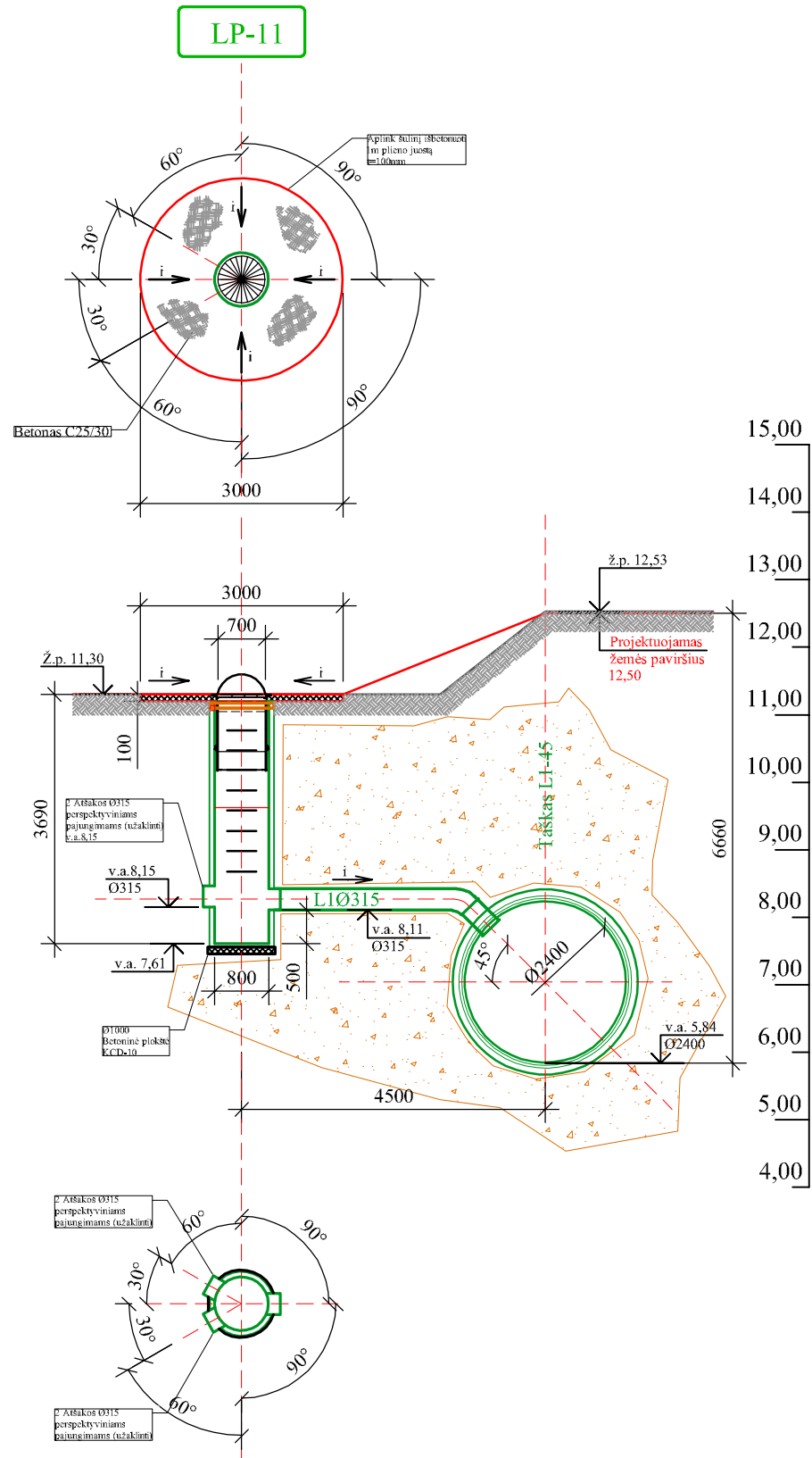

1. Betoninė plokštė montuojama po visais šuliais. (Plokštės dydis, kiekvienam šuliniui apsprendžiamas atskirai, rengiant DP).
2. Galutiniai šulinių konstrukcijos, landų, aikštelių brėžiniai ruošiami su pasirinktu gamintoju rengiant DARBO PROJEKTĄ.
3. Elektromovinis vamzdžių sujungimo būdas - vamzdžiai komplektuojami su pritvirtinta (integruota) elektrine spirale vamzdžio movoje ir sujungiami elektrodifuziniu būdu.
4. Elektromovinis vamzdžių sujungimo būdas prie šulinių - vamzdžiai ir šulinių movinės dalys komplektuojami su pritvirtinta (integruota) elektrine spirale šulinio movoje ir sujungiami elektrodifuziniu būdu.

B	2024	Etapavimo tikslinimas, Vamzdyno vietos tikslinimas pagal 2024 padėtį. Medžiagiškumo tikslinimas.		
Laida	Išleidimo data	Laidos statusas. Keitimo priežastis (jei taikoma)		
ATESTATO Nr.	 UŽDAROJI AKCINĖ BENDROVĖ "DoBi" <small>Licpų g. 48D, Klaipėda. tel. 846-411958, dobi@dobi.lt, www.dobi.lt</small>	Statinio porojektavimas: LIETAUS NUOTEKŲ BASEINO SU IŠLEISTUVU NR. 20 Į TRINČIŲ TVENKINIŲ REKONSTRUKCIJA (TERITORIJA NUO VILNIAUS PL., TILŽES G, ŠILUTĖS PL. DALIS, MOKYKLOS G, TECHNIKOS G., TERITORIJA UŽ GELEŽINKELIO) KLAIPĖDOJE STATYBOS PROJEKTAS (PROJEKTO KOREKTŪRA)		
		35470	PV	V. PETROVAS
		35471	PDV	V. PETROVAS
33066	PDV	M. MAKŪNAS		
LT	Užsakovas:	KLAIPĖDOS MIESTO SAVIVALDYBĖ	Dokumentavimas: 1 ETAPŲ LIETAUS NUOTEKŲ ŠULINIO LP-11, LP-12, LP-13 PLANAS, PJŪVIAI M1:100	
			Dokumentavimas: J9-2086(0629) - TP - VN.B - 4	
			Lapas 14 Lapų 15	

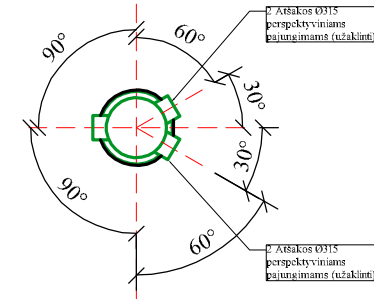
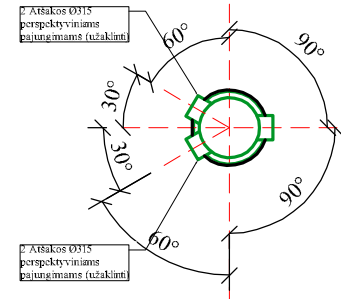
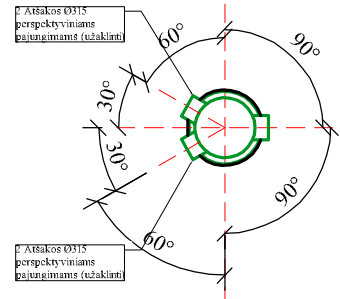
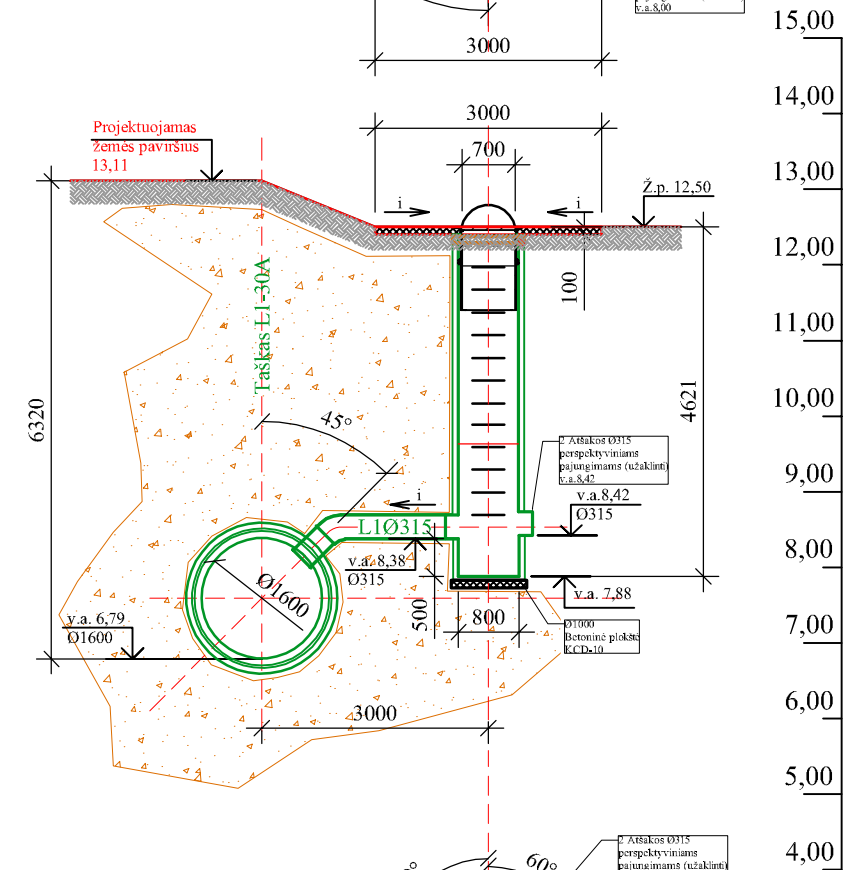
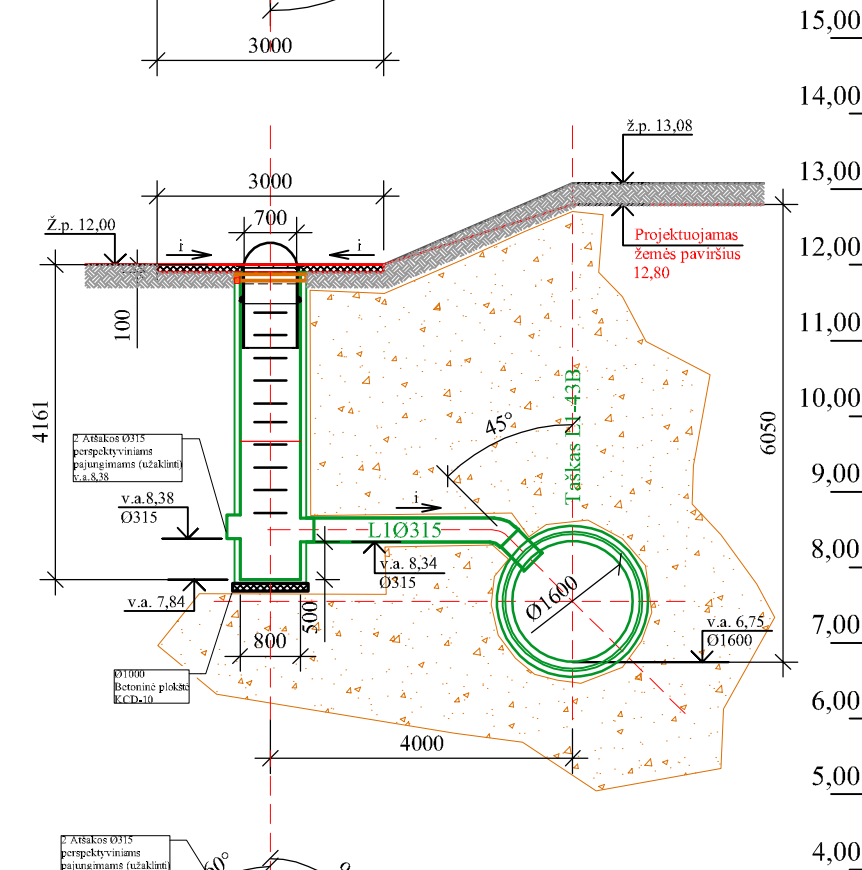
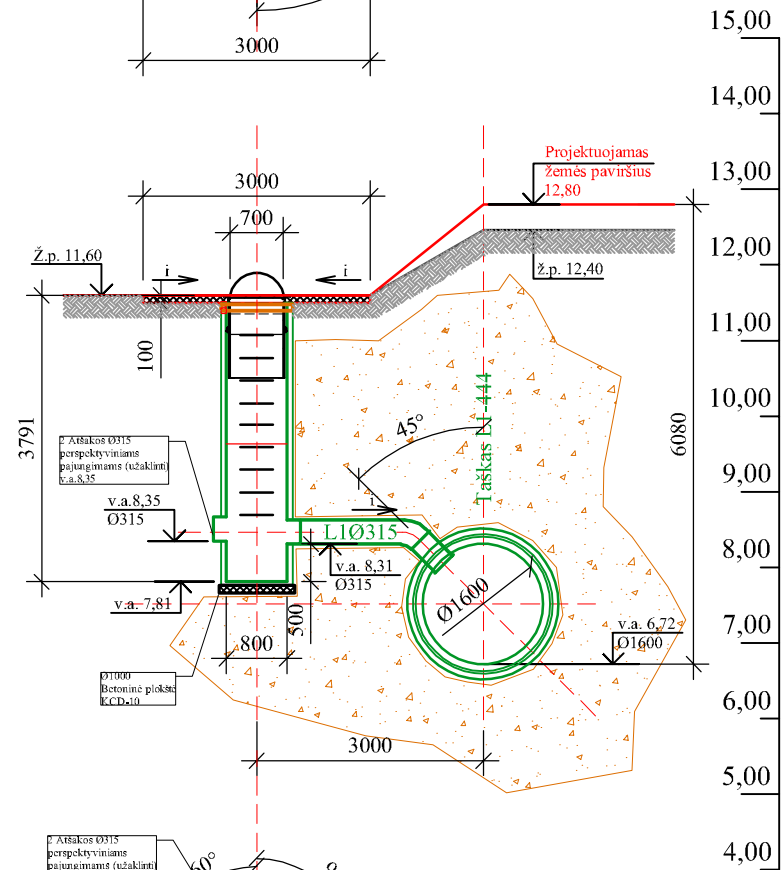
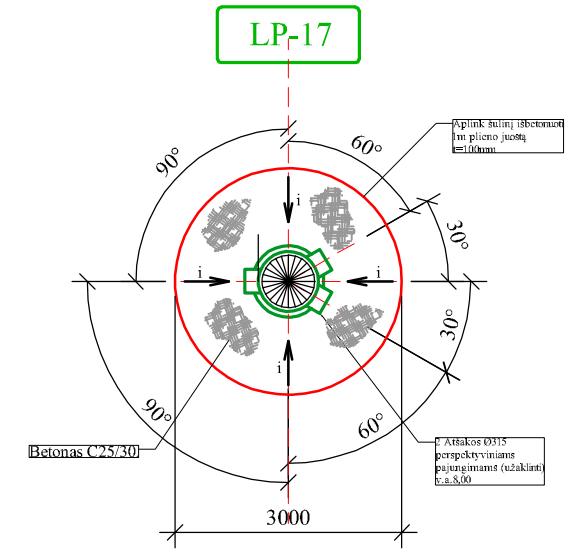
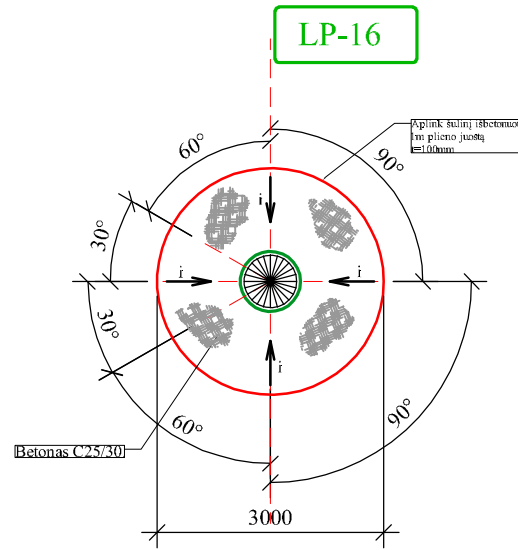
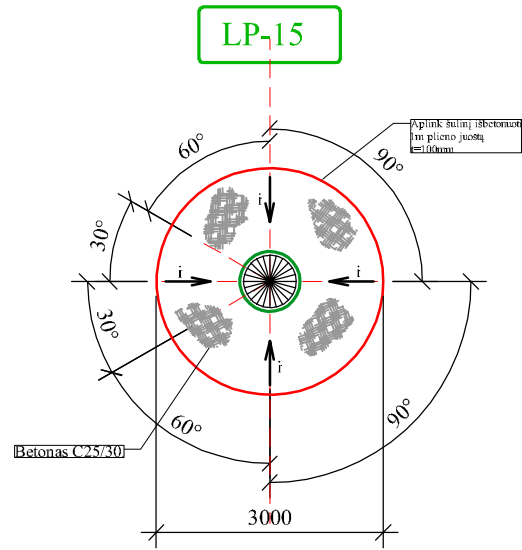

1. Betoninė plokštė montuojama po visais šuliais. (Plokštės dydis, kiekvienam šuliniui apsprendžiamas atskirai, rengiant DP).
2. Galutiniai šulinių konstrukcijos, landų, aikštelių brėžiniai ruošiami su pasirinktu gamintoju rengiant DARBO PROJEKTĄ.
3. Elektromovinis vamzdžių sujungimo būdas - vamzdžiai komplektuojami su pritvirtinta (integruota) elektrine spirale vamzdžio movoje ir sujungiami elektrodifuziniu būdu.
4. Elektromovinis vamzdžių sujungimo būdas prie šulinių - vamzdžiai ir šulinių movinės dalys komplektuojami su pritvirtinta (integruota) elektrine spirale šulinio movoje ir sujungiami elektrodifuziniu būdu.

B	2024	Etapavimo tikslinimas, Vamzdyno vietos tikslinimas pagal 2024 padėtį. Medžiagiškumo tikslinimas.	
Laida	Išleidimo data	Laidos statusas. Keitimo priežastis (jei taikoma)	
ATESTATO Nr.		UŽDAROJI AKCINĖ BENDROVĖ "DoBi" Lietuvos Respublika, Klaipėda, tel. 846-411958, dobi@dobi.lt, www.dobi.lt	
35470	PV	V. PETROVAS	
35471	PDV	V. PETROVAS	
33066	PDV	M. MAKŪNAS	
LT	Užsakovas:	KLAIPĖDOS MIESTO SAVIVALDYBĖ	Dokumento žymuo: J9-2086(0629) - TP - VN.B - 4
			Laidos pavadinimas: 1 ETAPŲ LIETAUS NUOTEKŲ ŠULINIO LP-15, LP-16, LP-17 PLANAS, PJŪVIAI M1:100
			Dokumento pavadinimas: 1 ETAPŲ LIETAUS NUOTEKŲ ŠULINIO LP-15, LP-16, LP-17 PLANAS, PJŪVIAI M1:100
			Lapas Lapų 15 15

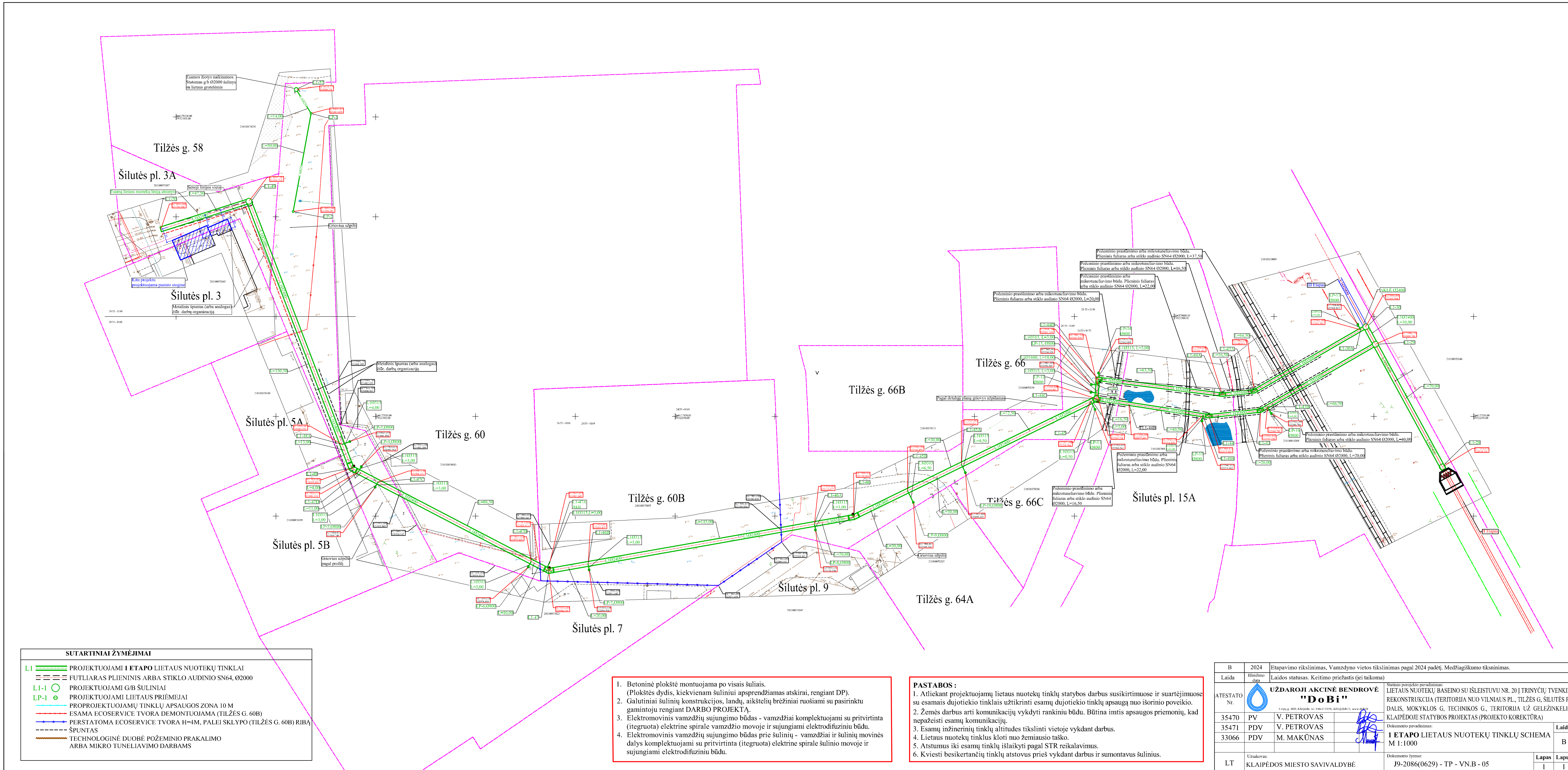

1. Betoninė plokštė montuojama po visais šuliais. (Plokštės dydis, kiekvienam šuliniui apsprendžiamas atskirai, rengiant DP).
2. Galutiniai šulinių konstrukcijos, landų, aikštelių brėžiniai ruošiami su pasirinktu gamintoju rengiant DARBO PROJEKTĄ.
3. Elektromovinis vamzdžių sujungimo būdas - vamzdžiai komplekтуojami su pritvirtinta (itegruota) elektrine spirale vamzdžio moivoje ir sujungiami elektrodifuziniu būdu.
4. Elektromovinis vamzdžių sujungimo būdas prie šulinių - vamzdžiai ir šulinių movinės dalys komplekтуojami su pritvirtinta (itegruota) elektrine spirale šulinio moivoje ir sujungiami elektrodifuziniu būdu.

- PASTABOS:**
1. Atliekant projektuojamų lietaus nuotekų tinklų statybos darbus susikirtimuose ir suartėjimuose su esamais dujotiekio tinklais užtikrinti esamų dujotiekio tinklų apsaugą nuo išorinio poveikio.
 2. Žemės darbus arti komunikacijų vykdyti rankiniu būdu. Būtina imtis apsaugos priemonių, kad nepažeisti esamų komunikacijų.
 3. Esamų inžinerinių tinklų altitudes tikslinti vietoje vykdant darbus.
 4. Lietaus nuotekų tinklus kloti nuo žemiausio taško.
 5. Atstumus iki esamų tinklų išlaikyti pagal STR reikalavimus.
 6. Kvieti besikertančių tinklų atstovus prieš vykdant darbus ir sumontavus šulinius.

SUTARTINIAI ŽYMĖJIMAI

L1	PROJEKTUOJAMI I ETAPU LIETAUS NUOTEKŲ TINKLAI
---	FUTLIARAS PLIENINIS ARBA STIKLO AUDINIO SN64, Ø2000
L1-1	PROJEKTUOJAMI G/B ŠULINIAI
LP-1	PROJEKTUOJAMI LIETAUS PRIĖMEJAI
---	PROJEKTUOJAMŲ TINKLŲ APSAUGOS ZONA 10 M
---	ESAMA ECOSERVICE TVORA DEMONTUOJAMA (TILŽĖS G. 60B)
---	PERSTATOMA ECOSERVICE TVORA H=4M, PALEI SKLYPO (TILŽĖS G. 60B) RIBĄ
---	ŠPUNTAS
---	TECHNOLOGINĖ DUOBĖ POŽEMINIO PRAKALIMO ARBA MIKRO TUNELIAVIMO DARBAMS

B	2024	Etapavimo rikšlinimas, Vamzdyno vietos tikslinimas pagal 2024 padėtį. Medžiagiškumo tikslinimas.	
Laida	Bėdimo data	Laidos statusas. Keitimo priežastis (jei taikoma)	
ATESTATO Nr.		Savinio projekto pavadinimas: LIETAUS NUOTEKŲ BASEINO SU IŠLEISTUVU NR. 20 TRINČIŲ TVENKINĖ REKONSTRUKCIJA (TERITORIJA NUO VILNIAUS PL., TILŽĖS G., ŠILUTĖS PL. DALIS, MOKYKLOS G., TECHNIKOS G., TERITORIJA UŽ GELEŽINKELIO) KLAIPĖDOJE STATYBOS PROJEKTAS (PROJEKTO KOREKTŪRA)	
35470	PV	V. PETROVAS	Dokumento pavadinimas: 1 ETAPU LIETAUS NUOTEKŲ TINKLŲ SCHEMA M 1:1000
35471	PDV	V. PETROVAS	
33066	PDV	M. MAKŪNAS	
LT	Užsakovas:	KLAIPĖDOS MIESTO SAVIVALDYBĖ	
		Dokumento žymuo:	
		J9-2086(0629) - TP - VN.B - 05	
		Lapas	Lapų
		1	1



LIETUVOS RESPUBLIKA

JURIDINIŲ ASMENŲ REGISTRAS

REGISTRAVIMO PAŽYMĖJIMAS

Pavadinimas: **UAB "Dobi"**
Kodas: **140874695**
Buvęs kodas: **4087469**
Teisinė forma: **Uždaroji akcinė bendrovė**
Įregistravimo data: **1994 m. kovo 09 d.**
Registro tvarkytojas: **Valstybės įmonė Registrų centras**
Pažymėjimą išdavė: **Valstybės įmonės Registrų centro Klaipėdos filialas**

Klaipėdos filialo Juridinių asmenų registravimo skyriaus
Vedėja



Pažymėjimas išduotas: **2010 m. kovo 08 d.**

Nr. 129893



STATYBOS PRODUKCIJOS
SERTIFIKAVIMO CENTRAS

Valstybės įmonė Statybos produkcijos sertifikavimo centras, įmonės kodas 110068926, Linkmenų g. 28, LT-08217 Vilnius

KVALIFIKACIJOS ATESTATAS

Nr.35470

Vitalijus Petrovas

Suteikta teisė eiti ypatingojo statinio projekto vadovo ir ypatingojo statinio projekto vykdymo priežiūros vadovo pareigas.

Statiniai: inžineriniai tinklai (vandentiekio ir nuotekų šalinimo), taip pat minėti statiniai, esantys kultūros paveldo objekto teritorijoje, jo apsaugos zonoje, kultūros paveldo vietovėje.

Direktorius



Išduotas 2020 m. spalio 2 d.

Pirmą kartą išduotas 2015 m. gruodžio 22 d.

Kvalifikacijos atestatų registras skelbiamas www.spsc.lt

25704



STATYBOS PRODUKCIJOS
SERTIFIKAVIMO CENTRAS

Valstybės įmonė Statybos produkcijos sertifikavimo centras, įmonės kodas 110068926, Linkmenų g. 28, LT-08217 Vilnius

KVALIFIKACIJOS ATESTATAS

Nr.35471

Vitalijus Petrovas

Suteikta teisė eiti ypatingojo statinio projekto dalies vadovo ir ypatingojo statinio projekto dalies vykdymo priežiūros vadovo pareigas.

Statiniai: gyvenamieji ir negyvenamieji pastatai, susisiekimui komunikacijos, inžineriniai tinklai, hidrotechnikos statiniai, kiti inžineriniai statiniai, taip pat minėti statiniai, esantys kultūros paveldo objekto teritorijoje, jo apsaugos zonoje, kultūros paveldo vietovėje.

Projekto dalys: vandentiekio ir nuotekų šalinimo, pasirengimo statybai ir statybos darbų organizavimo, statybos skaičiuojamosios kainos nustatymo.



Direktorius



25705

Išduotas 2020 m. spalio 2 d.

Pirmą kartą išduotas 2011 m. kovo 18 d.

Kvalifikacijos atestatų registras skelbiamas www.spsc.lt



STATYBOS PRODUKCIJOS
SERTIFIKAVIMO CENTRAS

Valstybės įmone Statybos produkcijos sertifikavimo centras, įmonės kodas 110068926, Linkmenų g. 28, LT-08217 Vilnius

KVALIFIKACIJOS ATESTATAS

Nr.33066

Mindaugas Makūnas

Suteikta teisė eiti ypatingo statinio projekto dalies vadovo pareigas.

Statiniai: inžineriniai tinklai: vandentiekio ir nuotekų šalinimo.
Projekto dalis: vandentiekio ir nuotekų šalinimo.

Direktorius



10389

Išduotas 2014 m. gegužės 30 d.

Pirmą kartą išduotas 2009 m. gegužės 28 d.

Kvalifikacijos atestatų registras skelbiamas www.spsc.lt

Statinio projektuotojo civilinės atsakomybės privalomojo draudimo liudijimas

Serija LD Nr. 132880199
TIA Nr. 1083015078

Draudikas:	AB „Lietuvos draudimas“, J. Basanavičiaus g. 10, 01118 Vilniaus m. Įmonės kodas 110051834
Draudėjas:	UAB DOBI Liepų g. 68-408, 92100 Klaipėdos m. Tel. (8 ~ 46) 41 1958, mob.tel. (8 ~ 686) 66 273, faks. (8 ~ 46) 41 1958 El.paštas info@dobi.lt Įmonės kodas 140874695 PVM mokėtojo kodas LT408746917
Draudimo laikotarpis:	2024-10-20 00:00 val. - 2025-10-19 24:00 val.
Draudimo grupė:	Bendrosios civilinės atsakomybės draudimas
Draudimo rūšis:	Bendrosios profesinės civilinės atsakomybės draudimas
Draudimo objektas:	Statinio projektuotojo civilinės atsakomybės privalomasis draudimas
Draudimo sutarties dalys:	1. Prašymas draudimo sutarčiai sudaryti. 2. Draudimo sąlygos, pateiktos priede prie šio draudimo liudijimo.
Draudimo sutarties pagrindas:	Statinio projektuotojo civilinės atsakomybės privalomojo draudimo taisyklės, patvirtintos Lietuvos banko valdybos 2012 m. spalio 23 d. nutarimu 03-225, publikuota: Valstybės žinios, 2012-11-06, Nr. 128-6459, su vėlesniais pakeitimais ir papildymais.
Projektuojamo statinio pavadinimas ir adresas:	
Draudimo suma kiekvienam draudimui įvykiui	289.620,00 Eur
Bendra draudimo suma:	289.620,00 Eur
Bendra draudimo įmoka:	1.652,00 Eur
Besąlyginė išskaita (franšizė)	2027 Eur
Įmokos mokėjimo terminai:	413 Eur iki 2024-10-20 413 Eur iki 2025-07-20 413 Eur iki 2025-01-20 413 Eur iki 2025-04-20
Draudiminio įvykio atveju pranešti:	AB „Lietuvos draudimas“ trumpuoju telefonu 1828.

Draudikas

AB „Lietuvos draudimas“ Brokerių skyrius
J. Basanavičiaus g. 10, 01118 Vilniaus m.
UADBB „Socialinės garantijos“

It



Departamento direktorius

Draudėjas / Sutartį sudarantis asmuo

Pasirašydamas draudimo sutartį ir (arba) sumokėdamas draudimo įmoką (arba jos dalį) patvirtinu, kad:

- pritariu draudimo sutarties sąlygoms ir sudarau šią draudimo sutartį;
- esu supažindintas su Draudimo taisyklėmis ir man yra įteikta jų kopija;
- visi duomenys, pateikti šiame dokumente ir jo prieduose, yra teisingi;
- esu informuotas, kad draudikas ar jo įgalioti tretieji asmenys, vadovaudamiesi LR draudimo įstatymo ir kitų teisės aktų reikalavimais, tvarkys mano pateiktus duomenis ir (arba) kreipsis dėl mano duomenų į valstybės registrus, bankus, teisėsaugos institucijas, draudimo bendroves ir kitus trečiuosius asmenis, kurie turi reikiamos informacijos, būtinos nagrinėjant prašymą sudaryti draudimo sutartį, vertinant per sutarties galiojimo laikotarpį įvykusius įvykius ir nustatant išmokų dydžius.

Draudimo liudijimo išdavimo data 2024-10-18 14:53

(A.V. ir parašas)

1 priedas prie draudimo liudijimo Serija LD Nr. 132880199

(tęsinys)

Draudikas ir Draudėjas papildomai susitaria, kad:

1. Draudikas draudžia Draudėjo civilinę atsakomybę Statinio projektuotojo civilinės atsakomybės privalomojo draudimo taisyklių pagrindu ir apimtimi dėl netinkamo statinio projektavimo, kurio statinio projektai ar jų dalys buvo perduoti užsakovams šios draudimo sutarties galiojimo laikotarpiu ir kurių darbų rangos sutartys buvo pasirašytos po šios statinio projektuotojo civilinės atsakomybės privalomojo draudimo sutarties įsigaliojimo dienos.

2. Draudikas laikys padidėjusia draudimo rizika šiuos atvejus:

2.1. tuos statinio projektus ar jų dalis, kurių darbų rangos sutartys buvo pasirašytos šios privalomojo draudimo sutarties galiojimo laikotarpiu, tačiau projektai ar jų dalys nebuvo perduotos užsakovams šios draudimo sutarties galiojimo laikotarpiu.

2.1.1. Draudėjas įsipareigoja ne vėliau kaip per 7 darbo dienas, pasibaigus draudimo sutarties galiojimo laikotarpiui, raštu informuoti Draudiką apie galimą rizikos padidėjimą, apibrėžtą šio susitarimo 2.1 punkte, nurodydamas:

- Užsakovo pavadinimą;
- Projekto pavadinimą;
- Projektavimo darbų pradžią;
- Planuojamą perdavimo užsakovui projekto ar jo dalies datą;
- Projektavimo darbų vertę.

2.1.2. Draudikas, gavęs šio priedo prie draudimo sutarties 2.1.1. punkte nurodytą informaciją, ne vėliau kaip per 7 darbo dienas privalo informuoti Draudėją apie kitam draudimo laikotarpiui pratęsimas draudimo sutarties sąlygų keitimą.

2.1.3. Draudėjui ir draudikui nesutarus dėl kitam draudimo laikotarpiui pratęsimas draudimo sutarties sąlygų pakeitimo, draudimo apsauga projektams ar jų dalims, kurios buvo pasirašytos šios privalomojo draudimo sutarties galiojimo laikotarpiu, tačiau nebuvo perduotos užsakovams šios draudimo sutarties galiojimo laikotarpiu, negalioja.

2.2. draudėjo apdraustųjų projektų darbų sumos padidėjimas daugiau nei 5 proc. lyginant su nurodyta Prašyme sudaryti draudimo sutartį numatoma apdrausti projektų darbų suma.

2.2.1. Draudėjas įsipareigoja ne vėliau kaip per 14 darbo dienų, pasibaigus draudimo sutarčiai, raštu informuoti apie galimą rizikos padidėjimą, apibrėžtą šio susitarimo 2.2 punkte, nurodant:

- Faktinę Draudėjo apdraustųjų projektų darbų sumą pasiektą draudimo sutarties galiojimo laikotarpiu.

2.2.2. Draudikas, gavęs informaciją, nurodytą šio susitarimo 2.2 punkte, turi teisę reikalauti pakeisti draudimo sutarties sąlygas arba padidinti draudimo įmoką.

2.3. projektavimo darbus, kurie tiesiogiai ir/ar netiesiogiai susiję su branduolinės energetikos objektais, naftos perdavimo įmonėmis, VĮ Ignalinos atominė elektrinė ir/arba kai projektavimo darbų atlikimo terminas pagal darbų rangos sutartis yra ilgesnis negu 3 metai.

2.3.1. Draudėjas įsipareigoja nedelsiant, bet ne vėliau kaip per 7 darbo dienas nuo sužinojimo apie darbus, nurodytus punkte Nr. 2.3 raštu informuoti Draudiką apie galimą rizikos padidėjimą, apibrėžtą šio susitarimo 2.3 punkte, nurodydamas:

- Užsakovo pavadinimą;
- Projekto pavadinimą;
- Projektavimo darbų pradžią;
- Planuojamą perdavimo užsakovui projekto ar jo dalies datą;
- Projektavimo darbų vertę;
- Detalų projekto aprašymą (projektavimo užduotį).

2.3.2. Draudikas, gavęs informaciją, nurodytą šio susitarimo 2.3 punkte, turi teisę reikalauti pakeisti draudimo sutarties sąlygas arba padidinti draudimo įmoką.

2.4. kai skiriasi duomenys nuo nurodytų duomenų prašyme sudaryti draudimo sutartį.

2.4.1. Draudėjas įsipareigoja ne vėliau kaip per 7 darbo dienas po prašyme sudaryti draudimo sutartį duomenų pasikeitimo informuoti Draudiką apie galimą rizikos padidėjimą, apibrėžtą šio susitarimo 2.4 punkte, nurodydamas pasikeitusius duomenis.

2.4.2. Draudikas, gavęs informaciją, nurodytą šio susitarimo 2.4 punkte, turi teisę reikalauti iš Draudėjo sumokėti papildomą draudimo įmoką arba keisti draudimo sutarties sąlygas.

3. Draudėjas taip pat įsipareigoja ne vėliau kaip per 7 darbo dienas po draudimo sutarties pasibaigimo, informuoti draudiką apie tuos statinio projektus ar jų dalis, kurių darbų rangos sutartys buvo pasirašytos šios privalomojo draudimo sutarties galiojimo laikotarpiu ir projektai ar jų dalys buvo perduotos užsakovams šios draudimo sutarties galiojimo laikotarpiu.

3.1. Draudėjas privalo nurodyti:

- Užsakovo pavadinimą;
- Projekto pavadinimą;
- Projektavimo darbų pradžią;
- Planuojamą perdavimo užsakovui projekto ar jo dalies datą;
- Projektavimo darbų vertę;

3.2. Draudėjui neįvykdžius reikalavimo, nurodyto punkte Nr. 3, tai bus laikoma draudimo rizikos padidėjimu ir draudikas turi teisę nemokėti draudimo išmokos dėl darbų, kurie nebuvo deklaruoti raštu draudikui taip, kaip nurodyta punkte Nr. 3.

4. Draudėjas privalo vykdyti Draudiko reikalavimus, nurodytus punkte Nr. 2, priešingu atveju draudikas turi teisę nutraukti draudimo sutartį.

5. Draudėjas, pasirašydamas Draudimo sutartį patvirtina, kad prieš sudarant šią sutartį su šiame priede prie draudimo liudijimo nurodytais draudimo rizikos padidėjimo atvejais buvo supažindintas.

6. Draudimo įmoka paskaičiuota, esant planuojamoms 140.000 € (be PVM) Draudėjo ir jo esamų ar būsimų subrangovų pajamoms. Jei faktinės Draudėjo ir jo esamų ar būsimų subrangovų pajamos, pasibaigus draudimo laikotarpiui, viršys 140.000 € (be PVM), draudimo įmoka bus perskaičiuojama ir papildoma draudimo įmoka sudarys 1,18% nuo pajamų, viršijančių 140.000 € (be PVM).

7. Draudėjas patvirtina, kad neturėjo ir / ar neturi incidentų ir/ar pretenzijų, kurios pagal šios draudimo sutarties sąlygas būtų laikomi draudžiamaisiais įvykiais. Šio pareiškimo atitikimas tikrovei yra laikomas esmine sutarties sąlyga, kuriai esant Draudikas sudaro šią draudimo sutartį.

8. Papildomai draudimo apsauga galioja draudėjui vykdamam statinio projekto įgyvendinimo priežiūrą, jeigu su draudėju statytojas (užsakovas) sudaro atitinkamą sutartį.

1 priedas prie draudimo liudijimo Serija LD Nr. 132880199

(tęsinys)

9. Remiantis Statinio projektuotojo civilinės atsakomybės privalomojo draudimo taisyklių 11 punktu, šalių nustatytas laikotarpis sutampa su Civilinio kodekso 6.698 straipsnio 1 dalies 1 punkte nustatytu garantiniu terminu.

Draudikas

AB „Lietuvos draudimas“ Brokerių skyrius
J. Basanavičiaus g. 10, 01118 Vilniaus m.
UADBB „Socialinės garantijos“

.lt



Departamento direktorius

Draudėjas / Sutartį sudarantis asmuo

Pasirašydamas draudimo sutartį ir (arba) sumokėdamas draudimo įmoką (arba jos dalį) patvirtinu, kad:

- pritariu draudimo sutarties sąlygoms ir sudarau šią draudimo sutartį;
- esu supažindintas su Draudimo taisyklėmis ir man yra įteikta jų kopija;
- visi duomenys, pateikti šiame dokumente ir jo prieduose, yra teisingi;
- esu informuotas, kad draudikas ar jo įgalioti tretieji asmenys, vadovaudamiesi LR draudimo įstatymo ir kitų teisės aktų reikalavimais, tvarkys mano pateiktus duomenis ir (arba) kreipsis dėl mano duomenų į valstybės registrus, bankus, teisėsaugos institucijas, draudimo bendroves ir kitus trečiuosius asmenis, kurie turi reikiamos informacijos, būtinos nagrinėjant prašymą sudaryti draudimo sutartį, vertinant per sutarties galiojimo laikotarpį įvykius ir nustatant išmokų dydžius.

Draudimo liudijimo išdavimo data 2024-10-18 14:53

(A.V. ir parašas)

VYKDANT DARBUS AB "LIETUVOS GELEŽINKELIAI" PATIKĖJIMO TEISE VALDOMAME SKLYPE (Kad.Nr.2101/8001:9)

1. AB "Lietuvos geležinkeliai" patikėjimo teise valdomame sklype (kad.Nr.2101/8001:9) projektuojamiems lietaus nuotekų tinklams turi būti nustatyti servitutai, suteikiantys teisę tiesiai, aptarnauti ir naudoti (tarnaujantis daiktas).
3. Išlaidas, susijusias su servitutų nustatymu ir įteisinimu padengia stamo tinklo savininkas.
4. AB "Lietuvos geležinkeliai" patikėjimo teise valdomame sklype (kad.Nr.2101/8001:9) statybos metu negali būti sandėliuojamos statybos atliekos, statybinės medžiagos ir įrenginėjamos būtinės palatpos.
5. Visi Rangovo ir jo subrangovų darbuotojai, dirbantys geležinkelio kelių ir jų įrenginių apsaugos zonoje, turi būti supažindinti su darbo geležinkelio transporte saugos reikalavimais ir atestuoto tokio pobūdžio darbu teisės aktų nustatyta tvarka.
6. Statybos darbus vykdyti neutraukiant traukinių eismo, arba esant būtinumui nustatyta tvarka kreiptis į infrastruktūros valdybą dėl traukinių eismo pertraukų organizavimo.
7. Įvykdžius projektą, žemės sklypo (kad.Nr.2101/8001:9) kadastro duomenų tikslinimą bei žemės sklypo įteisinimui Nekilnojamojo turto registre reikalingos dokumentacijos parengimą, apmoka stamo tinklo savininkas (statytojas).
8. Prieš pradėdant darbus tarp AB "Lietuvos geležinkeliai" ir inžinerinio statinio savininko / valdytojo turi būti pasirašyta inžinerinių statinių statybos ir eksploatacijos sutartis, pagal kurią projekte numatyti inžineriniai tinklai turės būti iškelti inžinerinio statinio savininko / valdytojo išsoms, jei jie trukdytų AB "Lietuvos geležinkeliai" projektų įgyvendinimui.

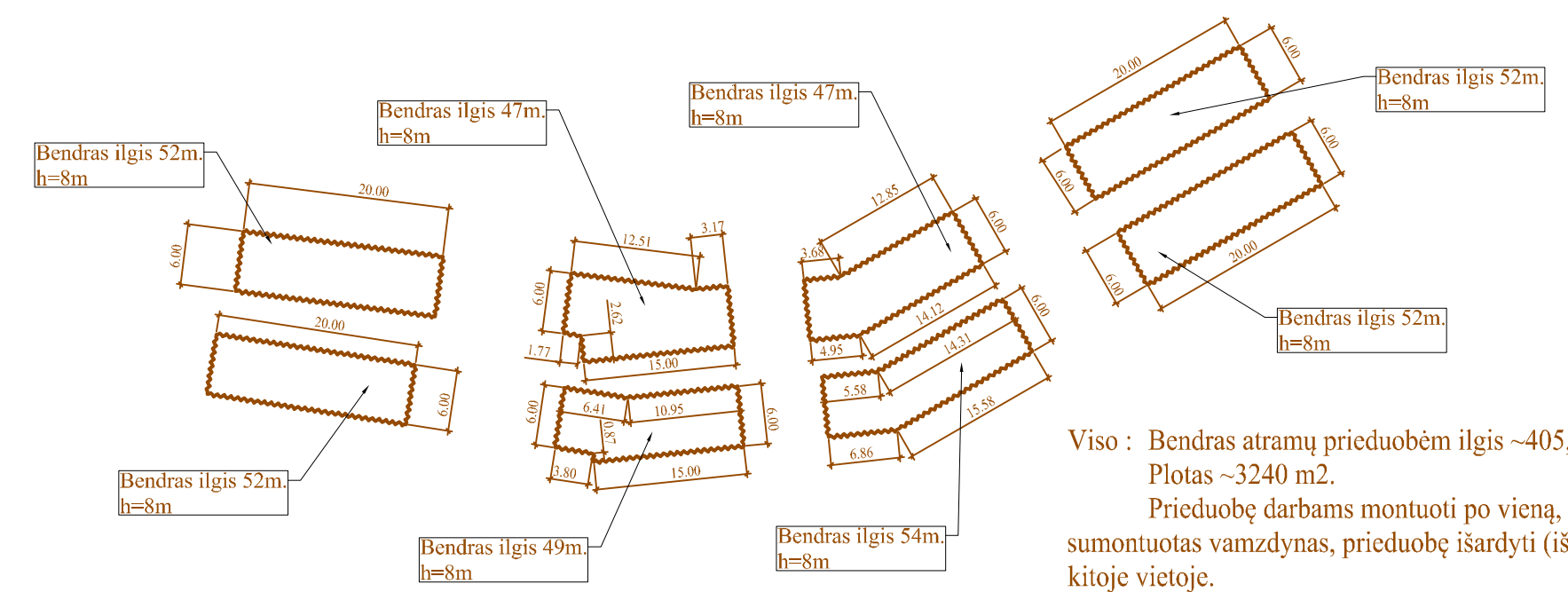

Viso : Bendras atramų prieduobėms ilgis ~405,0 metrai.
Plotas ~3240 m2.
Prieduobė darbus montuoti po vieną, po to kai bus sumontuotas vamzdynas, prieduobę išardyti (ištraukti) ir montuoti kitoje vietoje.

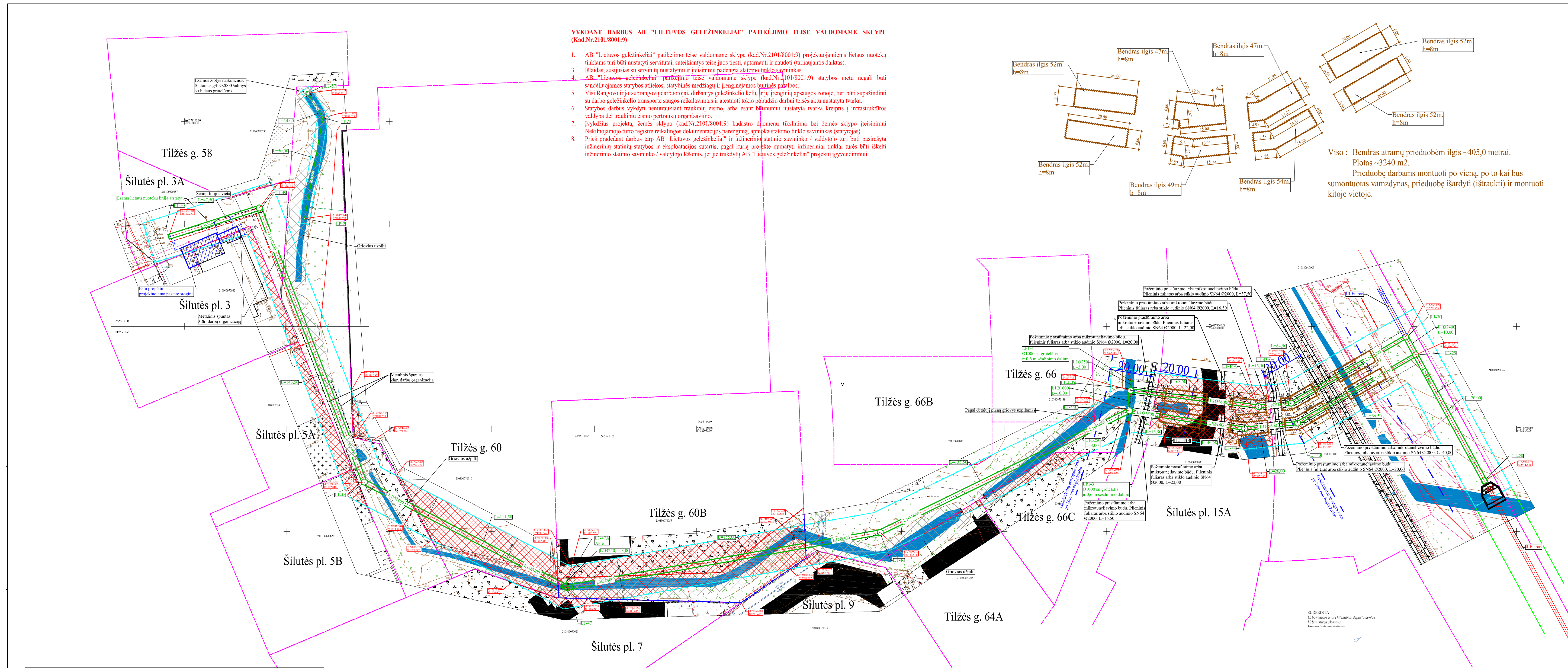

SUTARTINIAI ŽYMĖJIMAI

L1	PROJEKTUOJAMI I ETAPO LIETAUS NUOTEKŲ TINKLAI
---	FUTLIARAS PLIENINIS ARBA STIKLO AUDINIO SN64, Ø2000
L1-1	PROJEKTUOJAMI G/B ŠULINIAI
LP-1	PROJEKTUOJAMI LIETAUS PRIĖMEJAI
---	PROJEKTUOJAMŲ TINKLŲ APSAUGOS ZONA 10 M
---	ESAMA ECOSERVICE TVORA DEMONTUOJAMA (TILŽĖS G. 60B)
---	PERSTATOMA ECOSERVICE TVORA H=4M, PALEI SKLYPO (TILŽĖS G. 60B) RIBĄ
---	ŠPUNTAS
---	TECHNOLOGINĖ DUOBĖ POŽEMINIO PRAKALIMO ARBA MIKRO TUNELIAVIMO DARBAMS

1. Betoninė plokštė montuojama po visais šuliais. (Plokštės dydis, kiekvienam šuliniui apsprendžiamas atskirai, rengiant DP).
2. Galutiniai šulinių konstrukcijos, lančių, aikštelių brėžiniai ruošiami su pasirinktu gamintoju rengiant DARBO PROJEKTĄ.
3. Elektromovinis vamzdžių sujungimo būdas - vamzdžiai komplektuojami su pritvirtinta (itegruota) elektrine spirale vamzdžio movoje ir sujungiami elektrodifuziniu būdu.
4. Elektromovinis vamzdžių sujungimo būdas prie šulinių - vamzdžiai ir šulinių movinės dalys komplektuojami su pritvirtinta (itegruota) elektrine spirale šulinio movoje ir sujungiami elektrodifuziniu būdu.

- PASTABOS :**
1. Atliekant projektuojamų lietaus nuotekų tinklų statybos darbus susikirtimuose ir suartėjimuose su esamais dujotiekio tinklais užtikrinti esamų dujotiekio tinklų apsaugą nuo išorinio poveikio.
 2. Žemės darbus arti komunikacijų vykdyti rankiniu būdu. Būtina imtis apsaugos priemonių, kad nepažeisti esamų komunikacijų.
 3. Esamų inžinerinių tinklų altitudas tikslinti vietoje vykdam darbus.
 4. Lietaus nuotekų tinklus kloti nuo žemiausio taško.
 5. Atstumus iki esamų tinklų išlaikyti pagal STR reikalavimus.
 6. Kvieti besikertančių tinklų atstovus prieš vykdam darbus ir sumontavus šulinius.

B	2024	Etapavimo riklinimas, Vamzdyno vietos tikslinimas pagal 2024 padėtį, Medžiagiškumo tiksninimas.
Laida	Įteikimo data	Laidos statusas. Keitimo priežastis (jei taikoma)
ATESTATO Nr.	UŽDAROJI AKCINĖ BENDROVĖ "DoBi" Uždaroji akcinė bendrovė, įregistruota Lietuvos Respublikoje, kodas 304411994, adresu: [Address]	
35470	PV	V. PETROVAS
35471	PDV	V. PETROVAS
33066	PDV	M. MAKŪNAS
LT	Uždaroji akcinė bendrovė, Klaipėdos miesto savivaldybės administracija	Statinio pavorščko pradinimas: LIETAUS NUOTEKŲ BASEINO SU IŠLEISTUVU NR. 20 TRINČIŲ TVENKINIŲ REKONSTRUKCIJA (TERITORIJA NUO VILNIAUS PL., TILŽĖS G., ŠILUTĖS PL. DALIS, MOKYKLOS G., TECHNIKOS G., TERITORIJA UŽ GELEŽINKELIO) KLAIPĖDOJE STATYBOS PROJEKTAS (PROJEKTO KOREKTŪRA) Dokumento pavadinimas: I ETAPO LIETAUS NUOTEKŲ TINKLŲ PLANAS M 1:1000 Dokumento šifras: J9-2086(0629) - TP - VN.B - 02
	Lapas	Lapų
	1	1

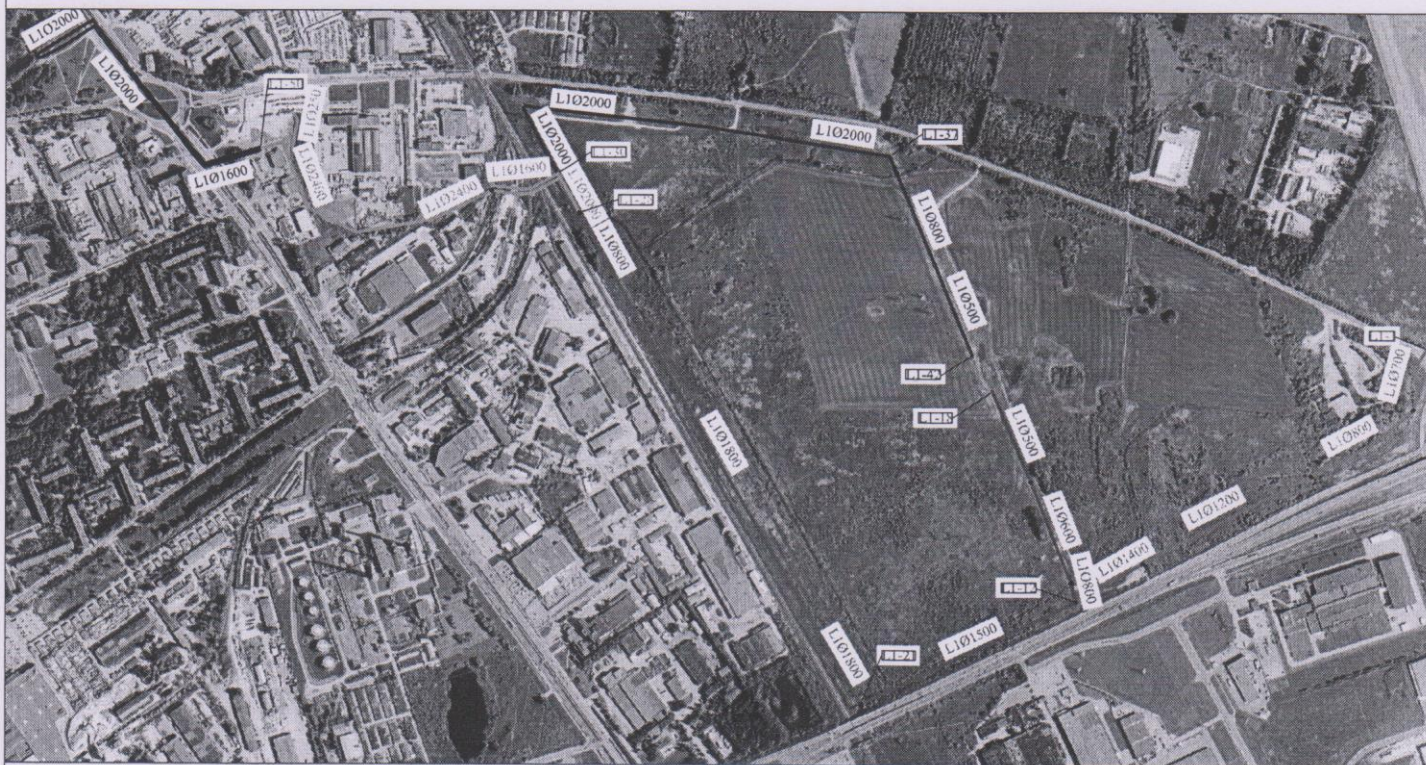

SUTARTINIAI ŽYMĖJIMAI

- Suprojektuoti tinklai (1 Etapas)
- Suprojektuoti tinklai (2 Etapas)
- Suprojektuoti tinklai (3 Etapas)
- Suprojektuoti tinklai (4 Etapas)
- Pastatyti tinklai



ATESTATO Nr.	 UŽDAROJI AKCINĖ BENDROVĖ "DoBi" <small>Licpų g. 48D, Klaipėda. tel. 846-411958, dobi@dobi.lt, www.dobi.lt</small>		Statinio porojekto pavadinimas: LIETAUS NUOTEKŲ BASEINO SŪ IŠLEISTUVU NR. 20 Į TRINYČIŲ TVENKINĮ REKONSTRUKCIJA (TERITORIJA NUO VILNIAUS PL., TILŽĖS G, ŠILUTĖS PL. DALIS, MOKYKLOS G, TECHNIKOS G., TERITORIJA UŽ GELEŽINKELIO) KLAIPĖDOJE STATYBOS PROJEKTAS (PROJEKTO KOREKTŪRA)		
	35470	PV	V. PETROVAS	Dokumento pavadinimas: Priedas Nr.1 LIETAUS NUOTEKŲ TINKLŲ SCHEMA	Laida
35471	PDV	V. PETROVAS	0		
LT	Užsakovas: KLAIPĖDOS MIESTO SAVIVALDYBĖS ADMINISTRACIJA		Dokumento žymuo: J9-2086(0629) - TP - VN.B - 01	Lapas	Lapų
				1	1

SUTIKIMAS

(Data)









UAB „Rivona“, į.k. 110512039, žemės sklypo kad. Nr. **2101/0007:230**, Tilžės g. 58, Klaipėda, savininkas, sutinka su „*Lietaus nuotekų baseino su išleistuvu Nr. 20 į Trinyčių tvenkinį rekonstrukcija (teritorija nuo Vilniaus pl., Tilžės g, Šilutės pl. dalis, Mokyklos g, Technikos g., teritorija už geležinkelio) Klaipėdoje statybos projektas (projekto korektūra)*“ projekte numatyto lietaus nuotekų apsaugos zonos patekimo į nuosavybės teise priklausantį sklypą ir jo įregistravimą.

UAB „Rivona“



Esamos žiotys naikinamos.
Statomas g/b Ø2000 šulinys
su lietaus grotelėmis

SUTARTINIAI ŽYMĖJIMAI

-  2007 M., PROJEKTUOJAMI LIETAUS NUOTEKŲ TINKLAI
-  2023 m., PROJEKTUOJAMI LIETAUS NUOTEKŲ TINKLAI
-  PROJEKTUOJAMI PLASTIKINIAI ŠULINIAI
-  PROJEKTUOJAMI G/B ŠULINIAI
-  SKLYPŲ RIBOS
-  Siūloma 2023m. Projektuojamų Lietaus nuotekų tinklų apsaugos zona 10m.
-  2007 metų Projektuojamų Lietaus nuotekų tinklų apsaugos zona 10m
-  Apsaugos zonos plotas 83,90 m² kuris pateks į sklypą.

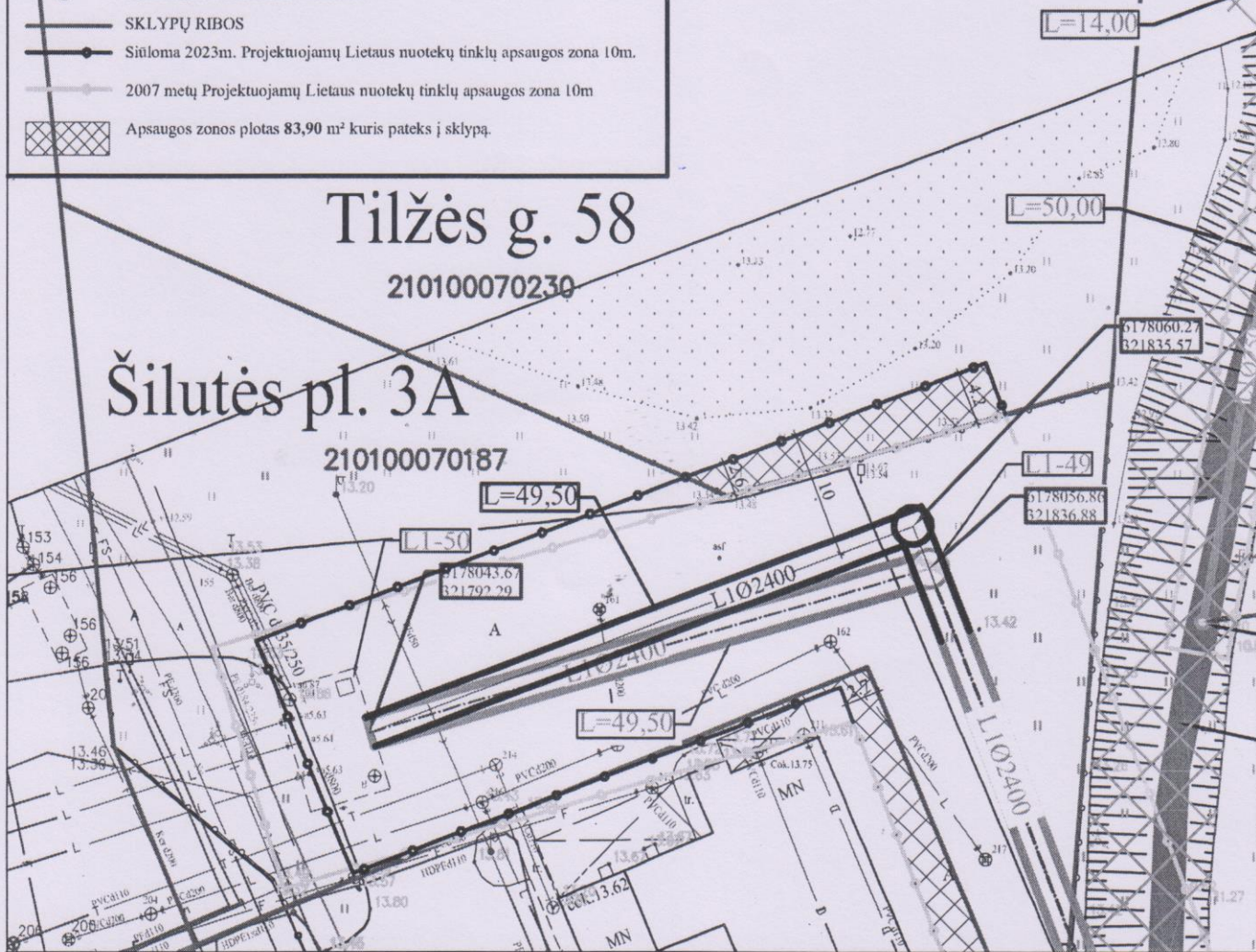

UAB „Rivona“, į.k. 110512039, žemės sklypo kad. Nr. 2101/0007:230, Tilžės g. 58, Klaipėda, savininkas, sutinka su „Lietaus nuotekų baseino su išleistuvu Nr. 20 į Trinyčių tvenkinį rekonstrukcija (teritorija nuo Vilniaus pl., Tilžės g, Šilutės pl. dalis, Mokyklos g, Technikos g., teritorija už geležinkelio) Klaipėdoje statybos projektas (projekto korektūra)“ projekte numatyto lietaus nuotekų apsaugos zonos patekimo į nuosavybės teise priklausantį sklypą ir jo įregistravimą.

Specialiosios žemės naudojimo sąlygos nustatomos vadovaujantis Lietuvos Respublikos specialiuoju žemės naudojimo sąlygų įstatymu, 2019 m. birželio 6 d. Nr. XIII-2166
43 straipsnis. Specialiosios žemės naudojimo sąlygos vandens tiekimo ir nuotekų, paviršinių nuotekų tvarkymo infrastruktūros apsaugos zonos.

ATESTATO Nr.		UŽDAROJI AKCINĖ BENDROVĖ "DoBi"			Statinio projekto pavadinimas:		
		Lietuvos g. 48D, Klaipėda, tel. 846-411958, dobi@dobi.lt, www.dobi.lt			LIETAUS NUOTEKŲ BASEINO SU IŠLEISTUVU NR. 20 Į TRINYČIŲ TVENKINĮ REKONSTRUKCIJA (TERITORIJA NUO VILNIAUS PL., TILŽĖS G, ŠILUTĖS PL. DALIS, MOKYKLOS G, TECHNIKOS G., TERITORIJA UŽ GELEŽINKELIO) KLAIPĖDOJE STATYBOS PROJEKTAS (PROJEKTO KOREKTŪRA)		
35470	PV	V. PETROVAS		2023	Dokumento pavadinimas: Priedas Nr.3 LIETAUS NUOTEKŲ TINKLŲ PLANAS	Laida 0	
35471	PDV	V. PETROVAS		2023			
LT	Užsakovas: KLAIPĖDOS MIESTO SAVIVALDYBĖS ADMINISTRACIJA				Dokumento žymuo: J9-2086(0629) - TDP - VN.B - 01		Lapas 1
							Lapų 1

NEKILNOJAMOJO TURTO REGISTRO DUOMENŲ BAZĖS IŠRAŠAS

2023-08-30 17:43:36

1. Nekilnojamojo turto registre įregistruotas turtas:

Registro Nr.: **44/2076360**
Registro tipas: **Žemės sklypas su statiniais**
Sudarymo data: **2016-09-05**
Adresas: **Klaipėda, Tilžės g. 58**

2. Nekilnojamieji daiktai:

2.1.

Žemės sklypas
Unikalus daikto numeris: **4400-4320-7534**
Žemės sklypo kadastro numeris ir kadastro vietovės pavadinimas: **2101/0007:230 Klaipėdos m. k.v.**
Daikto pagrindinė naudojimo paskirtis: **Kita**
Žemės sklypo naudojimo būdas: **Komercinės paskirties objektų teritorijos**
Žemės sklypo plotas: **0.6838 ha**
Užstatyta teritorija: **0.6838 ha**
Žemės ūkio naudmenų našumo balas: **40.0**
Matavimų tipas: **Žemės sklypas suformuotas atliekant kadastrinius matavimus**
Vidutinė rinkos vertė: **402000 Eur**
Vidutinės rinkos vertės nustatymo data: **2021-09-14**
Vidutinės rinkos vertės nustatymo būdas: **Masinis vertinimas**
Kadastro duomenų nustatymo data: **2016-04-11**

2.2.

Pastatas
Unikalus daikto numeris: **4400-5994-5414**
Daikto pagrindinė naudojimo paskirtis: **Prekybos**
Būklė: **Leidimas vykdyti statybos darbus**
Statusas: **Formuojamas**
Kadastro duomenų nustatymo data: **2022-11-25**

3. Daikto priklausiniai iš kito registro: įrašų nėra

4. Nuosavybė:

4.1.

Nuosavybės teisė
Savininkas: **Uždaroji akcinė bendrovė "RIVONA", a.k. 110512039**
Daiktas: **žemės sklypas Nr. 4400-4320-7534, aprašytas p. 2.1.**
Įregistravimo pagrindas: **2021-09-16 Valstybinės žemės sklypo pirkimo - pardavimo sutartis Nr. 5505**
Įrašas galioja: **Nuo 2021-09-29**

5. Valstybės ir savivaldybių žemės patikėjimo teisė: įrašų nėra

6. Kitos daiktinės teisės:

6.1.

Kelio servitutas - teisė važiuoti transporto priemonėmis (tarnaujantis)
Daiktas: **žemės sklypas Nr. 4400-4320-7534, aprašytas p. 2.1.**
Įregistravimo pagrindas: **2016-08-19 Nacionalinės žemės tarnybos teritorinio skyriaus vedėjo sprendimas Nr. 13SK-299-(14.13.111.)**
Plotas: **0.2033 ha**
Įrašas galioja: **Nuo 2016-09-05**

6.2.

Servitutas - teisė aptarnauti požemines, antžemines komunikacijas (tarnaujantis)
Daiktas: **žemės sklypas Nr. 4400-4320-7534, aprašytas p. 2.1.**
Įregistravimo pagrindas: **2016-08-19 Nacionalinės žemės tarnybos teritorinio skyriaus vedėjo sprendimas Nr. 13SK-299-(14.13.111.)**
Plotas: **0.2033 ha**
Įrašas galioja: **Nuo 2016-09-05**

6.3.

Servitutas - teisė tiesti požemines, antžemines komunikacijas (tarnaujantis)
Daiktas: **žemės sklypas Nr. 4400-4320-7534, aprašytas p. 2.1.**
Įregistravimo pagrindas: **2016-08-19 Nacionalinės žemės tarnybos teritorinio skyriaus vedėjo sprendimas Nr. 13SK-299-(14.13.111.)**
Plotas: **0.2033 ha**
Įrašas galioja: **Nuo 2016-09-05**

7. Juridiniai faktai: įrašų nėra

8. Žymos:

8.1.

Teritorija, kurioje taikomos SŽNS, neįregistruota Nekilnojamojo turto registre: vandens tiekimo ir nuotekų, paviršinių nuotekų tvarkymo infrastruktūros apsaugos zonos (III skyrius, dešimtas skirsnis)
Daiktas: **žemės sklypas Nr. 4400-4320-7534, aprašytas p. 2.1.**
Įregistravimo pagrindas: **2019-06-06 Lietuvos Respublikos specialiųjų žemės naudojimo sąlygų įstatymas Nr. XIII-2166**
2019-12-19 Lietuvos Respublikos žemės ūkio ministro įsakymas Nr. 3D-711
Plotas: **0.0485 ha**
Įrašas galioja: **Nuo 2023-01-01**

8.2.

Teritorija, kurioje taikomos SŽNS, neįregistruota Nekilnojamojo turto registre: skirstomųjų dujotiekių apsaugos zonos (III skyrius, šeštasis skirsnis)
Daiktas: **žemės sklypas Nr. 4400-4320-7534, aprašytas p. 2.1.**
Įregistravimo pagrindas: **2019-06-06 Lietuvos Respublikos specialiųjų žemės naudojimo sąlygų įstatymas Nr. XIII-2166**
2019-12-19 Lietuvos Respublikos žemės ūkio ministro įsakymas Nr. 3D-711
Plotas: **0.0122 ha**
Įrašas galioja: **Nuo 2023-01-01**

- 8.3. Teritorija, kurioje taikomos SŽNS, neįregistruota Nekilnojamojo turto registre: elektroninių ryšių tinklų elektroninių ryšių infrastruktūros apsaugos zonos (III skyrius, vienuoliktasis skirsnis)
Daiktas: žemės sklypas Nr. 4400-4320-7534, aprašytas p. 2.1.
Įregistravimo pagrindas: 2019-06-06 Lietuvos Respublikos specialiųjų žemės naudojimo sąlygų įstatymas Nr. XIII-2166
2019-12-19 Lietuvos Respublikos žemės ūkio ministro įsakymas Nr. 3D-711
Plotas: 0.0283 ha
Įrašas galioja: Nuo 2023-01-01

9. Teritorijos, kuriose taikomos SŽNS, įrašytos į NTK kadastro duomenų byloje įrašytų duomenų pagrindu: įrašų nėra

10. Daikto registravimas ir kadastro žymos:

- 10.1. Išduotas statybą leidžiantis dokumentas (kadastro žyma)
Daiktas: pastatas Nr. 4400-5994-5414, aprašytas p. 2.2.
Įregistravimo pagrindas: 2022-11-25 Informacinės sistemos "Infostatyba" pranešimas Nr. LSNS-31-221125-00227
Aprašymas: Nauja statyba
Įrašas galioja: Nuo 2022-11-25
- 10.2. (kadastro žyma)
Daiktas: žemės sklypas Nr. 4400-4320-7534, aprašytas p. 2.1.
Įregistravimo pagrindas: 2013-01-14 Kvalifikacijos pažymėjimas Nr. 2M-M-1849
2016-04-11 Nekilnojamojo daikto kadastro duomenų byla
Įrašas galioja: Nuo 2016-09-05
- 10.3. Suformuotas naujas (daikto registravimas)
Daiktas: žemės sklypas Nr. 4400-4320-7534, aprašytas p. 2.1.
Įregistravimo pagrindas: 2016-04-11 Nekilnojamojo daikto kadastro duomenų byla
2016-08-19 Nacionalinės žemės tarnybos teritorinio skyriaus vedėjo sprendimas Nr. 13SK-299-(14.13.111.)
Įrašas galioja: Nuo 2016-09-05

11. Duomenys apie įregistruotas teritorijas, kuriose taikomos specialiosios žemės naudojimo sąlygos:

- 11.1. Teritorijos pavadinimas: Elektros tinklų apsaugos zonos (III skyrius, ketvirtasis skirsnis)
Teritorijos unikalus numeris: 100107402
Įregistravimo pagrindas: Lietuvos Respublikos energetikos ministerija; 2021-10-25 Įsakymas dėl Klaipėdos elektros tinklų teritorijų plano patvirtinimo Nr. 1-278
Įregistravimo data: 2021-11-12
Žemės sklypo plotas, patenkantis į Teritoriją: 83 kv. m, nuo 2023-01-04
- 11.2. Teritorijos pavadinimas: Elektros tinklų apsaugos zonos (III skyrius, ketvirtasis skirsnis)
Teritorijos unikalus numeris: 100367326
Įregistravimo pagrindas: AB "Energijos skirstymo operatorius"; 2022-11-07 Kabelio apsauga, Tilžės g. 58, Klaipėda, Klaipėdos m. sav. Nr. E2N3266316
Įregistravimo data: 2022-11-14
Žemės sklypo plotas, patenkantis į Teritoriją: 84 kv. m, nuo 2023-01-05
- 11.3. Teritorijos pavadinimas: Elektros tinklų apsaugos zonos (III skyrius, ketvirtasis skirsnis)
Teritorijos unikalus numeris: 100369032
Įregistravimo pagrindas: AB "Energijos skirstymo operatorius"; 2022-11-11 Prekybos paskirties pastatas, Tilžės g. 58, Klaipėda, Klaipėdos m. sav. Nr. E1N3266308
Įregistravimo data: 2022-11-25
Žemės sklypo plotas, patenkantis į Teritoriją: 86 kv. m, nuo 2023-01-05

12. Registro pastabos ir nuorodos: įrašų nėra

13. Kita informacija: įrašų nėra

14. Informacija apie duomenų sandoriui tikslinimą: įrašų nėra

Dokumentą atspausdino



PROJEKTAVIMO FIRMA

DoBi

Inžinerinių tinklų ir
įrenginių projektavimas

2023 m. rugsėjo 05 d.

Dėl projekto „LIETAUS NUOTEKŲ BASEINO SU IŠLEISTUVU NR.20 Į TRINYČIŲ TVENKINĮ REKONSTRUKCIJA (TERITORIJA NUO VILNIAUS PL., TILŽĖS G., ŠILUTĖS PL. DALĮ, MOKYKLOS G., TECHNIKOS G., TERITORIJA UŽ GELEŽINKELIO) KLAIPĖDOJE (PROJEKTO KOREKTŪRA)“ tinklų apsaugos zonos

2007m. buvo parengtas lietaus nuotekų tinklų projektas „*Lietaus nuotekų baseino su išleistuvu Nr.20 į Trinyčių tvenkinį rekonstrukcija (teritorija nuo Vilniaus pl., Tilžės g., Šilutės pl. dalį, Mokyklos g., Technikos g., teritorija už geležinkelio) Klaipėdoje*“ ir **gautas statybą leidžiantis** dokumentas.

2017m šis projektas buvo padalintas į 2 atskirus projektus ir gauti atskiri statybos leidimai.

1 -ojo projekto Lietaus nuotekų tinklų statybą nuo Malūno tvenkinio iki Šilutės pl. 3a sklypo sėkmingai užbaigtą 2019m.

2-ojo projekto „*Lietaus nuotekų baseino su išleistuvu Nr.20 į Trinyčių tvenkinį rekonstrukcija (teritorija nuo Vilniaus pl., Tilžės g., Šilutės pl. dalį, Mokyklos g., Technikos g., teritorija už geležinkelio) Klaipėdoje (projekto korektūra)*“ 1 etapo lietaus nuotekų tinklų statyba (Nuo Šilutės pl. 3a sklypo pereinant geležinkelio bėgius) numatoma pradėti 2024 metais. Projekto vystytojai Klaipėdos miesto savivaldybė ir AB „Klaipėdos vanduo“.

Suprojektuoto lietaus nuotekų tinklo apsaugos zona patenka į Jūsų sklypą. Siekiant įgyvendinti minėto projekto sprendinius, reikia Jūsų sutikimo lietaus nuotekų tinklų apsaugos zonų įteisinimui minėtame sklype.

Priedama:

1. Projektuojamų lietaus nuotekų schema (priedas Nr.1)
2. Sutikimo forma (priedas Nr.2)
3. Brėžinys su apsaugos zonomis sklype. (priedas Nr.3)

Direktorius

Liepų g. 48D,
92107, Klaipėda.
Tel. (846) 411958,
E-mail., dobi@dobi.lt

Atsiskaitomoji sąskaita
Nr.LT567300010002289703
AB "Swedbank"

Įmonės kodas 140874695
PVM mokėtojo kodas:
LT408746917



SUTIKIMAS

2023 09 11

(Data)

UAB „Arajonė“, į.k. 142067711, žemės sklypo kad. Nr. **2101/0007:100**, Šilutės pl. 5A, Klaipėda, savininkas, sutinka su „*Lietaus nuotekų baseino su išleistuvu Nr. 20 į Trinyčių tvenkinį rekonstrukcija (teritorija nuo Vilniaus pl., Tilžės g, Šilutės pl. dalis, Mokyklos g, Technikos g., teritorija už geležinkelio) Klaipėdoje statybos projektas (projekto korektūra)*“ projekte numatyto lietaus nuotekų apsaugos zonos patekimo į nuosavybės teise priklausantį sklypą ir jo įregistravimą.

UAB „Arajonė“



Priedas Nr.3

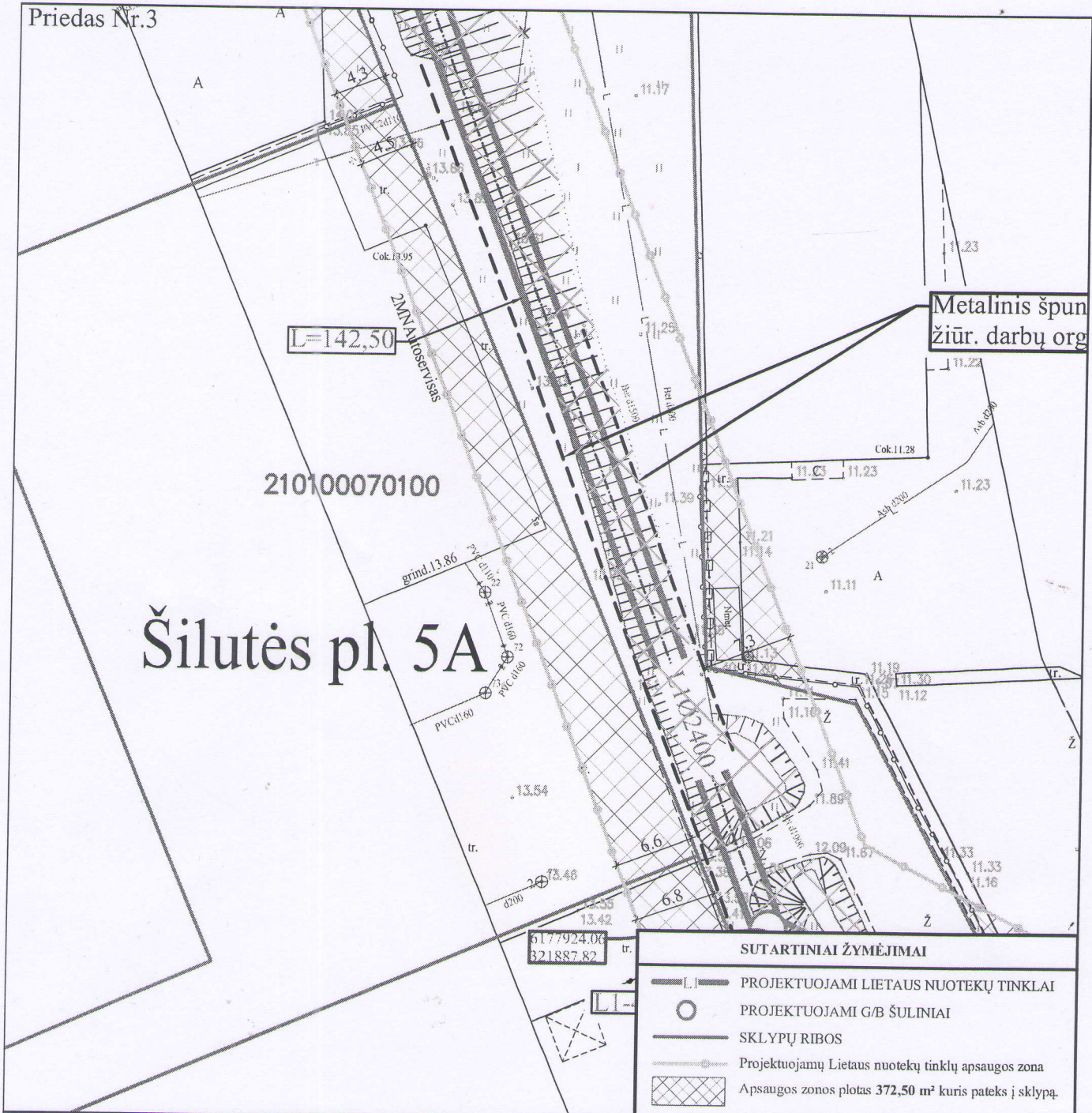

Šilutės pl. 5A

SUTARTINIAI ŽYMĖJIMAI	
	PROJEKTUOJAMI LIETAUS NUOTEKŲ TINKLAI
	PROJEKTUOJAMI G/B ŠULINIAI
	SKLYPŲ RIBOS
	Projektuojamų Lietaus nuotekų tinklų apsaugos zona
	Apsaugos zonos plotas 372,50 m² kuris pateks į sklypą.

UAB „Arajonė“, į.k. 142067711, žemės sklypo kad. Nr. 2101/0007:100, Šilutės pl. 5A, Klaipėda, savininkas, sutinka su „Lietaus nuotekų baseino su išleistuvu Nr. 20 į Trinyčių tvenkinį rekonstrukcija (teritorija nuo Vilniaus pl., Tilžės g., Šilutės pl. dalis, Mokyklos g., Technikos g., teritorija už geležinkelio) Klaipėdoje statybos projektas (projekto korektūra)“ projekte numatyto lietaus nuotekų apsaugos zonos patekimo į nuosavybės teise priklausančią sklypą ir jo registravimą.

Specialiosios žemės naudojimo sąlygos nustatomos vadovaujantis Lietuvos Respublikos specialiųjų žemės naudojimo sąlygų įstatymu, 2019 m. birželio 6 d. Nr. XIII-2166
43 straipsnis. Specialiosios žemės naudojimo sąlygos vandens tiekimo ir nuotekų, paviršinių nuotekų tvarkymo infrastruktūros apsaugos zonos.

ATESTATO Nr.	<p>UŽDAROJI AKCINĖ BENDROVĖ "DoBi" Liepu g. 48D, Klaipėda. tel. 846-411958, dobi@dobi.lt, www.dobi.lt</p>				Statinio projekto pavadinimas: LIETAUS NUOTEKŲ BASEINO SU IŠLEISTUVU NR. 20 Į TRINYČIŲ TVENKINĮ REKONSTRUKCIJA (TERITORIJA NUO VILNIAUS PL., TILŽĖS G., ŠILUTĖS PL. DALIS, MOKYKLOS G., TECHNIKOS G., TERITORIJA UŽ GELEŽINKELIO) KLAIPĖDOJE STATYBOS PROJEKTAS (PROJEKTO KOREKTŪRA)				
	35470	PV	V. PETROVAS		2023	Dokumento pavadinimas:		Laida	
35471	PDV	V. PETROVAS		2023	Priedas Nr.3 LIETAUS NUOTEKŲ TINKLŲ PLANAS		0		
LT	Užsakovas: KLAIPĖDOS MIESTO SAVIVALDYBĖS ADMINISTRACIJA				Dokumento žymuo: J9-2086(0629) - TDP - VN.B - 01			Lapas	Lapų
								1	1

NEKILNOJAMOJO TURTO REGISTRO DUOMENŲ BAZĖS IŠRAŠAS
 SU ISTORIJA
 2023-05-18 15:29:48

1. Nekilnojamojo turto registre įregistruotas turtas:

Registro Nr.: 21/5931
 Registro tipas: **Žemės sklypas su statiniais**
 Sudarymo data: 2002-02-14
 Adresas: **Klaipėda, Šilutės pl. 5A**

2. Nekilnojamieji daiktai:

2.1.

Žemės sklypas
 Unikalus daikto numeris: 2101-0007-0100
 Žemės sklypo kadastro numeris ir kadastro vietovės pavadinimas: 2101/0007:100 Klaipėdos m. k.v.
 Daikto pagrindinė naudojimo paskirtis: **Kita**
 Žemės sklypo naudojimo būdas: **Komercinės paskirties objektų teritorijos**
 Žemės sklypo plotas: 0.3001 ha
 Kitos žemės plotas: 0.3001 ha
 Žemės ūkio naudmenų našumo balas: 40.0
 Matavimų tipas: **Žemės sklypas suformuotas atliekant kadastrinius matavimus**
 Vidutinė rinkos vertė: 91967 Eur
 Vidutinės rinkos vertės nustatymo data: 2006-04-19
 Kadastro duomenų nustatymo data: 2002-07-16

2.2.

Priklausinys: **Pastatas - Automobilių aptarnavimo centras, dalių centras ir parduotuvė**
 Priklausanti dalis: 1/1 priklauso žemės sklypui Nr. 2101-0007-0100, aprašytam p. 2.1.
 Unikalus daikto numeris: 4400-0283-4819
 Daikto pagrindinė naudojimo paskirtis: **Paslaugų**
 Žymėjimas plane: 1L2g
 Statybos pradžios metai: 2004
 Statybos pabaigos metai: 2006
 Baigtumo procentas: 100 %
 Šildymas: **Vietinis centrinis šildymas**
 Vandentiekis: **Komunalinis vandentiekis**
 Nuotekų šalinimas: **Komunalinis nuotekų šalinimas**
 Dujos: **Gamtinės**
 Sienos: **Metalas su karkasu**
 Stogo danga: **Bitumas**
 Aukštų skaičius: 2
 Bendras plotas: 1156.01 kv. m
 Pagrindinis plotas: 1043.00 kv. m
 Tūris: 7447 kub. m
 Užstatytas plotas: 1035.00 kv. m
 Koordinatė X: 6177962.68
 Koordinatė Y: 321844.54
 Atkūrimo sąnaudos (statybos vertė): 54449 Eur
 Atkuriamoji vertė: 54449 Eur
 Vidutinė rinkos vertė: 495473 Eur
 Vidutinės rinkos vertės nustatymo būdas: **Masinis vertinimas**
 Vidutinės rinkos vertės nustatymo data: 2006-04-14
 Kadastro duomenų nustatymo data: 2005-09-09

3. Daikto priklausiniai iš kito registro: įrašų nėra**4. Nuosavybė:**

4.1.

Nuosavybės teisė
 Savininkas: **Uždaroji akcinė bendrovė "ARAJONĖ", a.k. 142067711**
 Daiktas: **pastatas Nr. 4400-0283-4819, aprašytas p. 2.2.**
 Įregistravimo pagrindas: 2005-04-12 Statybos inspekcijos tarnybos pažyma Nr. VSI-P101
 2006-04-05 Statinio pripažinimo tinkamu naudoti aktas Nr. STN-114(14.16)
 Įrašas galioja: **Nuo 2006-04-19**

4.2.

Nuosavybės teisė
 Savininkas: **Uždaroji akcinė bendrovė "ARAJONĖ", a.k. 142067711**
 Daiktas: **žemės sklypas Nr. 2101-0007-0100, aprašytas p. 2.1.**
 Įregistravimo pagrindas: 2002-07-16 Perdavimo - priėmimo aktas Nr. K1ES-13281
 2002-07-16 Pirkimo - pardavimo sutartis Nr. K1ES-13279
 Įrašas galioja: **Nuo 2002-07-16**

4.3. [X]

Nuosavybės teisė
 Savininkas: **Uždaroji akcinė bendrovė "ARAJONĖ", a.k. 142067711**
 Daiktas: **pastatas Nr. 4400-0283-4819, aprašytas p. 2.2.**
 Įregistravimo pagrindas: 2005-04-12 Statybos inspekcijos tarnybos pažyma Nr. VSI-P101
 Išregistravimo pagrindas: 2006-04-05 Statinio pripažinimo tinkamu naudoti aktas Nr. STN-114(14.16)
 Įrašas galioja: **Nuo 2005-04-18 iki 2006-04-19**

4.4. [X]

Nuosavybės teisė
 Savininkas: **[redacted]**
 Daiktas: **žemės sklypas Nr. 2101-0007-0100, aprašytas p. 2.1.**
 Įregistravimo pagrindas: 2002-03-12 Pirkimo - pardavimo išsimokėtinai sutartis Nr. MV7-5944
 2002-03-12 Perdavimo - priėmimo aktas Nr. MV7-5946
 Išregistravimo pagrindas: 2002-07-25 Registratoriaus sprendimas
 Įrašas galioja: **Nuo 2002-03-12 iki 2002-07-16**

4.5. [X]

Nuosavybės teisė
 Savininkas: **[redacted]**
 Daiktas: **žemės sklypas Nr. 2101-0007-0100, aprašytas p. 2.1.**

[registravimo pagrindas: 1999-09-29 Apskritis viršininko įsakymas Nr. 1952
2000-02-15 Valstybinės žemės sklypo pirkimo - pardavimo sutartis Nr. P21/2000-0025
2002-02-04 Apskritis viršininko įsakymas Nr. 348
Išregistravimo pagrindas: 2002-03-25 Registratoriaus sprendimas
Įrašas galioja: Nuo 2000-02-15 iki 2002-03-12

5. Valstybės ir savivaldybių žemės patikėjimo teisė: įrašų nėra

6. Kitos daiktinės teisės : įrašų nėra

7. Juridiniai faktai:

7.1.

Sudaryta subnuomos sutartis
Subnuomininkas: UAB "Autoamera", a.k. 301306654
Daiktas: pastatas Nr. 4400-0283-4819, aprašytas p. 2.2.
[registravimo pagrindas: 2020-01-04 Nuomos sutartis Nr. 2020/01/04AMR
Įrašas galioja: Nuo 2020-06-08
Terminas: Nuo 2020-05-04 iki 2022-05-04

7.2.

Sudaryta nuomos sutartis
Nuomininkas: UAB "MINRIDA", a.k. 300136163
Daiktas: pastatas Nr. 4400-0283-4819, aprašytas p. 2.2.
[registravimo pagrindas: 2019-06-01 Nuomos sutartis Nr. 19/6/1
Plotas: 1156.01 kv. m
Įrašas galioja: Nuo 2019-08-16
Terminas: Nuo 2019-06-01 iki 2024-05-31

7.3. [X]

Hipotekos registratorius: Klaipėdos miesto apylinkės teismo hipotekos skyrius, a.k. 188707318
Daiktas: žemės sklypas Nr. 2101-0007-0100, aprašytas p. 2.1.
pastatas Nr. 4400-0283-4819, aprašytas p. 2.2.
[registravimo pagrindas: 2005-05-05 Hipotekos registro pranešimas apie hipotekos įregistravimą
Nr. 03120050003304
Aprašymas: 2007-06-12 gautas Hipotekos registro pranešimas Nr.: 10000000327278 apie Hipotekos pakeitimą, pakeitimo dokumento kodas: 03120070007810 2012-04-03 gautas Hipotekos registro pranešimas Nr.: 10000000949853 apie Hipotekos pakeitimą, pakeitimo dokumento kodas: 03120120002398 2013-05-09 gautas Hipotekos registro pranešimas Nr.: 10000001012825 apie Hipotekos pakeitimą, pakeitimo dokumento kodas: 20120130024024 2014-04-01 gautas Hipotekos registro pranešimas Nr.: 10000001086349 apie Hipotekos pakeitimą, pakeitimo dokumento kodas: 20120140019863 2015-03-20 gautas Hipotekos registro pranešimas Nr.: 10000001167414 apie Hipotekos pakeitimą, pakeitimo dokumento kodas: 20120150014232 2016-04-27 gautas Hipotekos registro pranešimas Nr.: 10000001262516 apie Hipotekos pakeitimą, pakeitimo dokumento kodas: 20120160024472
Išregistravimo pagrindas: 2020-03-10 Hipotekos registro pranešimas apie hipotekos išregistravimą
Nr. 20120200016161
Įrašas galioja: Nuo 2005-05-05 iki 2020-03-10

7.4. [X]

Sudarytas perleidimo sandoris
Įgijėjas: Uždaroji akcinė bendrovė "ARAJONĖ", a.k. 142067711
Daiktas: žemės sklypas Nr. 2101-0007-0100, aprašytas p. 2.1.
[registravimo pagrindas: 2002-07-16 Pirkimo - pardavimo sutartis Nr. K1ES-13279
Aprašymas: K1ES-13279(068/02-2136)
Išregistravimo pagrindas: 2002-07-25 Registratoriaus sprendimas
Įrašas galioja: Nuo 2002-07-17 iki 2002-07-25

7.5. [X]

Sudarytas perleidimo sandoris
Įgijėjas:
Daiktas: žemės sklypas Nr. 2101-0007-0100, aprašytas p. 2.1.
[registravimo pagrindas: 2002-03-12 Pirkimo - pardavimo sutartis Nr. MV7-5944(075/02-0249
Išregistravimo pagrindas: 2002-03-25 Registratoriaus sprendimas
Įrašas galioja: Nuo 2002-03-13 iki 2002-03-25

8. Žymos:

8.1.

Teritorija, kurioje taikomos SŽNS, neįregistruota Nekilnojamojo turto registre: vandens tiekimo ir nuotekų, paviršinių nuotekų tvarkymo infrastruktūros apsaugos zonos (III skyrius, dešimtas skirsnis)
Daiktas: žemės sklypas Nr. 2101-0007-0100, aprašytas p. 2.1.
[registravimo pagrindas: 2019-06-06 Lietuvos Respublikos specialiųjų žemės naudojimo sąlygų įstatymas
Nr. XIII-2166
2019-12-19 Lietuvos Respublikos žemės ūkio ministro įsakymas Nr. 3D-711
Įrašas galioja: Nuo 2023-01-01

8.2.

Teritorija, kurioje taikomos SŽNS, neįregistruota Nekilnojamojo turto registre: skirstomųjų dujotiekių apsaugos zonos (III skyrius, šeštasis skirsnis)
Daiktas: žemės sklypas Nr. 2101-0007-0100, aprašytas p. 2.1.
[registravimo pagrindas: 2019-06-06 Lietuvos Respublikos specialiųjų žemės naudojimo sąlygų įstatymas
Nr. XIII-2166
2019-12-19 Lietuvos Respublikos žemės ūkio ministro įsakymas Nr. 3D-711
Plotas: 0.0056 ha
Įrašas galioja: Nuo 2023-01-01

8.3.

Teritorija, kurioje taikomos SŽNS, neįregistruota Nekilnojamojo turto registre: naftos ir naftos produktų įrenginių apsaugos zonos (III skyrius, aštuntasis skirsnis)
Daiktas: žemės sklypas Nr. 2101-0007-0100, aprašytas p. 2.1.
[registravimo pagrindas: 2019-06-06 Lietuvos Respublikos specialiųjų žemės naudojimo sąlygų įstatymas
Nr. XIII-2166
2019-12-19 Lietuvos Respublikos žemės ūkio ministro įsakymas Nr. 3D-711
Plotas: 0.0174 ha
Įrašas galioja: Nuo 2023-01-01

8.4.

Teritorija, kurioje taikomos SŽNS, neįregistruota Nekilnojamojo turto registre: elektros tinklų apsaugos zonos (III skyrius, ketvirtasis skirsnis)
Daiktas: žemės sklypas Nr. 2101-0007-0100, aprašytas p. 2.1.
[registravimo pagrindas: 2019-06-06 Lietuvos Respublikos specialiųjų žemės naudojimo sąlygų įstatymas
Nr. XIII-2166
2019-12-19 Lietuvos Respublikos žemės ūkio ministro įsakymas Nr. 3D-711

- Plotas: 0.0014 ha
[rašas galioja: Nuo 2023-01-01
- Teritorija, kurioje taikomos SŽNS, neįregistruota Nekilnojamojo turto registre:
elektroninių ryšių tinklų elektroninių ryšių infrastruktūros apsaugos zonos (III skyrius, vienuoliktasis skirsnis)
- 8.5. Daiktas: žemės sklypas Nr. 2101-0007-0100, aprašytas p. 2.1.
[registravimo pagrindas: 2019-06-06 Lietuvos Respublikos specialiųjų žemės naudojimo sąlygų įstatymas Nr. XIII-2166
2019-12-19 Lietuvos Respublikos žemės ūkio ministro įsakymas Nr. 3D-711
- Plotas: 0.0028 ha
[rašas galioja: Nuo 2023-01-01
- 8.6. [X] Isiskolinimas už isivnta turta
- Daiktas: žemės sklypas Nr. 2101-0007-0100, aprašytas p. 2.1.
[registravimo pagrindas: 2002-03-12 Pirkimo - pardavimo išsimokėtinai sutartis Nr. MV7-5944
Išregistravimo pagrindas: 2002-07-03 Susitarimas Nr. 460
[rašas galioja: Nuo 2002-03-25 iki 2002-07-04
- 8.7. [X] Isiskolinimas už isivnta turta
- Daiktas: žemės sklypas Nr. 2101-0007-0100, aprašytas p. 2.1.
[registravimo pagrindas: 2002-02-04 Apskritis viršininko įsakymas Nr. 348
Išregistravimo pagrindas: 2002-03-25 Registratoriaus sprendimas
[rašas galioja: Nuo 2002-02-14 iki 2002-03-25
- 9. Teritorijos, kuriose taikomos SŽNS, įrašytos į NTK kadastro duomenų byloje įrašytų duomenų pagrindu:**
- 9.1. [X] Vandens tiekimo ir nuotekų, paviršinių nuotekų tvarkymo infrastruktūros apsaugos zonos (III skyrius, dešimtas skirsnis)
- Daiktas: žemės sklypas Nr. 2101-0007-0100, aprašytas p. 2.1.
[registravimo pagrindas: 2019-06-06 Lietuvos Respublikos specialiųjų žemės naudojimo sąlygų įstatymas Nr. XIII-2166
2019-12-19 Lietuvos Respublikos žemės ūkio ministro įsakymas Nr. 3D-711
Išregistravimo pagrindas: 2022-11-30 Lietuvos Respublikos Vyriausybės nutarimas "Dėl Lietuvos Respublikos Vyriausybės 2002 m. balandžio 15 d. nutarimo Nr. 534 "Dėl Lietuvos Respublikos nekilnojamojo turto kadastro nuostatų patvirtinimo" pakeitimo" Nr. 1190
[rašas galioja: Nuo 2020-01-02 iki 2023-01-01
- 9.2. [X] Skirstomųjų dujotiekių apsaugos zonos (III skyrius, šeštasis skirsnis)
- Daiktas: žemės sklypas Nr. 2101-0007-0100, aprašytas p. 2.1.
[registravimo pagrindas: 2019-06-06 Lietuvos Respublikos specialiųjų žemės naudojimo sąlygų įstatymas Nr. XIII-2166
2019-12-19 Lietuvos Respublikos žemės ūkio ministro įsakymas Nr. 3D-711
Plotas: 0.0056 ha
Išregistravimo pagrindas: 2022-11-30 Lietuvos Respublikos Vyriausybės nutarimas "Dėl Lietuvos Respublikos Vyriausybės 2002 m. balandžio 15 d. nutarimo Nr. 534 "Dėl Lietuvos Respublikos nekilnojamojo turto kadastro nuostatų patvirtinimo" pakeitimo" Nr. 1190
[rašas galioja: Nuo 2020-01-02 iki 2023-01-01
- 9.3. [X] Naftos ir naftos produktų įrenginių apsaugos zonos (III skyrius, aštuntasis skirsnis)
- Daiktas: žemės sklypas Nr. 2101-0007-0100, aprašytas p. 2.1.
[registravimo pagrindas: 2019-06-06 Lietuvos Respublikos specialiųjų žemės naudojimo sąlygų įstatymas Nr. XIII-2166
2019-12-19 Lietuvos Respublikos žemės ūkio ministro įsakymas Nr. 3D-711
Plotas: 0.0174 ha
Išregistravimo pagrindas: 2022-11-30 Lietuvos Respublikos Vyriausybės nutarimas "Dėl Lietuvos Respublikos Vyriausybės 2002 m. balandžio 15 d. nutarimo Nr. 534 "Dėl Lietuvos Respublikos nekilnojamojo turto kadastro nuostatų patvirtinimo" pakeitimo" Nr. 1190
[rašas galioja: Nuo 2020-01-02 iki 2023-01-01
- 9.4. [X] Elektros tinklų apsaugos zonos (III skyrius, ketvirtasis skirsnis)
- Daiktas: žemės sklypas Nr. 2101-0007-0100, aprašytas p. 2.1.
[registravimo pagrindas: 2019-06-06 Lietuvos Respublikos specialiųjų žemės naudojimo sąlygų įstatymas Nr. XIII-2166
2019-12-19 Lietuvos Respublikos žemės ūkio ministro įsakymas Nr. 3D-711
Plotas: 0.0014 ha
Išregistravimo pagrindas: 2022-11-30 Lietuvos Respublikos Vyriausybės nutarimas "Dėl Lietuvos Respublikos Vyriausybės 2002 m. balandžio 15 d. nutarimo Nr. 534 "Dėl Lietuvos Respublikos nekilnojamojo turto kadastro nuostatų patvirtinimo" pakeitimo" Nr. 1190
[rašas galioja: Nuo 2020-01-02 iki 2023-01-01
- 9.5. [X] Elektroninių ryšių tinklų elektroninių ryšių infrastruktūros apsaugos zonos (III skyrius, vienuoliktasis skirsnis)
- Daiktas: žemės sklypas Nr. 2101-0007-0100, aprašytas p. 2.1.
[registravimo pagrindas: 2019-06-06 Lietuvos Respublikos specialiųjų žemės naudojimo sąlygų įstatymas Nr. XIII-2166
2019-12-19 Lietuvos Respublikos žemės ūkio ministro įsakymas Nr. 3D-711
Plotas: 0.0028 ha
Išregistravimo pagrindas: 2022-11-30 Lietuvos Respublikos Vyriausybės nutarimas "Dėl Lietuvos Respublikos Vyriausybės 2002 m. balandžio 15 d. nutarimo Nr. 534 "Dėl Lietuvos Respublikos nekilnojamojo turto kadastro nuostatų patvirtinimo" pakeitimo" Nr. 1190
[rašas galioja: Nuo 2020-01-02 iki 2023-01-01
- 9.6. [X] XLIX. Vandentiekio, lietaus ir fekalinės kanalizacijos tinklų ir įrenginių apsaugos zonos
- Daiktas: žemės sklypas Nr. 2101-0007-0100, aprašytas p. 2.1.
[registravimo pagrindas: 2002-02-04 Apskritis viršininko įsakymas Nr. 348
Išregistravimo pagrindas: 2019-06-06 Lietuvos Respublikos specialiųjų žemės naudojimo sąlygų įstatymas Nr. XIII-2166
2019-12-19 Lietuvos Respublikos žemės ūkio ministro įsakymas Nr. 3D-711
[rašas galioja: Nuo 2002-02-14 iki 2020-01-02
- 9.7. [X] IX. Dujotiekių apsaugos zonos
- Daiktas: žemės sklypas Nr. 2101-0007-0100, aprašytas p. 2.1.
[registravimo pagrindas: 2002-02-04 Apskritis viršininko įsakymas Nr. 348
Plotas: 0.0056 ha
Išregistravimo pagrindas: 2019-06-06 Lietuvos Respublikos specialiųjų žemės naudojimo sąlygų įstatymas Nr. XIII-2166

2019-12-19 Lietuvos Respublikos žemės ūkio ministro įsakymas Nr. 3D-711
[rašas galioja: Nuo 2002-02-14 iki 2020-01-02

9.8. [X]

VIII. Kuro tiekimo bazių, degalinių ir kietojo kuro cechų apsaugos zonos
Daiktas: žemės sklypas Nr. 2101-0007-0100, aprašytas p. 2.1.
[registravimo pagrindas: 2002-02-04 Apskritis viršinininko įsakymas Nr. 348
Plotas: 0.0174 ha
Išregistravimo pagrindas: 2019-06-06 Lietuvos Respublikos specialiųjų žemės naudojimo sąlygų įstatymas Nr. XIII-2166
2019-12-19 Lietuvos Respublikos žemės ūkio ministro įsakymas Nr. 3D-711
[rašas galioja: Nuo 2002-02-14 iki 2020-01-02

9.9. [X]

VI. Elektros linijų apsaugos zonos
Daiktas: žemės sklypas Nr. 2101-0007-0100, aprašytas p. 2.1.
[registravimo pagrindas: 2002-02-04 Apskritis viršinininko įsakymas Nr. 348
Plotas: 0.0014 ha
Išregistravimo pagrindas: 2019-06-06 Lietuvos Respublikos specialiųjų žemės naudojimo sąlygų įstatymas Nr. XIII-2166
2019-12-19 Lietuvos Respublikos žemės ūkio ministro įsakymas Nr. 3D-711
[rašas galioja: Nuo 2002-02-14 iki 2020-01-02

9.10. [X]

I. Ryšių linijų apsaugos zonos
Daiktas: žemės sklypas Nr. 2101-0007-0100, aprašytas p. 2.1.
[registravimo pagrindas: 2002-02-04 Apskritis viršinininko įsakymas Nr. 348
Plotas: 0.0028 ha
Išregistravimo pagrindas: 2019-06-06 Lietuvos Respublikos specialiųjų žemės naudojimo sąlygų įstatymas Nr. XIII-2166
2019-12-19 Lietuvos Respublikos žemės ūkio ministro įsakymas Nr. 3D-711
[rašas galioja: Nuo 2002-02-14 iki 2020-01-02

10. Daikto registravimas ir kadastro žymos:

10.1. [X]

Išduotas statybos leidimas (kadastro žyma)
Leidimą išdavė: Klaipėdos miesto savivaldybės administracija, a.k. 188710823
Daiktas: pastatas Nr. 4400-0283-4819, aprašytas p. 2.2.
[registravimo pagrindas: 2004-04-01 Leidimas vykdyti statybos darbus Nr. 04-NS/04
Išregistravimo pagrindas: 2006-04-05 Statinio pripažinimo tinkamu naudoti aktas Nr. STN-114(14.16)
[rašas galioja: Nuo 2004-04-28 iki 2006-04-19

11. Duomenys apie įregistruotas teritorijas, kuriose taikomos specialiosios žemės naudojimo sąlygos:

11.1.

Teritorijos pavadinimas: **Elektros tinklų apsaugos zonos (III skyrius, ketvirtasis skirsnis)**
Teritorijos unikalus numeris: **100092352**
[registravimo pagrindas: Lietuvos Respublikos energetikos ministerija; 2021-10-25 įsakymas dėl Klaipėdos elektros tinklų teritorijų plano patvirtinimo Nr. 1-278
[registravimo data: 2021-11-04
Žemės sklypo plotas, patenkantis į Teritoriją: 81 kv. m, nuo 2023-01-05

11.2.

Teritorijos pavadinimas: **Skirstomųjų dujotiekių apsaugos zonos (III skyrius, šeštasis skirsnis)**
Teritorijos unikalus numeris: **100122666**
[registravimo pagrindas: Lietuvos Respublikos energetikos ministerija; 2022-12-05 įsakymas dėl energetikos ministro 2021 m. spalio 25 d. įsakymo Nr. 1-277 ?Dėl Klaipėdos skirstomųjų dujotiekių teritorijų plano patvirtinimo? pakeitimo Nr. 1-439
[registravimo data: 2021-11-23
Duomenų pakeitimo pagrindas: **AB "Energinijos skirstymo operatorius"; 2023-01-12 Skirstomojo vidutinio slėgio dujotiekio žemės sklype Litorinos g. 1, Klaipėdos m., pertvarkymo projektas Nr. D7A3208483**
Duomenų pakeitimo data: 2023-03-24
Duomenų pakeitimo pagrindas: **AB "Energinijos skirstymo operatorius"; 2022-12-05 Darbų gamtinių dujų aplinkoje vykdymo paskyra Nr. KL-22-50**
Duomenų pakeitimo data: 2023-03-03
Žemės sklypo plotas, patenkantis į Teritoriją: 101 kv. m, nuo 2023-03-24

11.3.

Teritorijos pavadinimas: **Elektros tinklų apsaugos zonos (III skyrius, ketvirtasis skirsnis)**
Teritorijos unikalus numeris: **100115198**
[registravimo pagrindas: Lietuvos Respublikos energetikos ministerija; 2021-10-25 įsakymas dėl Klaipėdos elektros tinklų teritorijų plano patvirtinimo Nr. 1-278
[registravimo data: 2021-11-18
Žemės sklypo plotas, patenkantis į Teritoriją: 79 kv. m, nuo 2023-01-04

Istorinius SŽNS teritorijų pasikeitimų žemės sklype duomenis galima peržiūrėti dokumente "Žemės sklypo duomenų apie įregistruotas teritorijas, kuriose taikomos specialiosios žemės naudojimo sąlygos, pasikeitimų sąrašas".

12. Registro pastabos ir nuorodos: įrašų nėra

13. Kita informacija: įrašų nėra

14. Informacija apie duomenų sandoriui tikslinimą: įrašų nėra

15. Asmenvardžių istorija:

15.1.

Asmuo: **Klaipėdos miesto savivaldybės administracija**
nuo 2023-03-28: **Klaipėdos miesto savivaldybės administracija, a.k. 188710823, reg.d.1998-02-05**
nuo 2023-01-03 iki 2023-03-28: **KLAIPĖDOS MIESTO SAVIVALDYBĖS ADMINISTRACIJA**
nuo 1998-02-05 iki 2023-01-03: **Klaipėdos miesto savivaldybės administracija**

Dokumentą atspausdino



PROJEKTAVIMO FIRMA

DoBi

Inžinerinių tinklų ir
įrenginių projektavimas

2023 m. rugsėjo 05 d.

Dėl projekto „LIETAUS NUOTEKŲ BASEINO SU IŠLEISTUVU NR.20 Į TRINYČIŲ TVENKINĮ REKONSTRUKCIJA (TERITORIJA NUO VILNIAUS PL., TILŽĖS G., ŠILUTĖS PL. DALĮ, MOKYKLOS G., TECHNIKOS G., TERITORIJA UŽ GELEŽINKELIO) KLAIPĖDOJE (PROJEKTO KOREKTŪRA)“ tinklų apsaugos zonos

2007m. buvo parengtas lietaus nuotekų tinklų projektas „Lietaus nuotekų baseino su išleistuvu Nr.20 į Trinyčių tvenkinį rekonstrukcija (teritorija nuo Vilniaus pl., Tilžės g., Šilutės pl. dalį, Mokyklos g., Technikos g., teritorija už geležinkelio) Klaipėdoje“ ir **gautas statybą leidžiantis** dokumentas.

2017m šis projektas buvo padalintas į 2 atskirus projektus ir gauti atskiri statybos leidimai.

1 -ojo projekto Lietaus nuotekų tinklų statybą nuo Malūno tvenkinio iki Šilutės pl. 3a sklypo sėkmingai užbaigtą 2019m.

2-ojo projekto „Lietaus nuotekų baseino su išleistuvu Nr.20 į Trinyčių tvenkinį rekonstrukcija (teritorija nuo Vilniaus pl., Tilžės g., Šilutės pl. dalį, Mokyklos g., Technikos g., teritorija už geležinkelio) Klaipėdoje (projekto korektūra)“ 1 etapo lietaus nuotekų tinklų statyba (Nuo Šilutės pl. 3a sklypo pereinant geležinkelio bėgius) numatoma pradėti 2024 metais. Projekto vystytojai Klaipėdos miesto savivaldybė ir AB „Klaipėdos vanduo“.

Suprojektuoto lietaus nuotekų tinklo apsaugos zona patenka į Jūsų sklypą. Siekiant įgyvendinti minėto projekto sprendinius, reikia Jūsų sutikimo lietaus nuotekų tinklų apsaugos zonų įteisinimui minėtame sklype.

Pridedama:

1. Projektuojamų lietaus nuotekų schema (priedas Nr.1)
2. Sutikimo forma (priedas Nr.2)
3. Brėžinys su apsaugos zonomis sklype. (priedas Nr.3)

Direktorius

Liepų g. 48D,
92107, Klaipėda.
Tel. (846) 411958,
E-mail., dobi@dobi.lt

Atsiskaitomoji sąskaita
Nr.LT567300010002289703
AB "Swedbank"

Įmonės kodas 140874695
PVM mokėtojo kodas:
LT408746917



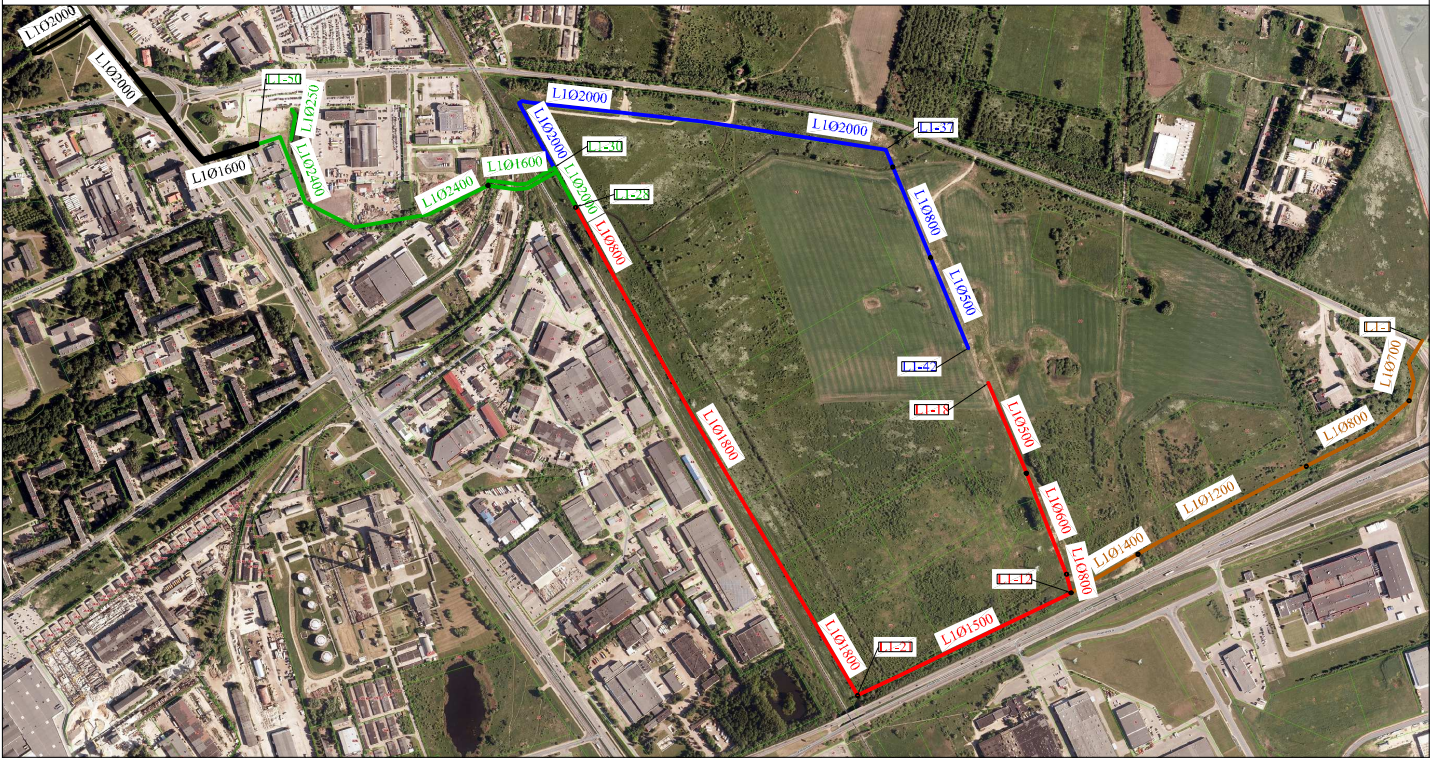

SUTARTINIAI ŽYMĖJIMAI

- Suprojektuoti tinklai (1 Etapas)
- Suprojektuoti tinklai (2 Etapas)
- Suprojektuoti tinklai (3 Etapas)
- Suprojektuoti tinklai (4 Etapas)
- Pastatyti tinklai

ATESTATO Nr.	 UŽDAROJI AKCINĖ BENDROVĖ "DoBi" <small>Liepų g. 48D, Klaipėda, tel. 846-411958, dobi@dobi.lt, www.dobi.lt</small>		Statinio porojekto pavadinimas: LIETAUS NUOTEKŲ BASEINO SU IŠLEISTUVU NR. 20 Į TRINYČIŲ TVENKINĮ REKONSTRUKCIJA (TERITORIJA NUO VILNIAUS PL., TILŽĖS G, ŠILUTĖS PL. DALIS, MOKYKLOS G, TECHNIKOS G., TERITORIJA UŽ GELEŽINKELIO) KLAIPĖDOJE STATYBOS PROJEKTAS (PROJEKTO KOREKTŪRA)		
			Dokumento pavadinimas: Priedas Nr.1 LIETAUS NUOTEKŲ TINKLŲ SCHEMA		Laida 0
35470	PV	V. PETROVAS		Dokumento žymuo: J9-2086(0629) - TP - VN.B - 01	
35471	PDV	V. PETROVAS			
LT	Užsakovas: KLAIPĖDOS MIESTO SAVIVALDYBĖS ADMINISTRACIJA			Lapas 1	Lapų 1

SUTIKIMAS

2023. 09. 05

(Data)

UAB „Armi Servisas“, į.k. 141392965, žemės sklypo kad. Nr. **2101/0007:99**, Šilutės pl. 5B, Klaipėda, savininkas, sutinka su „*Lietaus nuotekų baseino su išleistuvu Nr. 20 į Trinyčių tvenkinį rekonstrukcija (teritorija nuo Vilniaus pl., Tilžės g, Šilutės pl. dalis, Mokyklos g, Technikos g., teritorija už geležinkelio) Klaipėdoje statybos projektas (projekto korektūra)*“ projekte numatyto lietaus nuotekų apsaugos zonos patekimo į nuosavybės teise priklausantį sklypą ir jo įregistravimą.

UAB „Armi Servisas“

<

Priedas Nr.3

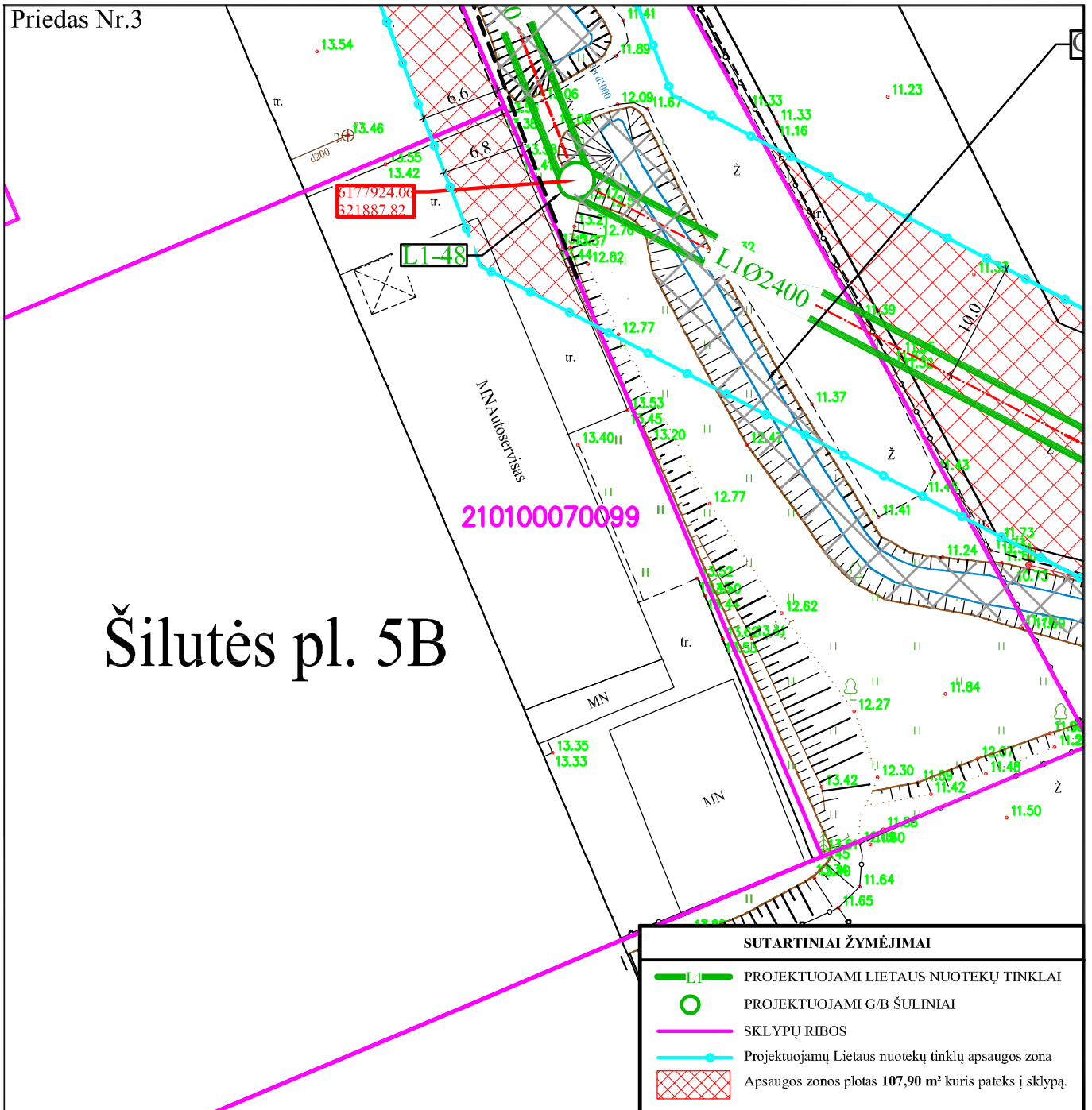

Šilutės pl. 5B

SUTARTINIAI ŽYMĖJIMAI

- PROJEKTUOJAMI LIETAUS NUOTEKŲ TINKLAI
- PROJEKTUOJAMI G/B ŠULINIAI
- SKLŪPŲ RIBOS
- Projektuojamų lietaus nuotekų tinklų apsaugos zona
- Apsaugos zonos plotas 107,90 m² kuris pateks į sklypą.

UAB „Armi Servisas“, į.k. 141392965, žemės sklypo kad. Nr. **2101/0007:99**, Šilutės pl. 5B, Klaipėda, savininkas, sutinka su „Lietaus nuotekų baseino su išleistuvu Nr. 20 į Trinyčių tvenkinį rekonstrukcija (teritorija nuo Vilniaus pl., Tilžės g, Šilutės pl. dalis, Mokyklos g, Technikos g., teritorija už geležinkelio) Klaipėdoje statybos projektas (projekto korektūra)“ projekte numatyto lietaus nuotekų apsaugos zonos patekimo į nuosavybės teise priklausantį sklypą ir jo įregistravimą.

Specialiosios žemės naudojimo sąlygos nustatomos vadovaujantis Lietuvos Respublikos specialiųjų žemės naudojimo sąlygų įstatymu, 2019 m. birželio 6 d. Nr. XIII-2166 43 straipsnis. Specialiosios žemės naudojimo sąlygos vandens tiekimo ir nuotekų, paviršinių nuotekų tvarkymo infrastruktūros apsaugos zonoje.

ATESTATO Nr.		UŽDAROJI AKCINĖ BENDROVĖ "DoBi"			Statinio projekto pavadinimas: LIETAUS NUOTEKŲ BASEINO SU IŠLEISTUVU NR. 20 Į TRINYČIŲ TVENKINĮ REKONSTRUKCIJA (TERITORIJA NUO VILNIAUS PL., TILŽĖS G, ŠILUTĖS PL. DALIS, MOKYKLOS G, TECHNIKOS G., TERITORIJA UŽ GELEŽINKELIO) KLAIPĖDOJE STATYBOS PROJEKTAS (PROJEKTO KOREKTŪRA)		
		Lietpų g. 48D, Klaipėda, tel. 846-411958, dobi@dobi.lt, www.dobi.lt					
35470	PV	V. PETROVAS		2023	Dokumento pavadinimas: Priedas Nr.3 LIETAUS NUOTEKŲ TINKLŲ PLANAS	Laida 0	
35471	PDV	V. PETROVAS		2023			
LT	Užsakovas: KLAIPĖDOS MIESTO SAVIVALDYBĖS ADMINISTRACIJA			Dokumento žymuo: J9-2086(0629) - TDP - VN.B - 01		Lapas 1	Lapų 1

NEKILNOJAMOJO TURTO REGISTRO DUOMENŲ BAZĖS IŠRAŠAS
SU ISTORIJA
2023-05-18 15:10:22

1. Nekilnojamojo turto registre įregistruotas turtas:

Registro Nr.: **21/5930**
Registro tipas: **Žemės sklypas su statiniais**
Sudarymo data: **2002-02-14**
Adresas: **Klaipėda, Šilutės pl. 5B**

2. Nekilnojamieji daiktai:

- 2.1. **Žemės sklypas**
Unikalus daikto numeris: **2101-0007-0099**
Žemės sklypo kadastro numeris ir kadastro vietovės pavadinimas: **2101/0007:99 Klaipėdos m. k.v.**
Daikto pagrindinė naudojimo paskirtis: **Kita**
Žemės sklypo naudojimo būdas: **Komercinės paskirties objektų teritorijos**
[X] Žemės sklypo naudojimo pobūdis: **Degalinių ir autoservisų statinių statybos, įrašas galiojo nuo 2012-03-20 iki 2014-03-28**
Žemės sklypo plotas: **0.4897 ha**
Užstatyta teritorija: **0.4897 ha**
Žemės ūkio naudmenų našumo balas: **40.0**
Matavimų tipas: **Žemės sklypas suformuotas atliekant kadastrinius matavimus**
Vidutinė rinkos vertė: **298000 Eur**
Vidutinės rinkos vertės nustatymo data: **2022-12-21**
Vidutinės rinkos vertės nustatymo būdas: **Masinis vertinimas**
Kadastro duomenų nustatymo data: **2022-11-21**
- 2.2. **Pastatas - "Opel" centras**
Unikalus daikto numeris: **2199-7000-2011**
Daikto pagrindinė naudojimo paskirtis: **Administracinė**
Žymėjimas plane: **1B1p**
Statybos pradžios metai: **1998**
Statybos pabaigos metai: **1998**
Baigtumo procentas: **100 %**
Šildymas: **Vietinis centrinis šildymas**
Vandentiekis: **Komunalinis vandentiekis**
Nuotekų šalinimas: **Komunalinis nuotekų šalinimas**
Dujos: **Gamtinės**
Sienos: **Plytos**
Stogo danga: **Ruberoidas**
Aukštų skaičius: **1**
Bendras plotas: **750.76 kv. m**
Pagrindinis plotas: **715.49 kv. m**
Tūris: **3276 kub. m**
Užstatytas plotas: **808.00 kv. m**
Atkūrimo sąnaudos (statybos vertė): **289904 Eur**
Fizinio nusidėvėjimo procentas: **2 %**
Atkuriamoji vertė: **284106 Eur**
Vidutinė rinkos vertė: **281000 Eur**
Vidutinės rinkos vertės nustatymo būdas: **Masinis vertinimas**
Vidutinės rinkos vertės nustatymo data: **2019-09-03**
Kadastro duomenų nustatymo data: **1999-10-14**
- 2.3. **Pastatas - Pagalbinis pastatas**
Unikalus daikto numeris: **4400-5289-4714**
Daikto pagrindinė naudojimo paskirtis: **Kita**
Žymėjimas plane: **4H1g**
Statybos pradžios metai: **2012**
Statybos pabaigos metai: **2012**
Statinio kategorija: **I grupės nesudėtingasis**
Baigtumo procentas: **100 %**
Šildymas: **Vietinė šildymo sistema**
Vandentiekis: **Nėra**
Nuotekų šalinimas: **Nėra**
Dujos: **Nėra**
Sienos: **Blokeliai**
Stogo danga: **Metalas**
Aukštų skaičius: **1**
Bendras plotas: **43.79 kv. m**
Pagrindinis plotas: **43.79 kv. m**
Tūris: **227 kub. m**
Užstatytas plotas: **48.00 kv. m**
Koordinatė X: **6177867.53**
Koordinatė Y: **321899.36**
Atkūrimo sąnaudos (statybos vertė): **59400 Eur**
Fizinio nusidėvėjimo procentas: **15 %**
Atkuriamoji vertė: **50500 Eur**
Atkūrimo sąnaudų (statybos vertės) ir atkuriamosios vertės nustatymo data: **2022-02-25**
Vidutinė rinkos vertė: **50500 Eur**
Vidutinės rinkos vertės nustatymo būdas: **Atkuriamoji vertė**
Vidutinės rinkos vertės nustatymo data: **2022-02-25**
Kadastro duomenų nustatymo data: **2019-07-15**
- 2.4. **Kiti inžineriniai statiniai - Stoginė**
Unikalus daikto numeris: **4400-5982-6489**
Daikto pagrindinė naudojimo paskirtis: **Kiti inžineriniai statiniai**

- Žymėjimas plane: **S1**
 Statybos pradžios metai: **2022**
 Statybos pabaigos metai: **2022**
 Statinio kategorija: **I grupės nesudėtingasis**
 Baigtumo procentas: **100 %**
 Plotas: **19.00 kv. m**
 Medžiaga: **Metalas su karkasu**
 Koordinatė X: **6177870.21**
 Koordinatė Y: **321875.28**
 Atkūrimo sąnaudos (statybos vertė): **2920 Eur**
 Fizinio nusidėvėjimo procentas: **0 %**
 Atkuriamoji vertė: **2920 Eur**
 Atkūrimo sąnaudų (statybos vertės) ir atkuriamosios vertės
 nustatymo data: **2022-11-21**
 Vidutinė rinkos vertė: **818 Eur**
 Vidutinės rinkos vertės nustatymo būdas: **Atkuriamoji vertė**
 Vidutinės rinkos vertės nustatymo data: **2022-11-21**
 Kadastro duomenų nustatymo data: **2022-11-21**
- 2.5. **Kiti inžineriniai statiniai - Stoginė**
 Unikalus daikto numeris: **4400-5982-6498**
 Daikto pagrindinė naudojimo paskirtis: **Kiti inžineriniai statiniai**
 Žymėjimas plane: **S2**
 Statybos pradžios metai: **2022**
 Statybos pabaigos metai: **2022**
 Statinio kategorija: **I grupės nesudėtingasis**
 Baigtumo procentas: **100 %**
 Plotas: **57.00 kv. m**
 Medžiaga: **Metalas su karkasu**
 Koordinatė X: **6177869.23**
 Koordinatė Y: **321880.15**
 Atkūrimo sąnaudos (statybos vertė): **8770 Eur**
 Fizinio nusidėvėjimo procentas: **0 %**
 Atkuriamoji vertė: **8770 Eur**
 Atkūrimo sąnaudų (statybos vertės) ir atkuriamosios vertės
 nustatymo data: **2022-11-21**
 Vidutinė rinkos vertė: **2450 Eur**
 Vidutinės rinkos vertės nustatymo būdas: **Atkuriamoji vertė**
 Vidutinės rinkos vertės nustatymo data: **2022-11-21**
 Kadastro duomenų nustatymo data: **2022-11-21**
- 2.6. **Kiti inžineriniai statiniai - Stoginė**
 Unikalus daikto numeris: **4400-5982-6501**
 Daikto pagrindinė naudojimo paskirtis: **Kiti inžineriniai statiniai**
 Žymėjimas plane: **S3**
 Statybos pradžios metai: **2022**
 Statybos pabaigos metai: **2022**
 Statinio kategorija: **I grupės nesudėtingasis**
 Baigtumo procentas: **100 %**
 Plotas: **57.00 kv. m**
 Medžiaga: **Metalas su karkasu**
 Koordinatė X: **6177871.19**
 Koordinatė Y: **321884.86**
 Atkūrimo sąnaudos (statybos vertė): **8770 Eur**
 Fizinio nusidėvėjimo procentas: **0 %**
 Atkuriamoji vertė: **8770 Eur**
 Atkūrimo sąnaudų (statybos vertės) ir atkuriamosios vertės
 nustatymo data: **2022-11-21**
 Vidutinė rinkos vertė: **2450 Eur**
 Vidutinės rinkos vertės nustatymo būdas: **Atkuriamoji vertė**
 Vidutinės rinkos vertės nustatymo data: **2022-11-21**
 Kadastro duomenų nustatymo data: **2022-11-21**
- 2.7. **Kiti inžineriniai statiniai - Stoginė**
 Unikalus daikto numeris: **4400-5982-6512**
 Daikto pagrindinė naudojimo paskirtis: **Kiti inžineriniai statiniai**
 Žymėjimas plane: **S4**
 Statybos pradžios metai: **2022**
 Statybos pabaigos metai: **2022**
 Statinio kategorija: **I grupės nesudėtingasis**
 Baigtumo procentas: **100 %**
 Plotas: **57.00 kv. m**
 Medžiaga: **Metalas su karkasu**
 Koordinatė X: **6177873.15**
 Koordinatė Y: **321889.58**
 Atkūrimo sąnaudos (statybos vertė): **8770 Eur**
 Fizinio nusidėvėjimo procentas: **0 %**
 Atkuriamoji vertė: **8770 Eur**
 Atkūrimo sąnaudų (statybos vertės) ir atkuriamosios vertės
 nustatymo data: **2022-11-21**
 Vidutinė rinkos vertė: **2450 Eur**
 Vidutinės rinkos vertės nustatymo būdas: **Atkuriamoji vertė**
 Vidutinės rinkos vertės nustatymo data: **2022-11-21**
 Kadastro duomenų nustatymo data: **2022-11-21**
- 2.8. Priklausinys: **Pastatas - Automobilių autoservisas**
 Priklausanti dalis: **1/1 priklauso žemės sklypui Nr. 2101-0007-0099, aprašytam p. 2.1.**
 Unikalus daikto numeris: **4400-0113-8467**
 Daikto pagrindinė naudojimo paskirtis: **Paslaugų**
 Žymėjimas plane: **2L1g**
 Statybos pradžios metai: **2003**
 Statybos pabaigos metai: **2004**
 Baigtumo procentas: **100 %**
 Šildymas: **Vietinis centrinis šildymas**
 Vandentiekis: **Komunalinis vandentiekis**
 Nuotekų šalinimas: **Komunalinis nuotekų šalinimas**

Dujos: **Gamtinės**
 Sienos: **Metalas su karkasu**
 Stogo danga: **Ruberoideas**
 Aukštų skaičius: **1**
 Bendras plotas: **1117.50 kv. m**
 Pagrindinis plotas: **815.18 kv. m**
 Tūris: **7973 kub. m**
 Užstatytas plotas: **1063.00 kv. m**
 Koordinatė X: **6177899**
 Koordinatė Y: **321879**
 Atkūrimo sąnaudos (statybos vertė): **482507 Eur**
 Fizinio nusidėvėjimo procentas: **0 %**
 Atkuriamoji vertė: **482507 Eur**
 Vidutinė rinkos vertė: **355000 Eur**
 Vidutinės rinkos vertės nustatymo būdas: **Masinis vertinimas**
 Vidutinės rinkos vertės nustatymo data: **2019-09-03**
 Kadastro duomenų nustatymo data: **2004-02-10**

- 2.9. Priklausinys: **Pastatas - Pagalbinis pastatas**
 Priklausanti dalis: **1/1 priklauso žemės sklypui Nr. 2101-0007-0099, aprašytam p. 2.1.**
 Unikalus daikto numeris: **4400-1517-4502**
 Daikto pagrindinė naudojimo paskirtis: **Kita**
 Žymėjimas plane: **3H1b**
 Statybos pradžios metai: **2007**
 Statybos pabaigos metai: **2012**
 Statinio kategorija: **II grupės nesudėtingasis**
 Baigtumo procentas: **100 %**
 Šildymas: **Nėra**
 Vandentiekis: **Nėra**
 Nuotekų šalinimas: **Nėra**
 Dujos: **Nėra**
 Sienos: **Blokeliai**
 Stogo danga: **Metalas**
 Aukštų skaičius: **1**
 Bendras plotas: **79.72 kv. m**
 Pagrindinis plotas: **79.72 kv. m**
 Tūris: **446 kub. m**
 Užstatytas plotas: **96.00 kv. m**
 Koordinatė X: **6177876.21**
 Koordinatė Y: **321894.36**
 Atkūrimo sąnaudos (statybos vertė): **93700 Eur**
 Fizinio nusidėvėjimo procentas: **14 %**
 Atkuriamoji vertė: **80500 Eur**
 Atkūrimo sąnaudų (statybos vertės) ir atkuriamosios vertės
 nustatymo data: **2021-01-01**
 Vidutinė rinkos vertė: **80500 Eur**
 Vidutinės rinkos vertės nustatymo būdas: **Atkuriamoji vertė**
 Vidutinės rinkos vertės nustatymo data: **2021-01-01**
 Kadastro duomenų nustatymo data: **2012-02-01**

- 2.10. Priklausinys: **Kiti inžineriniai statiniai - Kiemo aikštelė**
 Priklausanti dalis: **1/1 priklauso pastatui Nr. 2199-7000-2011, aprašytam p. 2.2.**
 Aprašymas / pastabos: **Aikštelė (b) Plotas=982,82kv.m Aikštelė (b1) Plotas=250,95kv.m**
 Unikalus daikto numeris: **2199-7000-2022**
 Daikto pagrindinė naudojimo paskirtis: **Kiti inžineriniai statiniai**
 Statybos pradžios metai: **1999**
 Statybos pabaigos metai: **1999**
 Baigtumo procentas: **100 %**
 Atkūrimo sąnaudos (statybos vertė): **46800 Eur**
 Fizinio nusidėvėjimo procentas: **75 %**
 Atkuriamoji vertė: **11700 Eur**
 Atkūrimo sąnaudų (statybos vertės) ir atkuriamosios vertės
 nustatymo data: **2021-01-01**
 Vidutinė rinkos vertė: **11700 Eur**
 Vidutinės rinkos vertės nustatymo būdas: **Atkuriamoji vertė**
 Vidutinės rinkos vertės nustatymo data: **2021-01-01**
 Kadastro duomenų nustatymo data: **2008-03-07**

3. Daikto priklausiniai iš kito registro: įrašų nėra

4. Nuosavybė:

- 4.1. Nuosavybės teisė
 Savininkas: **Uždaroji akcinė bendrovė "ARMI SERVISAS", a.k. 141392965**
 Daiktas: **kiti statiniai Nr. 4400-5982-6489, aprašyti p. 2.4.**
kiti statiniai Nr. 4400-5982-6498, aprašyti p. 2.5.
kiti statiniai Nr. 4400-5982-6501, aprašyti p. 2.6.
 Įregistravimo pagrindas: **2023-01-03 Deklaracija apie statybos užbaigimą / paskirties pakeitimą**
Nr. ARCCR-30-230103-00079
 Įrašas galioja: **Nuo 2023-01-16**
- 4.2. Nuosavybės teisė
 Savininkas: **Uždaroji akcinė bendrovė "ARMI SERVISAS", a.k. 141392965**
 Daiktas: **kiti statiniai Nr. 4400-5982-6512, aprašyti p. 2.7.**
 Įregistravimo pagrindas: **2022-12-05 Deklaracija apie statybos užbaigimą / paskirties pakeitimą**
Nr. ARCCR-30-221205-01101
 Įrašas galioja: **Nuo 2022-12-27**
- 4.3. Nuosavybės teisė
 Savininkas: **Uždaroji akcinė bendrovė "ARMI SERVISAS", a.k. 141392965**
 Daiktas: **pastatas Nr. 4400-5289-4714, aprašytas p. 2.3.**
 Įregistravimo pagrindas: **2021-08-30 Deklaracija apie statybos užbaigimą / paskirties pakeitimą Nr. 1**
 Įrašas galioja: **Nuo 2021-09-20**
- 4.4. Nuosavybės teisė
 Savininkas: **Uždaroji akcinė bendrovė "ARMI SERVISAS", a.k. 141392965**
 Daiktas: **pastatas Nr. 4400-1517-4502, aprašytas p. 2.9.**

- [registravimo pagrindas: 2012-06-01 Lizingo (finansinės nuomos) sutartis Nr. 2012-040097
2012-06-27 Pirkimo - pardavimo sutartis Nr. K1ES-6650
2012-06-29 Pažyma dėl klaidos Nr. 1-305
2014-02-24 Perdavimo - priėmimo aktas su lizingo bendrovėmis Nr. K1ES-2040
]rašas galioja: Nuo 2014-03-10
- 4.5. **Nuosavybės teisė**
Savininkas: Uždaroji akcinė bendrovė "ARMI SERVISAS", a.k. 141392965
Daiktas: pastatas Nr. 2199-7000-2011, aprašytas p. 2.2.
kiti statiniai Nr. 2199-7000-2022, aprašyti p. 2.10.
[registravimo pagrindas: 2002-08-10 Lizingo (finansinės nuomos) sutartis Nr. Nr.L2002-082558
2002-08-26 Pirkimo - pardavimo sutartis Nr. MV7-19492
2014-02-24 Perdavimo - priėmimo aktas su lizingo bendrovėmis Nr. K1ES-2040
]rašas galioja: Nuo 2014-03-10
- 4.6. **Nuosavybės teisė**
Savininkas: Uždaroji akcinė bendrovė "ARMI SERVISAS", a.k. 141392965
Daiktas: pastatas Nr. 4400-0113-8467, aprašytas p. 2.8.
[registravimo pagrindas: 2003-05-23 Lizingo (finansinės nuomos) sutartis Nr. LN2003-052065
2003-11-05 Pirkimo - pardavimo sutartis Nr. K1ES-18413
2004-01-22 Statinio pripažinimo tinkamu naudoti aktas
2014-02-24 Perdavimo - priėmimo aktas su lizingo bendrovėmis Nr. K1ES-2040
]rašas galioja: Nuo 2014-03-10
- 4.7. **Nuosavybės teisė**
Savininkas: Uždaroji akcinė bendrovė "ARMI SERVISAS", a.k. 141392965
Daiktas: žemės sklypas Nr. 2101-0007-0099, aprašytas p. 2.1.
[registravimo pagrindas: 2007-07-09 Išperkamosios nuomos sutartis Nr. L2007-070033
2007-07-27 Pirkimo - pardavimo sutartis Nr. K1ES-16744
2014-02-24 Perdavimo - priėmimo aktas su lizingo bendrovėmis Nr. K1ES-2040
]rašas galioja: Nuo 2014-03-10
- 4.8. [X] **Nuosavybės teisė**
Savininkas: AB SEB bankas, a.k. 112021238
Daiktas: pastatas Nr. 2199-7000-2011, aprašytas p. 2.2.
kiti statiniai Nr. 2199-7000-2022, aprašyti p. 2.10.
[registravimo pagrindas: 2002-08-26 Pirkimo - pardavimo sutartis Nr. MV7-19492
2013-10-29 Vienintelio akcininko sprendimas Nr. 2
2013-11-22 Perdavimo - priėmimo aktas
Išregistravimo pagrindas: 2014-02-24 Perdavimo - priėmimo aktas su lizingo bendrovėmis Nr. K1ES-2040
]rašas galioja: Nuo 2014-01-28 iki 2014-03-10
- 4.9. [X] **Nuosavybės teisė**
Savininkas: AB SEB bankas, a.k. 112021238
Daiktas: pastatas Nr. 4400-0113-8467, aprašytas p. 2.8.
[registravimo pagrindas: 2003-11-05 Pirkimo - pardavimo sutartis Nr. K1ES-18413
2004-01-22 Statinio pripažinimo tinkamu naudoti aktas
2013-10-29 Vienintelio akcininko sprendimas Nr. 2
2013-11-22 Perdavimo - priėmimo aktas
Išregistravimo pagrindas: 2014-02-24 Perdavimo - priėmimo aktas su lizingo bendrovėmis Nr. K1ES-2040
]rašas galioja: Nuo 2014-01-28 iki 2014-03-10
- 4.10. [X] **Nuosavybės teisė**
Savininkas: AB SEB bankas, a.k. 112021238
Daiktas: žemės sklypas Nr. 2101-0007-0099, aprašytas p. 2.1.
[registravimo pagrindas: 2007-07-27 Pirkimo - pardavimo sutartis Nr. K1ES-16744
2013-10-29 Vienintelio akcininko sprendimas Nr. 2
2013-11-22 Perdavimo - priėmimo aktas
Išregistravimo pagrindas: 2014-02-24 Perdavimo - priėmimo aktas su lizingo bendrovėmis Nr. K1ES-2040
]rašas galioja: Nuo 2014-01-28 iki 2014-03-10
- 4.11. [X] **Nuosavybės teisė**
Savininkas: AB SEB bankas, a.k. 112021238
Daiktas: pastatas Nr. 4400-1517-4502, aprašytas p. 2.9.
[registravimo pagrindas: 2012-06-27 Pirkimo - pardavimo sutartis Nr. K1ES-6650
2012-06-29 Pažyma dėl klaidos Nr. 1-305
2013-10-29 Vienintelio akcininko sprendimas Nr. 2
2013-11-22 Perdavimo - priėmimo aktas
Išregistravimo pagrindas: 2014-02-24 Perdavimo - priėmimo aktas su lizingo bendrovėmis Nr. K1ES-2040
]rašas galioja: Nuo 2014-01-28 iki 2014-03-10
- 4.12. [X] **Nuosavybės teisė**
Savininkas: AB "SEB lizingas", a.k. 123051535
Daiktas: pastatas Nr. 4400-1517-4502, aprašytas p. 2.9.
[registravimo pagrindas: 2012-06-27 Pirkimo - pardavimo sutartis Nr. K1ES-6650
2012-06-29 Pažyma dėl klaidos Nr. 1-305
Išregistravimo pagrindas: 2013-10-29 Vienintelio akcininko sprendimas Nr. 2
2013-11-22 Perdavimo - priėmimo aktas
]rašas galioja: Nuo 2012-06-29 iki 2014-01-28
- 4.13. [X] **Nuosavybės teisė**
Savininkas: Uždaroji akcinė bendrovė "ARMI SERVISAS", a.k. 141392965
Daiktas: pastatas Nr. 4400-1517-4502, aprašytas p. 2.9.
[registravimo pagrindas: 2012-03-05 Deklaracija apie statybos užbaigimą / paskirties pakeitimą Nr. 1
Išregistravimo pagrindas: 2012-06-27 Pirkimo - pardavimo sutartis Nr. K1ES-6650
2012-06-29 Pažyma dėl klaidos Nr. 1-305
]rašas galioja: Nuo 2012-04-05 iki 2012-06-29
- 4.14. [X] **Nuosavybės teisė**
Savininkas: AB "SEB lizingas", a.k. 123051535
Daiktas: žemės sklypas Nr. 2101-0007-0099, aprašytas p. 2.1.
[registravimo pagrindas: 2007-07-27 Pirkimo - pardavimo sutartis Nr. K1ES-16744
Išregistravimo pagrindas: 2013-10-29 Vienintelio akcininko sprendimas Nr. 2
2013-11-22 Perdavimo - priėmimo aktas
]rašas galioja: Nuo 2007-08-02 iki 2014-01-28
- 4.15. [X] **Nuosavybės teisė**
Savininkas: AB "SEB lizingas", a.k. 123051535
Daiktas: pastatas Nr. 4400-0113-8467, aprašytas p. 2.8.

[registravimo pagrindas: 2003-11-05 Pirkimo - pardavimo sutartis Nr. K1ES-18413
2004-01-22 Statinio pripažinimo tinkamu naudoti aktas
Išregistravimo pagrindas: 2013-10-29 Vienintelio akcininko sprendimas Nr. 2
2013-11-22 Perdavimo - priėmimo aktas
[rašas galioja: Nuo 2004-03-03 iki 2014-01-28

4.16. [X]

Nuosavybės teisė
Savininkas: AB "SEB lizingas", a.k. 123051535
Daiktas: pastatas Nr. 4400-0113-8467, aprašytas p. 2.8.
[registravimo pagrindas: 2003-11-05 Pirkimo - pardavimo sutartis Nr. K1ES-18413
Išregistravimo pagrindas: 2004-01-22 Statinio pripažinimo tinkamu naudoti aktas
[rašas galioja: Nuo 2003-11-10 iki 2004-03-03

4.17. [X]

Nuosavybės teisė
Savininkas: Uždaroji akcinė bendrovė "ARMI SERVISAS", a.k. 141392965
Daiktas: pastatas Nr. 4400-0113-8467, aprašytas p. 2.8.
[registravimo pagrindas: 2003-10-27 Statybos inspekcijos tarnybos pažyma Nr. VSI-P 531
Išregistravimo pagrindas: 2003-11-05 Pirkimo - pardavimo sutartis Nr. K1ES-18413
[rašas galioja: Nuo 2003-10-30 iki 2003-11-10

4.18. [X]

Nuosavybės teisė
Savininkas: AB "SEB lizingas", a.k. 123051535
Daiktas: pastatas Nr. 2199-7000-2011, aprašytas p. 2.2.
kiti statiniai Nr. 2199-7000-2022, aprašyti p. 2.10.
[registravimo pagrindas: 2002-08-26 Pirkimo - pardavimo sutartis Nr. MV7-19492
Išregistravimo pagrindas: 2013-10-29 Vienintelio akcininko sprendimas Nr. 2
2013-11-22 Perdavimo - priėmimo aktas
[rašas galioja: Nuo 2002-08-28 iki 2014-01-28

4.19. [X]

Nuosavybės teisė
Savininkas: AB "SEB lizingas", a.k. 123051535
Daiktas: pastatas Nr. 2199-7000-2011, aprašytas p. 2.2.
kiti statiniai Nr. 2199-7000-2022, aprašyti p. 2.10.
[registravimo pagrindas: 2002-08-26 Pirkimo - pardavimo sutartis Nr. MV7-19492
Išregistravimo pagrindas: 2013-10-29 Vienintelio akcininko sprendimas Nr. 2
2013-11-22 Perdavimo - priėmimo aktas
[rašas galioja: Nuo 2002-08-27 iki 2014-01-03

4.20. [X]

Nuosavybės teisė
Savininkas: Uždaroji akcinė bendrovė "ARMI SERVISAS", a.k. 141392965
Daiktas: žemės sklypas Nr. 2101-0007-0099, aprašytas p. 2.1.
[registravimo pagrindas: 2002-03-12 Pirkimo - pardavimo sutartis Nr. MV7-5941
2002-03-12 Perdavimo - priėmimo aktas Nr. MV7-5943
Išregistravimo pagrindas: 2007-07-27 Pirkimo - pardavimo sutartis Nr. K1ES-16744
[rašas galioja: Nuo 2002-03-06 iki 2007-08-02

4.21. [X]

Nuosavybės teisė
Savininkas: Uždaroji akcinė bendrovė "ARMI SERVISAS", a.k. 141392965
Daiktas: pastatas Nr. 2199-7000-2011, aprašytas p. 2.2.
[registravimo pagrindas: 2000-07-18 Pirkimo - pardavimo sutartis Nr. M-8732
Išregistravimo pagrindas: 2002-08-26 Pirkimo - pardavimo sutartis Nr. MV7-19492
[rašas galioja: Nuo 2000-07-28 iki 2002-08-27

4.22. [X]

Nuosavybės teisė
Savininkas: UAB "TSK", a.k. 140038675
Daiktas: pastatas Nr. 2199-7000-2011, aprašytas p. 2.2.
[registravimo pagrindas: 1996-12-24 Leidimas vykdyti statybos darbus Nr. 57/96
2000-05-04 Statinio priėmimo naudoti aktas
Išregistravimo pagrindas: 2000-07-18 Pirkimo - pardavimo sutartis Nr. M-8732
[rašas galioja: Nuo 2000-05-10 iki 2000-07-28

4.23. [X]

Savininkas:
Daiktas: p. 2.1.
[registravimo pagrindas: 2000-02-15 Valstybinės žemės sklypo pirkimo - pardavimo sutartis Nr. P21/2000-0025
2002-02-04 Apskritis viršininko įsakymas Nr. 348
Aprašymas: A.Miežanskas pardavė UAB "Armi servisas", 2002 03 12
Išregistravimo pagrindas: 2002-03-12 Pirkimo - pardavimo sutartis Nr. MV7-5941
2002-03-12 Perdavimo - priėmimo aktas Nr. MV7-5943
[rašas galioja: Nuo 2000-02-14 iki 2002-03-26

4.24. [X]

Nuosavybės teisė
Savininkas: UAB "TSK", a.k. 140038675
Daiktas: pastatas Nr. 2199-7000-2011, aprašytas p. 2.2.
[registravimo pagrindas: 1996-12-24 Leidimas vykdyti statybos darbus Nr. 57/96
Išregistravimo pagrindas: 2000-05-04 Statinio priėmimo naudoti aktas
[rašas galioja: Nuo 1997-04-24 iki 2000-05-10

5. Valstybės ir savivaldybių žemės patikėjimo teisė: įrašų nėra

6. Kitos daiktinės teisės :

6.1.

Hipoteka
Daiktas: pastatas Nr. 4400-5289-4714, aprašytas p. 2.3.
[registravimo pagrindas: 2022-03-17 Sutartinė hipoteka Nr. K1AK-2423
2022-03-21 IDK Nr. 30000113747403
[rašas galioja: Nuo 2022-03-21

6.2.

Hipoteka
Daiktas: žemės sklypas Nr. 2101-0007-0099, aprašytas p. 2.1.
pastatas Nr. 4400-0113-8467, aprašytas p. 2.8.
pastatas Nr. 2199-7000-2011, aprašytas p. 2.2.
pastatas Nr. 4400-1517-4502, aprašytas p. 2.9.
kiti statiniai Nr. 2199-7000-2022, aprašyti p. 2.10.
[registravimo pagrindas: 2019-09-09 IDK Nr. 20120190130636
2019-09-09 Sutartinė hipoteka Nr. K1ES-7987
[rašas galioja: Nuo 2022-01-01

7. Juridiniai faktai:

7.1. [X]

Hipoteka

Daiktas: žemės sklypas Nr. 2101-0007-0099, aprašytas p. 2.1.
pastatas Nr. 4400-0113-8467, aprašytas p. 2.8.
pastatas Nr. 2199-7000-2011, aprašytas p. 2.2.
pastatas Nr. 4400-1517-4502, aprašytas p. 2.9.
kiti statiniai Nr. 2199-7000-2022, aprašyti p. 2.10.

[registravimo pagrindas: 2019-09-09 Hipotekos registro pranešimas apie hipotekos įregistravimą Nr. 20120190130636

Išregistravimo pagrindas: 2021-06-09 Lietuvos Respublikos Vyriausybės nutarimas "Dėl Lietuvos Respublikos hipotekos registro likvidavimo" Nr. 430

[rašas galioja: Nuo 2019-09-09 iki 2021-12-31

7.2. [X]

Hipoteka

Hipotekos registratorius: Valstybės įmonė Centrinė hipotekos įstaiga, a.k. 188692535

Daiktas: žemės sklypas Nr. 2101-0007-0099, aprašytas p. 2.1.
pastatas Nr. 4400-0113-8467, aprašytas p. 2.8.
pastatas Nr. 2199-7000-2011, aprašytas p. 2.2.
pastatas Nr. 4400-1517-4502, aprašytas p. 2.9.
kiti statiniai Nr. 2199-7000-2022, aprašyti p. 2.10.

[registravimo pagrindas: 2014-03-24 Hipotekos registro pranešimas apie hipotekos įregistravimą Nr. 20120140017913

Išregistravimo pagrindas: 2019-09-19 Hipotekos registro pranešimas apie hipotekos išregistravimą Nr. 20120190132929

[rašas galioja: Nuo 2014-03-25 iki 2019-09-19

7.3. [X]

Sudaryta pirkimo - pardavimo sutartis

Pirkėjas: Uždaroji akcinė bendrovė "ARMI SERVISAS", a.k. 141392965

Daiktas: žemės sklypas Nr. 2101-0007-0099, aprašytas p. 2.1.
pastatas Nr. 4400-0113-8467, aprašytas p. 2.8.
pastatas Nr. 2199-7000-2011, aprašytas p. 2.2.
pastatas Nr. 4400-1517-4502, aprašytas p. 2.9.
kiti statiniai Nr. 2199-7000-2022, aprašyti p. 2.10.

[registravimo pagrindas: 2014-02-24 Notaro pranešimas Nr. 1008795879

Išregistravimo pagrindas: 2014-02-24 Perdavimo - priėmimo aktas su lizingo bendrovėmis Nr. K1ES-2040

[rašas galioja: Nuo 2014-02-24 iki 2014-03-10

7.4. [X]

Hipoteka

Hipotekos registratorius: Valstybės įmonė Centrinė hipotekos įstaiga, a.k. 188692535

Daiktas: pastatas Nr. 4400-1517-4502, aprašytas p. 2.9.

[registravimo pagrindas: 2012-10-23 Hipotekos registro pranešimas apie hipotekos įregistravimą Nr. 20120120017104

Aprašymas: 2012-11-21 gautas Hipotekos registro pranešimas Nr.: 10000000983979 apie Hipotekos pakeitimą, pakeitimo dokumento kodas: 20120120022205 2013-06-03 gautas Hipotekos registro pranešimas Nr.: 10000001017670 apie Hipotekos pakeitimą, pakeitimo dokumento kodas: 20120130029368

Išregistravimo pagrindas: 2014-03-24 Hipotekos registro pranešimas apie hipotekos išregistravimą Nr. 20120140017926

[rašas galioja: Nuo 2012-10-24 iki 2014-03-25

7.5. [X]

Sudaryta nuomos sutartis

Nuomininkas: Uždaroji akcinė bendrovė "ARMI SERVISAS", a.k. 141392965

Daiktas: pastatas Nr. 4400-1517-4502, aprašytas p. 2.9.

[registravimo pagrindas: 2012-06-01 Lizingo (finansinės nuomos) sutartis Nr. 2012-040097

Išregistravimo pagrindas: 2014-02-24 Perdavimo - priėmimo aktas su lizingo bendrovėmis Nr. K1ES-2040

[rašas galioja: Nuo 2012-08-01 iki 2014-03-10

Terminas: Nuo 2012-06-01 iki 2017-06-25

7.6. [X]

Sudaryta pirkimo - pardavimo sutartis

Pirkėjas: AB "SEB lizingas", a.k. 123051535

Daiktas: pastatas Nr. 4400-1517-4502, aprašytas p. 2.9.

[registravimo pagrindas: 2012-06-27 Notaro pranešimas Nr. 1003616828

Išregistravimo pagrindas: 2012-06-27 Pirkimo - pardavimo sutartis Nr. K1ES-6650

2012-06-29 Pažyma dėl klaidos Nr. 1-305

[rašas galioja: Nuo 2012-06-27 iki 2012-06-29

7.7. [X]

Hipoteka

Hipotekos registratorius: Klaipėdos miesto apylinkės teismo hipotekos skyrius, a.k. 188707318

Daiktas: žemės sklypas Nr. 2101-0007-0099, aprašytas p. 2.1.

[registravimo pagrindas: 2007-08-16 Hipotekos registro pranešimas apie hipotekos įregistravimą Nr. 03120070011341

Aprašymas: 2010-08-24 gautas Hipotekos registro pranešimas Nr.: 10000000802600 apie Hipotekos pakeitimą, pakeitimo dokumento kodas: 03120100005531 2011-08-01 gautas Hipotekos registro pranešimas Nr.: 10000000915038 apie Hipotekos pakeitimą, pakeitimo dokumento kodas: 03120110005493 2012-10-23 gautas Hipotekos registro pranešimas Nr.: 10000000979202 apie Hipotekos pakeitimą, pakeitimo dokumento kodas: 20120120017107 2012-11-21 gautas Hipotekos registro pranešimas Nr.: 10000000984000 apie Hipotekos pakeitimą, pakeitimo dokumento kodas: 20120120022209 2013-06-03 gautas Hipotekos registro pranešimas Nr.: 10000001017714 apie Hipotekos pakeitimą, pakeitimo dokumento kodas: 20120130029380

Išregistravimo pagrindas: 2014-03-24 Hipotekos registro pranešimas apie hipotekos išregistravimą Nr. 20120140017927

[rašas galioja: Nuo 2007-08-16 iki 2014-03-25

7.8. [X]

Hipoteka

Hipotekos registratorius: Klaipėdos miesto apylinkės teismo hipotekos skyrius, a.k. 188707318

Daiktas: pastatas Nr. 4400-0113-8467, aprašytas p. 2.8.

pastatas Nr. 2199-7000-2011, aprašytas p. 2.2.

kiti statiniai Nr. 2199-7000-2022, aprašyti p. 2.10.

[registravimo pagrindas: 2007-08-16 Hipotekos registro pranešimas apie hipotekos įregistravimą Nr. 03120070011341

Aprašymas: 2010-08-24 gautas Hipotekos registro pranešimas Nr.: 10000000802600 apie Hipotekos pakeitimą, pakeitimo dokumento kodas: 03120100005531 2011-08-01 gautas Hipotekos registro pranešimas Nr.: 10000000915038 apie Hipotekos pakeitimą, pakeitimo dokumento kodas: 03120110005493 2012-10-23 gautas Hipotekos registro pranešimas Nr.: 10000000979202 apie Hipotekos pakeitimą, pakeitimo dokumento kodas: 20120120017107 2012-11-21 gautas Hipotekos registro pranešimas Nr.:

- 1000000984000 apie Hipotekos pakeitimą, pakeitimo dokumento kodas: 20120120022209
Išregistravimo pagrindas: 2014-03-24 Hipotekos registro pranešimas apie hipotekos išregistravimą Nr. 20120140017927
Įrašas galioja: Nuo 2007-08-16 iki 2014-03-25
- 7.9. [X] **Sudaryta nuomos sutartis**
Nuomininkas: Uždaroji akcinė bendrovė "ARMI SERVISAS", a.k. 141392965
Daiktas: žemės sklypas Nr. 2101-0007-0099, aprašytas p. 2.1.
Įregistravimo pagrindas: 2007-07-09 Išperkamosios nuomos sutartis Nr. L2007-070033
Išregistravimo pagrindas: 2014-02-24 Perdavimo - priėmimo aktas su lizingo bendrovėmis Nr. K1ES-2040
Įrašas galioja: Nuo 2007-08-02 iki 2014-03-10
Terminas: Nuo 2007-07-09 iki 2017-07-10
- 7.10. [X] **Sudaryta pirkimo - pardavimo sutartis**
Pirkėjas: AB "SEB lizingas", a.k. 123051535
Daiktas: žemės sklypas Nr. 2101-0007-0099, aprašytas p. 2.1.
Įregistravimo pagrindas: 2007-07-27 Notaro pranešimas Nr. 068/07-2745
Išregistravimo pagrindas: 2007-07-27 Pirkimo - pardavimo sutartis Nr. K1ES-16744
Įrašas galioja: Nuo 2007-07-27 iki 2007-08-02
- 7.11. [X] **Sudaryta nuomos sutartis**
Nuomininkas: AB "SEB lizingas", a.k. 123051535
Daiktas: žemės sklypas Nr. 2101-0007-0099, aprašytas p. 2.1.
Įregistravimo pagrindas: 2003-11-04 Nuomos sutartis
Plotas: 0.4897 ha
Išregistravimo pagrindas: 2007-07-27 Pirkimo - pardavimo sutartis Nr. K1ES-16744
Įrašas galioja: Nuo 2006-06-08 iki 2007-08-02
Terminas: Nuo 2003-11-04 iki 2102-11-04
- 7.12. [X] **Sudaryta nuomos sutartis**
Nuomininkas: Uždaroji akcinė bendrovė "ARMI SERVISAS", a.k. 141392965
Daiktas: pastatas Nr. 4400-0113-8467, aprašytas p. 2.8.
Įregistravimo pagrindas: 2003-05-23 Lizingo (finansinės nuomos) sutartis Nr. LN2003-052065
Išregistravimo pagrindas: 2014-02-24 Perdavimo - priėmimo aktas su lizingo bendrovėmis Nr. K1ES-2040
Įrašas galioja: Nuo 2003-11-10 iki 2014-03-10
Terminas: Nuo 2003-05-23 iki 2013-05-23
- 7.13. [X] **Sudaryta pirkimo - pardavimo sutartis**
Pirkėjas: AB "SEB lizingas", a.k. 123051535
Daiktas: pastatas Nr. 4400-0113-8467, aprašytas p. 2.8.
Įregistravimo pagrindas: 2003-11-05 Notaro pranešimas Nr. 068/03-3463
Išregistravimo pagrindas: 2003-11-05 Pirkimo - pardavimo sutartis Nr. K1ES-18413
Įrašas galioja: Nuo 2003-11-05 iki 2003-11-10
- 7.14. [X] **Hipoteka**
Daiktas: žemės sklypas Nr. 2101-0007-0099, aprašytas p. 2.1.
Įregistravimo pagrindas: 2002-10-04 Pažymėjimas apie hipotekos įregistravimą Nr. 03120020005087
Aprašymas: Žemė Šilutės pl.5b U.Nr. 2101-00070099
Išregistravimo pagrindas: 2003-08-11 Pranešimas apie hipotekos išregistravimą Nr. 03120020005087
Įrašas galioja: Nuo 2002-10-08 iki 2003-08-13
- 7.15. [X] **Hipoteka**
Daiktas: pastatas Nr. 2199-7000-2011, aprašytas p. 2.2.
Įregistravimo pagrindas: 2002-10-04 Pranešimas apie hipotekos įregistravimą Nr. 03120020005087
Išregistravimo pagrindas: 2003-08-11 Pranešimas apie hipotekos išregistravimą Nr. 03120020005087
Įrašas galioja: Nuo 2002-10-07 iki 2003-08-13
- 7.16. [X] **Sudaryta panaudos sutartis**
Panaudos gavėjas: AB "SEB lizingas", a.k. 123051535
Daiktas: žemės sklypas Nr. 2101-0007-0099, aprašytas p. 2.1.
Įregistravimo pagrindas: 2002-08-29 Panaudos sutartis Nr. PL 2002-082558
Plotas: 0.4897 ha
Išregistravimo pagrindas: 2007-07-27 Pirkimo - pardavimo sutartis Nr. K1ES-16744
Įrašas galioja: Nuo 2002-09-12 iki 2007-08-02
Terminas: Nuo 2002-08-29 iki 2101-08-29
- 7.17. [X] **Hipoteka**
Daiktas: žemės sklypas Nr. 2101-0007-0099, aprašytas p. 2.1.
Įregistravimo pagrindas: 2002-08-28 Pažymėjimas apie hipotekos įregistravimą Nr. 03120020004279
Aprašymas: Žemė Šilutės pl. 5b U.Nr. 2101-00070099
Išregistravimo pagrindas: 2007-07-26 Hipotekos registro pranešimas apie hipotekos išregistravimą Nr. 03120070010391
Įrašas galioja: Nuo 2002-08-28 iki 2007-07-26
- 7.18. [X] **Sudaryta nuomos sutartis**
Nuomininkas: Uždaroji akcinė bendrovė "ARMI SERVISAS", a.k. 141392965
Daiktas: pastatas Nr. 2199-7000-2011, aprašytas p. 2.2.
kiti statiniai Nr. 2199-7000-2022, aprašyti p. 2.10.
Įregistravimo pagrindas: 2002-08-10 Lizingo (finansinės nuomos) sutartis Nr. Nr.L2002-082558
Išregistravimo pagrindas: 2014-02-24 Perdavimo - priėmimo aktas su lizingo bendrovėmis Nr. K1ES-2040
Įrašas galioja: Nuo 2002-08-27 iki 2014-03-10
Terminas: Nuo 2002-08-10 iki 2012-08-10
- 7.19. [X] **Sudarytas perleidimo sandoris**
Įgijėjas: AB "SEB lizingas", a.k. 123051535
Daiktas: pastatas Nr. 2199-7000-2011, aprašytas p. 2.2.
Įregistravimo pagrindas: 2002-08-26 Pirkimo - pardavimo sutartis Nr. MV7-19492
Išregistravimo pagrindas: 2002-08-27 Registratoriaus sprendimas
Įrašas galioja: Nuo 2002-08-27 iki 2002-08-27
- 7.20. [X] **Hipoteka**
Daiktas: žemės sklypas Nr. 2101-0007-0099, aprašytas p. 2.1.
Įregistravimo pagrindas: 2002-04-25 Pažymėjimas apie hipotekos įregistravimą Nr. 03120020001944
Aprašymas: Žemės sklypas Šilutės pl.5b,kad.Nr.210100070099 Pranešimas apie hipotekos išregistravimą
Išregistravimo pagrindas: 2002-09-03 Pažymėjimas apie hipotekos išregistravimą Nr. 03120020004432
Įrašas galioja: Nuo 2002-04-29 iki 2002-09-04
- 7.21. [X] **Sudarytas perleidimo sandoris**
Įgijėjas: Uždaroji akcinė bendrovė "ARMI SERVISAS", a.k. 141392965

Daiktas: žemės sklypas Nr. 2101-0007-0099, aprašytas p. 2.1.
 Įregistravimo pagrindas: 2002-03-12 Pirkimo - pardavimo sutartis Nr. MV7-5941(075/02-0248
 Aprašymas: Klaipėdos m. 7-as not. biuras, notarė V.Martinauskienė
 Išregistravimo pagrindas: 2002-03-12 Pirkimo - pardavimo sutartis Nr. MV7-5941
 Įrašas galioja: Nuo 2002-03-13 iki 2002-03-26

7.22. [X]

Sudaryta subnuomos sutartis
 Subnuomininkas: UAB "REVERESA", a.k. 141640617
 Daiktas: žemės sklypas Nr. 2101-0007-0099, aprašytas p. 2.1.
 Įregistravimo pagrindas: 2001-01-31 Subnuomos sutartis Nr. MV7-2196
 Plotas: 0.4897 ha
 Išregistravimo pagrindas: 2002-02-22 Sutartis Nr. K1ES-3666
 Įrašas galioja: Nuo 2002-02-14 iki 2002-02-25
 Terminas: Nuo 2001-01-31 iki 2026-01-31

7.23. [X]

Hipoteka
 Hipotekos registrorius: "Swedbank", AB, a.k. 112029651
 Daiktas: pastatas Nr. 2199-7000-2011, aprašytas p. 2.2.
 Įregistravimo pagrindas: 1998-10-27 Pažymėjimas apie hipotekos įregistravimą Nr. 03119980001746
 Išregistravimo pagrindas: 2002-09-04 Pranešimas apie hipotekos išregistravimą Nr. 031199800001746
 Įrašas galioja: Nuo 1998-10-29 iki 2002-09-05
 Terminas: Iki 2003-10-21

7.24. [X]

Hipoteka
 Hipotekos registrorius: Akcinė bendrovė bankas HERMIS, a.k. 112023431
 Daiktas: pastatas Nr. 2199-7000-2011, aprašytas p. 2.2.
 Įregistravimo pagrindas: 1997-06-11 Įkeitimo sutartis Nr. K1VS1-1756
 Išregistravimo pagrindas: 1998-10-29 Hipotekos teisėjo nutartis Nr. 1436
 Įrašas galioja: Nuo 1997-06-12 iki 2000-05-09
 Terminas: Iki 1999-06-01

8. Žymos:

8.1. Teritorija, kurioje taikomos SŽNS, neįregistruota Nekilnojamojo turto registre: naftos ir naftos produktų įrenginių apsaugos zonos (III skyrius, aštuntasis skirsnis)
 Daiktas: žemės sklypas Nr. 2101-0007-0099, aprašytas p. 2.1.
 Įregistravimo pagrindas: 2019-06-06 Lietuvos Respublikos specialiųjų žemės naudojimo sąlygų įstatymas Nr. XIII-2166
 2019-12-19 Lietuvos Respublikos žemės ūkio ministro įsakymas Nr. 3D-711
 2022-11-21 Nekilnojamojo daikto kadastro duomenų byla
 Plotas: 73.00 kv. m
 Įrašas galioja: Nuo 2023-01-01

8.2. Teritorija, kurioje taikomos SŽNS, neįregistruota Nekilnojamojo turto registre: elektros tinklų apsaugos zonos (III skyrius, ketvirtasis skirsnis)
 Daiktas: žemės sklypas Nr. 2101-0007-0099, aprašytas p. 2.1.
 Įregistravimo pagrindas: 2019-06-06 Lietuvos Respublikos specialiųjų žemės naudojimo sąlygų įstatymas Nr. XIII-2166
 2019-12-19 Lietuvos Respublikos žemės ūkio ministro įsakymas Nr. 3D-711
 2022-11-21 Nekilnojamojo daikto kadastro duomenų byla
 Plotas: 156.00 kv. m
 Įrašas galioja: Nuo 2023-01-01

8.3. Teritorija, kurioje taikomos SŽNS, neįregistruota Nekilnojamojo turto registre: skirstomųjų dujotiekių apsaugos zonos (III skyrius, šeštasis skirsnis)
 Daiktas: žemės sklypas Nr. 2101-0007-0099, aprašytas p. 2.1.
 Įregistravimo pagrindas: 2019-06-06 Lietuvos Respublikos specialiųjų žemės naudojimo sąlygų įstatymas Nr. XIII-2166
 2019-12-19 Lietuvos Respublikos žemės ūkio ministro įsakymas Nr. 3D-711
 2022-11-21 Nekilnojamojo daikto kadastro duomenų byla
 Plotas: 327.00 kv. m
 Įrašas galioja: Nuo 2023-01-01

8.4. Teritorija, kurioje taikomos SŽNS, neįregistruota Nekilnojamojo turto registre: vandens tiekimo ir nuotekų paviršinių nuotekų tvarkymo infrastruktūros apsaugos zonos (III skyrius, dešimtas skirsnis)
 Daiktas: žemės sklypas Nr. 2101-0007-0099, aprašytas p. 2.1.
 Įregistravimo pagrindas: 2019-06-06 Lietuvos Respublikos specialiųjų žemės naudojimo sąlygų įstatymas Nr. XIII-2166
 2019-12-19 Lietuvos Respublikos žemės ūkio ministro įsakymas Nr. 3D-711
 2022-11-21 Nekilnojamojo daikto kadastro duomenų byla
 Plotas: 966.00 kv. m
 Įrašas galioja: Nuo 2023-01-01

8.5. Teritorija, kurioje taikomos SŽNS, neįregistruota Nekilnojamojo turto registre: elektroninių ryšių tinklų elektroninių ryšių infrastruktūros apsaugos zonos (III skyrius, vienuoliktasis skirsnis)
 Daiktas: žemės sklypas Nr. 2101-0007-0099, aprašytas p. 2.1.
 Įregistravimo pagrindas: 2019-06-06 Lietuvos Respublikos specialiųjų žemės naudojimo sąlygų įstatymas Nr. XIII-2166
 2019-12-19 Lietuvos Respublikos žemės ūkio ministro įsakymas Nr. 3D-711
 2022-11-21 Nekilnojamojo daikto kadastro duomenų byla
 Plotas: 107.00 kv. m
 Įrašas galioja: Nuo 2023-01-01

8.6. [X]

Įsiskolinimas už įsigytą turta
 AB "SEB lizingas", a.k. 123051535
 Daiktas: pastatas Nr. 4400-1517-4502, aprašytas p. 2.9.
 Įregistravimo pagrindas: 2012-06-27 Pirkimo - pardavimo sutartis Nr. K1ES-6650
 2012-06-29 Pažyma dėl klaidos Nr. 1-305
 Išregistravimo pagrindas: 2012-10-23 Pakvitavimas Nr. K1ES-10423
 Įrašas galioja: Nuo 2012-06-29 iki 2012-10-30

8.7. [X]

Apribojimas disponuoti nekilnojamoju daiktu
 AB "SEB lizingas", a.k. 123051535
 Daiktas: pastatas Nr. 4400-1517-4502, aprašytas p. 2.9.
 Įregistravimo pagrindas: 2012-06-27 Pirkimo - pardavimo sutartis Nr. K1ES-6650
 2012-06-29 Pažyma dėl klaidos Nr. 1-305
 Išregistravimo pagrindas: 2012-10-23 Pakvitavimas Nr. K1ES-10423

[rašas galioja: Nuo 2012-06-29 iki 2012-10-30

8.8. [X]

Įsiskolinimas už įsigytą turą
AB "SEB lizingas", a.k. 123051535
 Daiktas: žemės sklypas Nr. 2101-0007-0099, aprašytas p. 2.1.
 Įregistravimo pagrindas: 2007-07-27 Pirkimo - pardavimo sutartis Nr. K1ES-16744
 Išregistravimo pagrindas: 2007-08-10 Pakvitavimas Nr. K1ES-17769
 [rašas galioja: Nuo 2007-08-02 iki 2007-09-10

8.9. [X]

Įsiskolinimas už įsigytą turą
 Daiktas: pastatas Nr. 4400-0113-8467, aprašytas p. 2.8.
 Įregistravimo pagrindas: 2003-11-05 Pirkimo - pardavimo sutartis Nr. K1ES-18413
 Išregistravimo pagrindas: 2006-08-03 Susitarimas Nr. K1ES-17396
 [rašas galioja: Nuo 2003-11-10 iki 2006-08-22

8.10. [X]

Leidimas vykdyti statybos darbus
 Statytojas: Uždaroji akcinė bendrovė "ARMI SERVISAS", a.k. 141392965
 Daiktas: pastatas Nr. 4400-0113-8467, aprašytas p. 2.8.
 Įregistravimo pagrindas: 2003-06-30 Leidimas vykdyti statybos darbus Nr. 15-NS/03
 Išregistravimo pagrindas: 2004-01-22 Statinio pripažinimo tinkamu naudoti aktas
 [rašas galioja: Nuo 2003-07-23 iki 2004-03-03

8.11. [X]

Įsiskolinimas už įsigytą turą
 Daiktas: pastatas Nr. 2199-7000-2011, aprašytas p. 2.2.
 Įregistravimo pagrindas: 2002-08-26 Pirkimo - pardavimo sutartis Nr. MV7-19492
 Išregistravimo pagrindas: 2002-09-23 Sutartis Nr. MV7-21773
 [rašas galioja: Nuo 2002-08-27 iki 2002-09-24

8.12. [X]

Įsiskolinimas už įsigytą turą
 Daiktas: žemės sklypas Nr. 2101-0007-0099, aprašytas p. 2.1.
 Įregistravimo pagrindas: 2002-03-12 Pirkimo - pardavimo sutartis Nr. MV7-5941
 Išregistravimo pagrindas: 2002-03-26 Pakvitavimas Nr. MV7-7153
 [rašas galioja: Nuo 2002-03-26 iki 2006-08-03

8.13. [X]

Įsiskolinimas už įsigytą turą
 Uždaroji akcinė bendrovė "ARMI SERVISAS", a.k. 141392965
 Daiktas: žemės sklypas Nr. 2101-0007-0099, aprašytas p. 2.1.
 Įregistravimo pagrindas: 2002-03-12 Pirkimo - pardavimo sutartis Nr. MV7-5941
 Aprašymas: Pinigus sumoje 271961,00 Lt. pirkėjas įsipareigoja pervesti į A.Miežansko sąskaitą iki 2002.03.19
 Išregistravimo pagrindas: 2002-03-26 Kitas juridinis dokumentas Nr. MV7-7153
 [rašas galioja: Nuo 2002-03-26 iki 2002-03-27

8.14. [X]

Isiskolinimas už isiovta turta
 Daiktas: žemės sklypas Nr. 2101-0007-0099, aprašytas p. 2.1.
 Įregistravimo pagrindas: 2000-02-15 Valstybinės žemės sklypo pirkimo - pardavimo sutartis Nr. P21/2000-0025
 2002-02-04 Apskrities viršininke įsakymas Nr. 348
 Aprašymas: Įsiskolinimo likutis 116237.8
 Išregistravimo pagrindas: 2002-03-12 Pirkimo - pardavimo sutartis Nr. MV7-5941
 [rašas galioja: Nuo 2002-02-14 iki 2002-03-26

9. Teritorijos, kuriose taikomos SŽNS, įrašytos į NTK kadastro duomenų byloje įrašytų duomenų pagrindu:

9.1. [X]

Naftos ir naftos produktų įrenginių apsaugos zonos (III skyrius, aštuntasis skirsnis)
 Daiktas: žemės sklypas Nr. 2101-0007-0099, aprašytas p. 2.1.
 Įregistravimo pagrindas: 2019-06-06 Lietuvos Respublikos specialiuųjų žemės naudojimo sąlygų įstatymas Nr. XIII-2166
 2019-12-19 Lietuvos Respublikos žemės ūkio ministro įsakymas Nr. 3D-711
 2022-11-21 Nekilnojamojo daikto kadastro duomenų byla
 Plotas: 73.00 kv. m
 Išregistravimo pagrindas: 2022-11-30 Lietuvos Respublikos Vyriausybės nutarimas "Dėl Lietuvos Respublikos Vyriausybės 2002 m. balandžio 15 d. nutarimo Nr. 534 "Dėl Lietuvos Respublikos nekilnojamojo turto kadastro nuostatų patvirtinimo" pakeitimo" Nr. 1190
 [rašas galioja: Nuo 2022-12-21 iki 2023-01-01

9.2. [X]

Elektros tinklų apsaugos zonos (III skyrius, ketvirtasis skirsnis)
 Daiktas: žemės sklypas Nr. 2101-0007-0099, aprašytas p. 2.1.
 Įregistravimo pagrindas: 2019-06-06 Lietuvos Respublikos specialiuųjų žemės naudojimo sąlygų įstatymas Nr. XIII-2166
 2019-12-19 Lietuvos Respublikos žemės ūkio ministro įsakymas Nr. 3D-711
 2022-11-21 Nekilnojamojo daikto kadastro duomenų byla
 Plotas: 156.00 kv. m
 Išregistravimo pagrindas: 2022-11-30 Lietuvos Respublikos Vyriausybės nutarimas "Dėl Lietuvos Respublikos Vyriausybės 2002 m. balandžio 15 d. nutarimo Nr. 534 "Dėl Lietuvos Respublikos nekilnojamojo turto kadastro nuostatų patvirtinimo" pakeitimo" Nr. 1190
 [rašas galioja: Nuo 2022-12-21 iki 2023-01-01

9.3. [X]

Skirstomųjų dujotiekių apsaugos zonos (III skyrius, šeštasis skirsnis)
 Daiktas: žemės sklypas Nr. 2101-0007-0099, aprašytas p. 2.1.
 Įregistravimo pagrindas: 2019-06-06 Lietuvos Respublikos specialiuųjų žemės naudojimo sąlygų įstatymas Nr. XIII-2166
 2019-12-19 Lietuvos Respublikos žemės ūkio ministro įsakymas Nr. 3D-711
 2022-11-21 Nekilnojamojo daikto kadastro duomenų byla
 Plotas: 327.00 kv. m
 Išregistravimo pagrindas: 2022-11-30 Lietuvos Respublikos Vyriausybės nutarimas "Dėl Lietuvos Respublikos Vyriausybės 2002 m. balandžio 15 d. nutarimo Nr. 534 "Dėl Lietuvos Respublikos nekilnojamojo turto kadastro nuostatų patvirtinimo" pakeitimo" Nr. 1190
 [rašas galioja: Nuo 2022-12-21 iki 2023-01-01

9.4. [X]

Vandens tiekimo ir nuotekų, paviršinių nuotekų tvarkymo infrastruktūros apsaugos zonos (III skyrius, dešimtas skirsnis)
 Daiktas: žemės sklypas Nr. 2101-0007-0099, aprašytas p. 2.1.
 Įregistravimo pagrindas: 2019-06-06 Lietuvos Respublikos specialiuųjų žemės naudojimo sąlygų įstatymas Nr. XIII-2166
 2019-12-19 Lietuvos Respublikos žemės ūkio ministro įsakymas Nr. 3D-711
 2022-11-21 Nekilnojamojo daikto kadastro duomenų byla
 Plotas: 966.00 kv. m
 Išregistravimo pagrindas: 2022-11-30 Lietuvos Respublikos Vyriausybės nutarimas "Dėl Lietuvos Respublikos Vyriausybės 2002 m. balandžio 15 d. nutarimo Nr. 534 "Dėl Lietuvos Respublikos

- nekilnojamojo turto kadastru nuostatų patvirtinimo" pakeitimo" Nr. 1190
[rašas galioja: Nuo 2022-12-21 iki 2023-01-01
- 9.5. [X] Elektroninių ryšių tinklų elektroninių ryšių infrastruktūros apsaugos zonos (III skyrius, vienuoliktasis skirsnis)
Daiktas: žemės sklypas Nr. 2101-0007-0099, aprašytas p. 2.1.
[registravimo pagrindas: 2019-06-06 Lietuvos Respublikos specialiųjų žemės naudojimo sąlygų įstatymas Nr. XIII-2166
2019-12-19 Lietuvos Respublikos žemės ūkio ministro įsakymas Nr. 3D-711
2022-11-21 Nekilnojamojo daikto kadastru duomenų byla
Plotas: 107.00 kv. m
Išregistravimo pagrindas: 2022-11-30 Lietuvos Respublikos Vyriausybės nutarimas "Dėl Lietuvos Respublikos Vyriausybės 2002 m. balandžio 15 d. nutarimo Nr. 534 "Dėl Lietuvos Respublikos nekilnojamojo turto kadastru nuostatų patvirtinimo" pakeitimo" Nr. 1190
[rašas galioja: Nuo 2022-12-21 iki 2023-01-01
- 9.6. [X] Elektros tinklų apsaugos zonos (III skyrius, ketvirtasis skirsnis)
Daiktas: žemės sklypas Nr. 2101-0007-0099, aprašytas p. 2.1.
[registravimo pagrindas: 2019-06-06 Lietuvos Respublikos specialiųjų žemės naudojimo sąlygų įstatymas Nr. XIII-2166
2019-12-19 Lietuvos Respublikos žemės ūkio ministro įsakymas Nr. 3D-711
Plotas: 156.00 kv. m
Išregistravimo pagrindas: 2022-11-21 Nekilnojamojo daikto kadastru duomenų byla
[rašas galioja: Nuo 2020-01-02 iki 2022-12-21
- 9.7. [X] Elektroninių ryšių tinklų elektroninių ryšių infrastruktūros apsaugos zonos (III skyrius, vienuoliktasis skirsnis)
Daiktas: žemės sklypas Nr. 2101-0007-0099, aprašytas p. 2.1.
[registravimo pagrindas: 2019-06-06 Lietuvos Respublikos specialiųjų žemės naudojimo sąlygų įstatymas Nr. XIII-2166
2019-12-19 Lietuvos Respublikos žemės ūkio ministro įsakymas Nr. 3D-711
Plotas: 107.00 kv. m
Išregistravimo pagrindas: 2022-11-21 Nekilnojamojo daikto kadastru duomenų byla
[rašas galioja: Nuo 2020-01-02 iki 2022-12-21
- 9.8. [X] Vandens tiekimo ir nuotekų, paviršinių nuotekų tvarkymo infrastruktūros apsaugos zonos (III skyrius, dešimtas skirsnis)
Daiktas: žemės sklypas Nr. 2101-0007-0099, aprašytas p. 2.1.
[registravimo pagrindas: 2019-06-06 Lietuvos Respublikos specialiųjų žemės naudojimo sąlygų įstatymas Nr. XIII-2166
2019-12-19 Lietuvos Respublikos žemės ūkio ministro įsakymas Nr. 3D-711
Plotas: 966.00 kv. m
Išregistravimo pagrindas: 2022-11-21 Nekilnojamojo daikto kadastru duomenų byla
[rašas galioja: Nuo 2020-01-02 iki 2022-12-21
- 9.9. [X] Skirstomųjų dujotiekių apsaugos zonos (III skyrius, šeštasis skirsnis)
Daiktas: žemės sklypas Nr. 2101-0007-0099, aprašytas p. 2.1.
[registravimo pagrindas: 2019-06-06 Lietuvos Respublikos specialiųjų žemės naudojimo sąlygų įstatymas Nr. XIII-2166
2019-12-19 Lietuvos Respublikos žemės ūkio ministro įsakymas Nr. 3D-711
Plotas: 327.00 kv. m
Išregistravimo pagrindas: 2022-11-21 Nekilnojamojo daikto kadastru duomenų byla
[rašas galioja: Nuo 2020-01-02 iki 2022-12-21
- 9.10. [X] Naftos ir naftos produktų įrenginių apsaugos zonos (III skyrius, aštuntasis skirsnis)
Daiktas: žemės sklypas Nr. 2101-0007-0099, aprašytas p. 2.1.
[registravimo pagrindas: 2019-06-06 Lietuvos Respublikos specialiųjų žemės naudojimo sąlygų įstatymas Nr. XIII-2166
2019-12-19 Lietuvos Respublikos žemės ūkio ministro įsakymas Nr. 3D-711
Plotas: 73.00 kv. m
Išregistravimo pagrindas: 2022-11-21 Nekilnojamojo daikto kadastru duomenų byla
[rašas galioja: Nuo 2020-01-02 iki 2022-12-21
- 9.11. [X] VI. Elektros linijų apsaugos zonos
Daiktas: žemės sklypas Nr. 2101-0007-0099, aprašytas p. 2.1.
[registravimo pagrindas: 2002-02-04 Apskritis viršinininko įsakymas Nr. 348
2019-07-15 Nekilnojamojo daikto kadastru duomenų byla
Plotas: 156.00 kv. m
Išregistravimo pagrindas: 2019-06-06 Lietuvos Respublikos specialiųjų žemės naudojimo sąlygų įstatymas Nr. XIII-2166
2019-12-19 Lietuvos Respublikos žemės ūkio ministro įsakymas Nr. 3D-711
[rašas galioja: Nuo 2019-08-28 iki 2020-01-02
- 9.12. [X] I. Ryšių linijų apsaugos zonos
Daiktas: žemės sklypas Nr. 2101-0007-0099, aprašytas p. 2.1.
[registravimo pagrindas: 2002-02-04 Apskritis viršinininko įsakymas Nr. 348
2019-07-15 Nekilnojamojo daikto kadastru duomenų byla
Plotas: 107.00 kv. m
Išregistravimo pagrindas: 2019-06-06 Lietuvos Respublikos specialiųjų žemės naudojimo sąlygų įstatymas Nr. XIII-2166
2019-12-19 Lietuvos Respublikos žemės ūkio ministro įsakymas Nr. 3D-711
[rašas galioja: Nuo 2019-08-28 iki 2020-01-02
- 9.13. [X] XLIX. Vandentiekio, lietaus ir fekalinės kanalizacijos tinklų ir įrenginių apsaugos zonos
Daiktas: žemės sklypas Nr. 2101-0007-0099, aprašytas p. 2.1.
[registravimo pagrindas: 2002-02-04 Apskritis viršinininko įsakymas Nr. 348
2019-07-15 Nekilnojamojo daikto kadastru duomenų byla
Plotas: 966.00 kv. m
Išregistravimo pagrindas: 2019-06-06 Lietuvos Respublikos specialiųjų žemės naudojimo sąlygų įstatymas Nr. XIII-2166
2019-12-19 Lietuvos Respublikos žemės ūkio ministro įsakymas Nr. 3D-711
[rašas galioja: Nuo 2019-08-28 iki 2020-01-02
- 9.14. [X] IX. Dujotiekių apsaugos zonos
Daiktas: žemės sklypas Nr. 2101-0007-0099, aprašytas p. 2.1.
[registravimo pagrindas: 2002-02-04 Apskritis viršinininko įsakymas Nr. 348
2019-07-15 Nekilnojamojo daikto kadastru duomenų byla
Plotas: 327.00 kv. m

- Išregistravimo pagrindas: **2019-06-06 Lietuvos Respublikos specialiųjų žemės naudojimo sąlygų įstatymas Nr. XIII-2166**
2019-12-19 Lietuvos Respublikos žemės ūkio ministro įsakymas Nr. 3D-711
 Įrašas galioja: Nuo 2019-08-28 iki 2020-01-02
- 9.15. [X] VIII. Kuro tiekimo bazių, degalinių ir kietojo kuro cechų apsaugos zonos
 Daiktas: žemės sklypas Nr. 2101-0007-0099, aprašytas p. 2.1.
 Įregistravimo pagrindas: **2002-02-04 Apskritis viršinininko įsakymas Nr. 348**
2019-07-15 Nekilnojamojo daikto kadastro duomenų byla
 Plotas: 73.00 kv. m
 Išregistravimo pagrindas: **2019-06-06 Lietuvos Respublikos specialiųjų žemės naudojimo sąlygų įstatymas Nr. XIII-2166**
2019-12-19 Lietuvos Respublikos žemės ūkio ministro įsakymas Nr. 3D-711
 Įrašas galioja: Nuo 2019-08-28 iki 2020-01-02
- 9.16. [X] XLIX. Vandentiekio, lietaus ir fekalinės kanalizacijos tinklų ir įrenginių apsaugos zonos
 Daiktas: žemės sklypas Nr. 2101-0007-0099, aprašytas p. 2.1.
 Įregistravimo pagrindas: **2002-02-04 Apskritis viršinininko įsakymas Nr. 348**
 Plotas: 0.144 ha
 Išregistravimo pagrindas: **2019-07-15 Nekilnojamojo daikto kadastro duomenų byla**
 Įrašas galioja: Nuo 2002-02-14 iki 2019-08-28
- 9.17. [X] IX. Dujotiekių apsaugos zonos
 Daiktas: žemės sklypas Nr. 2101-0007-0099, aprašytas p. 2.1.
 Įregistravimo pagrindas: **2002-02-04 Apskritis viršinininko įsakymas Nr. 348**
 Plotas: 0.054 ha
 Išregistravimo pagrindas: **2019-07-15 Nekilnojamojo daikto kadastro duomenų byla**
 Įrašas galioja: Nuo 2002-02-14 iki 2019-08-28
- 9.18. [X] VIII. Kuro tiekimo bazių, degalinių ir kietojo kuro cechų apsaugos zonos
 Daiktas: žemės sklypas Nr. 2101-0007-0099, aprašytas p. 2.1.
 Įregistravimo pagrindas: **2002-02-04 Apskritis viršinininko įsakymas Nr. 348**
 Plotas: 0.0073 ha
 Išregistravimo pagrindas: **2019-07-15 Nekilnojamojo daikto kadastro duomenų byla**
 Įrašas galioja: Nuo 2002-02-14 iki 2019-08-28
- 9.19. [X] VI. Elektros linijų apsaugos zonos
 Daiktas: žemės sklypas Nr. 2101-0007-0099, aprašytas p. 2.1.
 Įregistravimo pagrindas: **2002-02-04 Apskritis viršinininko įsakymas Nr. 348**
 Plotas: 0.0036 ha
 Išregistravimo pagrindas: **2019-07-15 Nekilnojamojo daikto kadastro duomenų byla**
 Įrašas galioja: Nuo 2002-02-14 iki 2019-08-28
- 9.20. [X] I. Ryšių linijų apsaugos zonos
 Daiktas: žemės sklypas Nr. 2101-0007-0099, aprašytas p. 2.1.
 Įregistravimo pagrindas: **2002-02-04 Apskritis viršinininko įsakymas Nr. 348**
 Plotas: 0.0324 ha
 Išregistravimo pagrindas: **2019-07-15 Nekilnojamojo daikto kadastro duomenų byla**
 Įrašas galioja: Nuo 2002-02-14 iki 2019-08-28

10. Daikto registravimas ir kadastro žymos:

- 10.1. Suformuotas naujas (daikto registravimas)
 Daiktas: kiti statiniai Nr. 4400-5982-6501, aprašyti p. 2.6.
 Įregistravimo pagrindas: **2022-11-21 Nekilnojamojo daikto kadastro duomenų byla**
2023-01-03 Deklaracija apie statybos užbaigimą / paskirties pakeitimą
Nr. ARCCR-30-230103-00079
 Įrašas galioja: Nuo 2023-01-12
- 10.2. us atliko (kadastro žyma)
 Daiktas: kiti statiniai Nr. 4400-5982-6501, aprašyti p. 2.6.
 Įregistravimo pagrindas: **2008-07-25 Kvalifikacijos pažymėjimas Nr. 2M-M-579**
2022-11-21 Nekilnojamojo daikto kadastro duomenų byla
 Įrašas galioja: Nuo 2023-01-12
- 10.3. Suformuotas naujas (daikto registravimas)
 Daiktas: kiti statiniai Nr. 4400-5982-6498, aprašyti p. 2.5.
 Įregistravimo pagrindas: **2022-11-21 Nekilnojamojo daikto kadastro duomenų byla**
2023-01-03 Deklaracija apie statybos užbaigimą / paskirties pakeitimą
Nr. ARCCR-30-230103-00079
 Įrašas galioja: Nuo 2023-01-12
- 10.4. Kadastrinius matavimus atliko (kadastro žyma)
 Daiktas: 82-6498, aprašyti p. 2.5.
 Įregistravimo pagrindas: **2008-07-25 Kvalifikacijos pažymėjimas Nr. 2M-M-579**
2022-11-21 Nekilnojamojo daikto kadastro duomenų byla
 Įrašas galioja: Nuo 2023-01-12
- 10.5. Kadastrinius matavimus atliko (kadastro žyma)
 Daiktas: kiti statiniai Nr. 4400-5982-6489, aprašyti p. 2.4.
 Įregistravimo pagrindas: **2008-07-25 Kvalifikacijos pažymėjimas Nr. 2M-M-579**
2022-11-21 Nekilnojamojo daikto kadastro duomenų byla
 Įrašas galioja: Nuo 2023-01-10
- 10.6. Suformuotas naujas (daikto registravimas)
 Daiktas: kiti statiniai Nr. 4400-5982-6489, aprašyti p. 2.4.
 Įregistravimo pagrindas: **2022-11-21 Nekilnojamojo daikto kadastro duomenų byla**
2023-01-03 Deklaracija apie statybos užbaigimą / paskirties pakeitimą
Nr. ARCCR-30-230103-00079
 Įrašas galioja: Nuo 2023-01-10
- 10.7. Suformuotas naujas (daikto registravimas)
 Daiktas: kiti statiniai Nr. 4400-5982-6512, aprašyti p. 2.7.
 Įregistravimo pagrindas: **2022-11-21 Nekilnojamojo daikto kadastro duomenų byla**
2022-12-05 Deklaracija apie statybos užbaigimą / paskirties pakeitimą
Nr. ARCCR-30-221205-01101
 Įrašas galioja: Nuo 2022-12-22

- 10.8. us atliko (kadastro žyma)
Daiktas: kiti statiniai Nr. 4400-5982-6512, aprašyti p. 2.7.
[registravimo pagrindas: 2008-07-25 Kvalifikacijos pažymėjimas Nr. 2M-M-579
2022-11-21 Nekilnojamojo daikto kadastro duomenų byla
[rašas galioja: Nuo 2022-12-22
- 10.9. Kadastrinius matavimus atliko (kadastro žyma)
Daiktas: žemės sklypas Nr. 2101-0007-0099, aprašytas p. 2.1.
[registravimo pagrindas: 2022-11-21 Nekilnojamojo daikto kadastro duomenų byla
[rašas galioja: Nuo 2022-12-21
- 10.10. Kadastrinius matavimus atliko (kadastro žyma)
Daiktas: žemės sklypas Nr. 2101-0007-0099, aprašytas p. 2.1.
[registravimo pagrindas: 2008-07-25 Kvalifikacijos pažymėjimas Nr. 2M-M-579
2022-11-21 Nekilnojamojo daikto kadastro duomenų byla
[rašas galioja: Nuo 2022-12-21
- 10.11. Suformuotas naujas (daikto registravimas)
Daiktas: pastatas Nr. 4400-5289-4714, aprašytas p. 2.3.
[registravimo pagrindas: 2019-07-15 Nekilnojamojo daikto kadastro duomenų byla
2021-08-30 Deklaracija apie statybos užbaigimą / paskirties pakeitimą Nr. 1
[rašas galioja: Nuo 2021-09-13
- 10.12. Kadastrinius matavimus atliko (kadastro žyma)
Daiktas: pastatas Nr. 4400-5289-4714, aprašytas p. 2.3.
[registravimo pagrindas: 2017-03-15 Kvalifikacijos pažymėjimas Nr. 2M-M-2499
2019-07-15 Nekilnojamojo daikto kadastro duomenų byla
[rašas galioja: Nuo 2021-09-13
- 10.13. Kadastrinius matavimus atliko (kadastro žyma)
Valstybės įmonės Registrų centro Klaipėdos filialas, a.k. 140042759
Daiktas: kiti statiniai Nr. 2199-7000-2022, aprašyti p. 2.10.
[registravimo pagrindas: 2008-03-14 Nekilnojamojo daikto kadastro duomenų byla
[rašas galioja: Nuo 2014-02-12
- 10.14. Kadastrinius matavimus atliko (kadastro žyma)
Daiktas: kiti statiniai Nr. 2199-7000-2022, aprašyti p. 2.10.
[registravimo pagrindas: 2008-03-14 Nekilnojamojo daikto kadastro duomenų byla
[rašas galioja: Nuo 2014-02-12
- 10.15. Suformuotas naujas (daikto registravimas)
Daiktas: pastatas Nr. 4400-1517-4502, aprašytas p. 2.9.
[registravimo pagrindas: 2012-02-01 Nekilnojamojo daikto kadastro duomenų byla
2012-03-05 Deklaracija apie statybos užbaigimą / paskirties pakeitimą Nr. 1
[rašas galioja: Nuo 2012-04-05
- 10.16. Kadastrinius matavimus atliko (kadastro žyma)
UAB "Vakarų matininkas", a.k. 302459514
Daiktas: pastatas Nr. 4400-1517-4502, aprašytas p. 2.9.
[registravimo pagrindas: 2012-02-01 Nekilnojamojo daikto kadastro duomenų byla
Kvalifikacijos pažymėjimas Nr. 2M-ME-147
[rašas galioja: Nuo 2012-04-05
- 10.17. [X] Parengta deklaracija apie statybos užbaigimą (kadastro žyma)
Daiktas: kiti statiniai Nr. 4400-5982-6501, aprašyti p. 2.6.
[registravimo pagrindas: 2023-01-03 Informacinės sistemos "Infostatyba" pranešimas
Nr. ARCCR-30-230103-00079
Aprašymas: Nauja statyba
Išregistravimo pagrindas: 2023-01-03 Deklaracija apie statybos užbaigimą / paskirties pakeitimą
Nr. ARCCR-30-230103-00079
[rašas galioja: Nuo 2023-01-03 iki 2023-01-12
- 10.18. [X] Parengta deklaracija apie statybos užbaigimą (kadastro žyma)
Daiktas: kiti statiniai Nr. 4400-5982-6498, aprašyti p. 2.5.
[registravimo pagrindas: 2023-01-03 Informacinės sistemos "Infostatyba" pranešimas
Nr. ARCCR-30-230103-00079
Aprašymas: Nauja statyba
Išregistravimo pagrindas: 2023-01-03 Deklaracija apie statybos užbaigimą / paskirties pakeitimą
Nr. ARCCR-30-230103-00079
[rašas galioja: Nuo 2023-01-03 iki 2023-01-12
- 10.19. [X] Parengta deklaracija apie statybos užbaigimą (kadastro žyma)
Daiktas: kiti statiniai Nr. 4400-5982-6489, aprašyti p. 2.4.
[registravimo pagrindas: 2023-01-03 Informacinės sistemos "Infostatyba" pranešimas
Nr. ARCCR-30-230103-00079
Aprašymas: Nauja statyba
Išregistravimo pagrindas: 2023-01-03 Deklaracija apie statybos užbaigimą / paskirties pakeitimą
Nr. ARCCR-30-230103-00079
[rašas galioja: Nuo 2023-01-03 iki 2023-01-10
- 10.20. [X] Nustatyti nauji kadastro duomenys, kurie neįrašyti į kadastrą (kadastro žyma)
Duomenis nustatė
Daiktas: žemės sklypas Nr. 2101-0007-0099, aprašytas p. 2.1.
[registravimo pagrindas: 2008-07-25 Kvalifikacijos pažymėjimas Nr. 2M-M-579
2022-11-21 Nekilnojamojo daikto kadastro duomenų byla
Išregistravimo pagrindas: 2022-12-14 Asmens prašymas
[rašas galioja: Nuo 2022-12-07 iki 2022-12-21
- 10.21. [X] Parengta deklaracija apie statybos užbaigimą (kadastro žyma)
Daiktas: kiti statiniai Nr. 4400-5982-6512, aprašyti p. 2.7.
[registravimo pagrindas: 2022-12-05 Informacinės sistemos "Infostatyba" pranešimas
Nr. ARCCR-30-221205-01101
Aprašymas: Nauja statyba
Išregistravimo pagrindas: 2022-12-05 Deklaracija apie statybos užbaigimą / paskirties pakeitimą
Nr. ARCCR-30-221205-01101
[rašas galioja: Nuo 2022-12-05 iki 2022-12-22
- 10.22. [X] Kadastrinius matavimus atliko (kadastro žyma)

Daiktas: žemės sklypas Nr. 2101-0007-0099, aprašytas p. 2.1.
 Įregistravimo pagrindas: 2012-03-13 Kvalifikacijos pažymėjimas Nr. 2M-M-1739
 2019-07-15 Nekilnojamojo daikto kadastro duomenų byla
 Išregistravimo pagrindas: 2022-11-21 Nekilnojamojo daikto kadastro duomenų byla
 Įrašas galioja: Nuo 2019-08-28 iki 2022-12-21

10.23. [X]

Kadastro duomenų tikslinimas (daikto registravimas)
 Daiktas: žemės sklypas Nr. 2101-0007-0099, aprašytas p. 2.1.
 Įregistravimo pagrindas: 2019-07-15 Nekilnojamojo daikto kadastro duomenų byla
 Išregistravimo pagrindas: 2022-11-21 Nekilnojamojo daikto kadastro duomenų byla
 Įrašas galioja: Nuo 2019-08-28 iki 2022-12-21

10.24. [X]

Nustatyti nauji kadastro duomenys, kurie neįrašyti į kadastrą (kadastro žyma)
 Duomenis nustatė:
 Daiktas: žemės sklypas Nr. 2101-0007-0099, aprašytas p. 2.1.
 Įregistravimo pagrindas: 2012-03-13 Kvalifikacijos pažymėjimas Nr. 2M-M-1739
 2019-07-15 Nekilnojamojo daikto kadastro duomenų byla
 Išregistravimo pagrindas: 2019-08-22 Asmens prašymas Nr. 21639425
 Įrašas galioja: Nuo 2019-08-20 iki 2019-08-28

10.25. [X]

Kadastro duomenų tikslinimas (daikto registravimas)
 Daiktas: žemės sklypas Nr. 2101-0007-0099, aprašytas p. 2.1.
 Įregistravimo pagrindas: 2012-03-12 Nekilnojamojo daikto kadastro duomenų byla
 Išregistravimo pagrindas: 2019-07-15 Nekilnojamojo daikto kadastro duomenų byla
 Įrašas galioja: Nuo 2012-03-21 iki 2019-08-28

10.26. [X]

Kadastrinius matavimus atlikti (kadastro žyma)
 UAB "Vakarų valda", a.k. 300580549
 Daiktas: žemės sklypas Nr. 2101-0007-0099, aprašytas p. 2.1.
 Įregistravimo pagrindas: 2012-03-12 Nekilnojamojo daikto kadastro duomenų byla
 Kvalifikacijos pažymėjimas Nr. 2M-M-1493
 Išregistravimo pagrindas: 2019-07-15 Nekilnojamojo daikto kadastro duomenų byla
 Įrašas galioja: Nuo 2012-03-21 iki 2019-08-28

11. Duomenys apie įregistruotas teritorijas, kuriose taikomos specialiosios žemės naudojimo sąlygos:

11.1. Teritorijos pavadinimas: Skirstomųjų dujotiekių apsaugos zonos (III skyrius, šeštasis skirsnis)
 Teritorijos unikalus numeris: 100122891
 Įregistravimo pagrindas: Lietuvos Respublikos energetikos ministerija; 2022-12-05 Įsakymas dėl energetikos ministro 2021 m. spalio 25 d. įsakymo Nr. 1-277 ?Dėl Klaipėdos skirstomųjų dujotiekių teritorijų plano patvirtinimo? pakeitimo Nr. 1-439
 Įregistravimo data: 2021-11-23
 Duomenų pakeitimo pagrindas: AB "Energinės skirstymo operatorius"; 2022-11-09 DIDLIO SLĖGIO SKIRSTOMOJO DUJOTIEKIO, NUO ESAMO DUJOTIEKIO TILŽĖS GATVĖJE, SKLYPUOSE TILŽĖS G. 86, 90, KLAIPĖDOS M., REKONSTRAVIMO PROJEKTAS Nr. D7A3203058
 Duomenų pakeitimo data: 2023-03-29
 Žemės sklypo plotas, patenkantis į Teritoriją: 8 kv. m, nuo 2023-03-29

11.2. Teritorijos pavadinimas: Skirstomųjų dujotiekių apsaugos zonos (III skyrius, šeštasis skirsnis)
 Teritorijos unikalus numeris: 100122666
 Įregistravimo pagrindas: Lietuvos Respublikos energetikos ministerija; 2022-12-05 Įsakymas dėl energetikos ministro 2021 m. spalio 25 d. įsakymo Nr. 1-277 ?Dėl Klaipėdos skirstomųjų dujotiekių teritorijų plano patvirtinimo? pakeitimo Nr. 1-439
 Įregistravimo data: 2021-11-23
 Duomenų pakeitimo pagrindas: AB "Energinės skirstymo operatorius"; 2023-01-12 Skirstomojo vidutinio slėgio dujotiekio žemės sklype Litorinos g. 1, Klaipėdos m., pertvarkymo projektas Nr. D7A3208483
 Duomenų pakeitimo data: 2023-03-24
 Duomenų pakeitimo pagrindas: AB "Energinės skirstymo operatorius"; 2022-12-05 Darbų gamtinių dujų aplinkoje vykdymo paskyra Nr. KL-22-50
 Duomenų pakeitimo data: 2023-03-03
 Žemės sklypo plotas, patenkantis į Teritoriją: 165 kv. m, nuo 2023-03-24

11.3. Teritorijos pavadinimas: Elektroninių ryšių tinklų elektroninių ryšių infrastruktūros apsaugos zonos (III skyrius, vienuoliktasis skirsnis)
 Teritorijos unikalus numeris: 100356001
 Įregistravimo pagrindas: Lietuvos Respublikos susisiekimo ministerija; 2022-06-30 Telia tinklo apsaugos zonos planas Klaipėdos miesto savivaldybėje Nr. 3-341
 Įregistravimo data: 2022-07-15
 Žemės sklypo plotas, patenkantis į Teritoriją: 38 kv. m, nuo 2023-01-04

Istorinius SŽNS teritorijų pasikeitimų žemės sklype duomenis galima peržiūrėti dokumente "Žemės sklypo duomenų apie įregistruotas teritorijas, kuriose taikomos specialiosios žemės naudojimo sąlygos, pasikeitimų sąrašas".

12. Registro pastabos ir nuorodos: įrašų nėra

13. Kita informacija: įrašų nėra

14. Informacija apie duomenų sandoriui tikslinimą: įrašų nėra

15. Asmenvardžių istorija:

15.1. Asmuo: Valstybės įmonės Registrų centro Klaipėdos filialas
 nuo 2004-10-04: Valstybės įmonės Registrų centro Klaipėdos filialas, a.k. 140042759, reg.d.1990-11-30
 nuo 1997-10-01 iki 2004-10-04: ŽEMĖS IR KITO NEKILNOJAMOJO TURTO KADASTRO IR REGISTRO VALSTYBĖS ĮMONĖS KLAIPĖDOS FILIALAS
 nuo 1990-11-30 iki 1997-10-01: VALSTYBĖS ĮMONĖS "RESPUBLIKINIS INVENTORIZAVIMO, PROJEKTAVIMO IR PASLAUGŲ BIURAS" KLAIPĖDOS FILIALAS
 15.2. Asmuo: UAB "TSK"
 nuo 2004-11-10: UAB "TSK", a.k. 140038675, reg.d.1990-11-27
 nuo 1990-11-27 iki 2004-11-10: FIRMA "ARMI"
 15.3. Asmuo: AB SEB bankas
 nuo 2008-02-29: AB SEB bankas, a.k. 112021238, reg.d.1990-11-29
 nuo 2005-05-02 iki 2008-02-29: AB SEB VILNIAUS BANKAS
 nuo 1995-05-04 iki 2005-05-02: AKCINĖ BENDROVĖ VILNIAUS BANKAS
 nuo 1990-11-29 iki 1995-05-04: KOMERCINIS BANKAS "VILNIAUS BANKAS"
 15.4. Asmuo: AB "SEB lizingas"

- 15.5. nuo 2010-04-19: **AB "SEB lizingas", a.k. 123051535, reg.d.1995-04-19**
nuo 2002-09-03 iki 2010-04-19: **UAB "SEB lizingas"**
Asmuo: **UAB "REVERESA"**
nuo 2008-07-17: **UAB "REVERESA", a.k. 141640617, reg.d.1998-02-04**
- 15.6. nuo 1998-02-04 iki 2008-07-17: **UŽDAROJI AKCINĖ BENDROVĖ "ARMI LIZINGAS"**
Asmuo: **Valstybės įmonė Centrinė hipotekos įstaiga**
nuo 2015-12-31: **Valstybės įmonė Centrinė hipotekos įstaiga, a.k. 188692535, reg.d.1998-04-02**
- 15.7. nuo 1998-04-02 iki 2015-12-31: **Centrinė hipotekos įstaiga**
Asmuo: **Akcinė bendrovė bankas HERMIS**
nuo 1998-01-27: **Akcinė bendrovė bankas HERMIS, a.k. 112023431, reg.d.1991-12-17**
- 15.8. nuo 1991-12-17 iki 1998-01-27: **AKCINĖ BENDROVĖ BANKAS HERMIS**
Asmuo: **"Swedbank", AB**
nuo 2009-03-17: **"Swedbank", AB, a.k. 112029651, reg.d.1993-12-28**
nuo 2003-12-10 iki 2009-03-17: **AB bankas "Hansabankas"**
nuo 2001-12-21 iki 2003-12-10: **AKCINĖ BENDROVĖ BANKAS "HANSA-LTB"**
nuo 1993-12-28 iki 2001-12-21: **AKCINĖ BENDROVĖ "LIETUVOS TAUPOMASIS BANKAS"**

Dokumentą atspausdino



PROJEKTAVIMO FIRMA

Dobi

Inžinerinių tinklų ir
įrenginių projektavimas

2023 m. rugsėjo 05 d.

Dėl projekto „LIETAUS NUOTEKŲ BASEINO SU IŠLEISTUVU NR.20 Į TRINYČIŲ TVENKINĮ REKONSTRUKCIJA (TERITORIJA NUO VILNIAUS PL., TILŽĖS G., ŠILUTĖS PL. DALĮ, MOKYKLOS G., TECHNIKOS G., TERITORIJA UŽ GELEŽINKELIO) KLAIPĖDOJE (PROJEKTO KOREKTŪRA)“ tinklų apsaugos zonos

2007m. buvo parengtas lietaus nuotekų tinklų projektas „Lietaus nuotekų baseino su išleistuvu Nr.20 į Trinyčių tvenkinį rekonstrukcija (teritorija nuo Vilniaus pl., Tilžės g., Šilutės pl. dalį, Mokyklos g., Technikos g., teritorija už geležinkelio) Klaipėdoje“ ir **gautas statybą leidžiantis** dokumentas.

2017m šis projektas buvo padalintas į 2 atskirus projektus ir gauti atskiri statybos leidimai.

1 -ojo projekto Lietaus nuotekų tinklų statybą nuo Malūno tvenkinio iki Šilutės pl. 3a sklypo sėkmingai užbaigtą 2019m.

2-ojo projekto „Lietaus nuotekų baseino su išleistuvu Nr.20 į Trinyčių tvenkinį rekonstrukcija (teritorija nuo Vilniaus pl., Tilžės g., Šilutės pl. dalį, Mokyklos g., Technikos g., teritorija už geležinkelio) Klaipėdoje (projekto korektūra)“ 1 etapo lietaus nuotekų tinklų statyba (Nuo Šilutės pl. 3a sklypo pereinant geležinkelio bėgius) numatoma pradėti 2024 metais. Projekto vystytojai Klaipėdos miesto savivaldybė ir AB „Klaipėdos vanduo“.

Suprojektuoto lietaus nuotekų tinklo apsaugos zona patenka į Jūsų sklypą. Siekiant įgyvendinti minėto projekto sprendinius, reikia Jūsų sutikimo lietaus nuotekų tinklų apsaugos zonų įteisinimui minėtame sklype.

Pridedama:

1. Projektuojamų lietaus nuotekų schema (priedas Nr.1)
2. Sutikimo forma (priedas Nr.2)
3. Brėžinys su apsaugos zonomis sklype. (priedas Nr.3)

Direktorius

Liepų g. 48D,
92107, Klaipėda.
Tel. (846) 411958,
E-mail., dobi@dobi.lt

Atsiskaitomoji sąskaita
Nr.LT567300010002289703
AB "Swedbank"

Įmonės kodas 140874695
PVM mokėtojo kodas:
LT408746917



SUTIKIMAS

2023 10 13

(Data)

UAB „Hortivita“, į.k. 302048534, žemės sklypo kad. Nr. **2101/0007:21**, Šilutės pl. 7, Klaipėda, nuomininkas, sutinka su „*Lietaus nuotekų baseino su išleistuvu Nr. 20 į Trinyčių tvenkinį rekonstrukcija (teritorija nuo Vilniaus pl., Tilžės g, Šilutės pl. dalis, Mokyklos g, Technikos g., teritorija už geležinkelio) Klaipėdoje statybos projektas (projekto korektūra)*“ projekte numatyto lietaus nuotekų apsaugos zonos patekimo į nuosavybės teisę priklausantį sklypą ir jo įregistravimą.

UAB „Hortivita“



NEKILNOJAMOJO TURTO REGISTRO DUOMENŲ BAZĖS IŠRAŠAS

2023-08-30 08:51:58

1. Nekilnojamojo turto registre įregistruotas turtas:Registro Nr.: **21/1650**
Registro tipas: **Žemės sklypas**
Sudarymo data: **1995-03-20**
Adresas: **Klaipėda, Šilutės pl. 7****2. Nekilnojamieji daiktai:**

2.1. **Žemės sklypas**
Unikalus daikto numeris: **2101-0007-0021**
Žemės sklypo kadastro numeris ir kadastro vietovės pavadinimas: **2101/0007:21 Klaipėdos m. k.v.**
Daikto pagrindinė naudojimo paskirtis: **Kita**
Žemės sklypo naudojimo būdas: **Komercinės paskirties objektų teritorijos**
Žemės sklypo plotas: **1.3839 ha**
Užstatyta teritorija: **1.2939 ha**
Kitos žemės plotas: **0.0900 ha**
Žemės ūkio naudmenų našumo balas: **40.0**
Matavimų tipas: **Žemės sklypas suformuotas atliekant kadastrinius matavimus**
Vidutinė rinkos vertė: **686000 Eur**
Vidutinės rinkos vertės nustatymo data: **2015-04-24**
Vidutinės rinkos vertės nustatymo būdas: **Masinis vertinimas**
Kadastro duomenų nustatymo data: **2015-04-24**

3. Daikto priklausiniai iš kito registro: įrašų nėra**4. Nuosavybė:**

4.1. **Nuosavybės teisė**
Savininkas: **LIETUVOS RESPUBLIKA, a.k. 111105555**
Daiktas: **žemės sklypas Nr. 2101-0007-0021, aprašytas p. 2.1.**
Įregistravimo pagrindas: **2003-10-23 Apskritis viršininko įsakymas Nr. 13.6-3164**
2015-05-18 Nacionalinės žemės tarnybos teritorinio skyriaus vedėjo sprendimas Nr. 13SK-120-(14.13.111.)
Įrašas galioja: **Nuo 2015-06-12**

5. Valstybės ir savivaldybių žemės patikėjimo teisė:

5.1. **Valstybinės žemės patikėjimo teisė**
Patikėtinis: **Nacionalinė žemės tarnyba prie Aplinkos ministerijos, a.k. 188704927**
Daiktas: **žemės sklypas Nr. 2101-0007-0021, aprašytas p. 2.1.**
Įregistravimo pagrindas: **2015-05-18 Nacionalinės žemės tarnybos teritorinio skyriaus vedėjo sprendimas Nr. 13SK-120-(14.13.111.)**
Žemės įstatymo pakeitimo ir papildymo įstatymas Nr. XI-912, 2010 m. birželio 18 d.
Įrašas galioja: **Nuo 2015-06-12**

6. Kitos daiktinės teisės:

6.1. **Kiti servitutai (tarnaujantis)**
Daiktas: **žemės sklypas Nr. 2101-0007-0021, aprašytas p. 2.1.**
Įregistravimo pagrindas: **2003-10-23 Apskritis viršininko įsakymas Nr. 13.6-3164**
2015-05-18 Nacionalinės žemės tarnybos teritorinio skyriaus vedėjo sprendimas Nr. 13SK-120-(14.13.111.)
Plotas: **0.1067 ha**
Įrašas galioja: **Nuo 2015-06-12**

6.2. **Kelio servitutas - teisė važiuoti transporto priemonėmis (viešpataujantis)**
Daiktas: **žemės sklypas Nr. 2101-0007-0021, aprašytas p. 2.1.**
Įregistravimo pagrindas: **2015-05-18 Nacionalinės žemės tarnybos teritorinio skyriaus vedėjo sprendimas Nr. 13SK-120-(14.13.111.)**
Plotas: **0.04 ha**
Įrašas galioja: **Nuo 2015-06-12**

6.3. **Servitutas - teisė tiesti požemines, antžemines komunikacijas (tarnaujantis)**
Servituto turėtojas: **AB LESTO, a.k. 302577612**
Daiktas: **žemės sklypas Nr. 2101-0007-0021, aprašytas p. 2.1.**
Įregistravimo pagrindas: **2013-05-20 Servituto sutartis Nr. GB-3516**
Plotas: **0.0066 ha**
Aprašymas: **Servitutas žemės sklypo plane pažymėtas taškais: 14, 15, 16, 17, 18, 19, 20, 21, 22, 23, 24, 25, 14.**
Įrašas galioja: **Nuo 2013-06-03**

6.4. **Servitutas - teisė naudoti požemines, antžemines komunikacijas (tarnaujantis)**
Servituto turėtojas: **AB LESTO, a.k. 302577612**
Daiktas: **žemės sklypas Nr. 2101-0007-0021, aprašytas p. 2.1.**
Įregistravimo pagrindas: **2013-05-20 Servituto sutartis Nr. GB-3516**
Plotas: **0.0066 ha**
Aprašymas: **Servitutas žemės sklypo plane pažymėtas taškais: 14, 15, 16, 17, 18, 19, 20, 21, 22, 23, 24, 25, 14.**
Įrašas galioja: **Nuo 2013-06-03**

6.5. **Servitutas - teisė aptarnauti požemines, antžemines komunikacijas (tarnaujantis)**
Servituto turėtojas: **AB LESTO, a.k. 302577612**
Daiktas: **žemės sklypas Nr. 2101-0007-0021, aprašytas p. 2.1.**
Įregistravimo pagrindas: **2013-05-20 Servituto sutartis Nr. GB-3516**
Plotas: **0.0066 ha**
Aprašymas: **Servitutas žemės sklypo plane pažymėtas taškais: 14, 15, 16, 17, 18, 19, 20, 21, 22, 23, 24, 25, 14.**
Įrašas galioja: **Nuo 2013-06-03**

7. Juridiniai faktai:

7.1.

Sudaryta nuomos sutartisNuomininkas: **UAB "Hortivita", a.k. 302048534**Daiktas: **žemės sklypas Nr. 2101-0007-0021, aprašytas p. 2.1.**Įregistravimo pagrindas: **2014-09-04 Valstybinės žemės sklypo nuomos sutartis Nr. 13SŽN-(14.13.55.)-184
2015-12-18 Susitarimas pakeisti sutartį Nr. 13SŽN-298-(14.13.55.)**Plotas: **1.3839 ha**Įrašas galioja: **Nuo 2015-12-30**Terminas: **Nuo 2014-09-04 iki 2098-09-04****8. Žymos:**

8.1.

Teritorija, kurioje taikomos SŽNS, neįregistruota Nekilnojamojo turto registre: vandens tiekimo ir nuotekų, paviršinių nuotekų tvarkymo infrastruktūros apsaugos zonos (III skyrius, dešimtas skirsnis)Daiktas: **žemės sklypas Nr. 2101-0007-0021, aprašytas p. 2.1.**Įregistravimo pagrindas: **2019-06-06 Lietuvos Respublikos specialiųjų žemės naudojimo sąlygų įstatymas Nr. XIII-2166****2019-12-19 Lietuvos Respublikos žemės ūkio ministro įsakymas Nr. 3D-711**Plotas: **0.394 ha**Įrašas galioja: **Nuo 2023-01-01**

8.2.

Teritorija, kurioje taikomos SŽNS, neįregistruota Nekilnojamojo turto registre: šilumos perdavimo tinklų apsaugos zonos (III skyrius, dvyliktasis skirsnis)Daiktas: **žemės sklypas Nr. 2101-0007-0021, aprašytas p. 2.1.**Įregistravimo pagrindas: **2019-06-06 Lietuvos Respublikos specialiųjų žemės naudojimo sąlygų įstatymas Nr. XIII-2166****2019-12-19 Lietuvos Respublikos žemės ūkio ministro įsakymas Nr. 3D-711**Plotas: **0.0125 ha**Įrašas galioja: **Nuo 2023-01-01**

8.3.

Teritorija, kurioje taikomos SŽNS, neįregistruota Nekilnojamojo turto registre:**komunalinių objektų sanitarinės apsaugos zonos (IV skyrius, pirmasis skirsnis)**Daiktas: **žemės sklypas Nr. 2101-0007-0021, aprašytas p. 2.1.**Įregistravimo pagrindas: **2019-06-06 Lietuvos Respublikos specialiųjų žemės naudojimo sąlygų įstatymas Nr. XIII-2166****2019-12-19 Lietuvos Respublikos žemės ūkio ministro įsakymas Nr. 3D-711**Plotas: **0.0231 ha**Įrašas galioja: **Nuo 2023-01-01**

8.4.

Teritorija, kurioje taikomos SŽNS, neįregistruota Nekilnojamojo turto registre:**gamybinių objektų sanitarinės apsaugos zonos (IV skyrius, pirmasis skirsnis)**Daiktas: **žemės sklypas Nr. 2101-0007-0021, aprašytas p. 2.1.**Įregistravimo pagrindas: **2019-06-06 Lietuvos Respublikos specialiųjų žemės naudojimo sąlygų įstatymas Nr. XIII-2166****2019-12-19 Lietuvos Respublikos žemės ūkio ministro įsakymas Nr. 3D-711**Plotas: **0.0231 ha**Įrašas galioja: **Nuo 2023-01-01**

8.5.

Teritorija, kurioje taikomos SŽNS, neįregistruota Nekilnojamojo turto registre:**skirstomųjų dujotiekių apsaugos zonos (III skyrius, šeštasis skirsnis)**Daiktas: **žemės sklypas Nr. 2101-0007-0021, aprašytas p. 2.1.**Įregistravimo pagrindas: **2019-06-06 Lietuvos Respublikos specialiųjų žemės naudojimo sąlygų įstatymas Nr. XIII-2166****2019-12-19 Lietuvos Respublikos žemės ūkio ministro įsakymas Nr. 3D-711**Plotas: **0.045 ha**Įrašas galioja: **Nuo 2023-01-01**

8.6.

Teritorija, kurioje taikomos SŽNS, neįregistruota Nekilnojamojo turto registre: elektros**tinklų apsaugos zonos (III skyrius, ketvirtasis skirsnis)**Daiktas: **žemės sklypas Nr. 2101-0007-0021, aprašytas p. 2.1.**Įregistravimo pagrindas: **2019-06-06 Lietuvos Respublikos specialiųjų žemės naudojimo sąlygų įstatymas Nr. XIII-2166****2019-12-19 Lietuvos Respublikos žemės ūkio ministro įsakymas Nr. 3D-711**Plotas: **0.155 ha**Įrašas galioja: **Nuo 2023-01-01**

8.7.

Teritorija, kurioje taikomos SŽNS, neįregistruota Nekilnojamojo turto registre:**elektroninių ryšių tinklų elektroninių ryšių infrastruktūros apsaugos zonos (III skyrius, vienuoliktasis skirsnis)**Daiktas: **žemės sklypas Nr. 2101-0007-0021, aprašytas p. 2.1.**Įregistravimo pagrindas: **2019-06-06 Lietuvos Respublikos specialiųjų žemės naudojimo sąlygų įstatymas Nr. XIII-2166****2019-12-19 Lietuvos Respublikos žemės ūkio ministro įsakymas Nr. 3D-711**Plotas: **0.075 ha**Įrašas galioja: **Nuo 2023-01-01****9. Teritorijos, kuriose taikomos SŽNS, įrašytos į NTK kadastro duomenų byloje įrašytų duomenų pagrindu: įrašų nėra****10. Daikto registravimas ir kadastro žymos:**

10.1.

Kadastrinius matavimus atliko (kadastro žyma)**UAB "Matavimų inžinerija", a.k. 303265722**Daiktas: **žemės sklypas Nr. 2101-0007-0021, aprašytas p. 2.1.**Įregistravimo pagrindas: **2015-04-24 Nekilnojamojo daikto kadastro duomenų byla Kvalifikacijos pažymėjimas Nr. 2M-M-1768**Įrašas galioja: **Nuo 2015-06-12**

10.2.

Kadastro duomenų tikslinimas (daikto registravimas)Daiktas: **žemės sklypas Nr. 2101-0007-0021, aprašytas p. 2.1.**Įregistravimo pagrindas: **2015-04-24 Nekilnojamojo daikto kadastro duomenų byla 2015-05-18 Nacionalinės žemės tarnybos teritorinio skyriaus vedėjo sprendimas Nr. 13SK-120-(14.13.111.)**Įrašas galioja: **Nuo 2015-06-12****11. Duomenys apie įregistruotas teritorijas, kuriose taikomos specialiosios žemės naudojimo sąlygos:**

11.1.

Teritorijos pavadinimas: **Elektros tinklų apsaugos zonos (III skyrius, ketvirtasis skirsnis)**

- Teritorijos unikalus numeris: **100099040**
 Įregistravimo pagrindas: Lietuvos Respublikos energetikos ministerija; 2021-10-25 Įsakymas dėl Klaipėdos elektros tinklų teritorijų plano patvirtinimo Nr. 1-278
 Įregistravimo data: **2021-11-09**
 Žemės sklypo plotas, patenkantis į Teritoriją: **257 kv. m, nuo 2023-01-04**
- 11.2. Teritorijos pavadinimas: **Elektros tinklų apsaugos zonos (III skyrius, ketvirtasis skirsnis)**
 Teritorijos unikalus numeris: **100115460**
 Įregistravimo pagrindas: Lietuvos Respublikos energetikos ministerija; 2021-10-25 Įsakymas dėl Klaipėdos elektros tinklų teritorijų plano patvirtinimo Nr. 1-278
 Įregistravimo data: **2021-11-18**
 Žemės sklypo plotas, patenkantis į Teritoriją: **33 kv. m, nuo 2023-01-04**
- 11.3. Teritorijos pavadinimas: **Elektros tinklų apsaugos zonos (III skyrius, ketvirtasis skirsnis)**
 Teritorijos unikalus numeris: **100092548**
 Įregistravimo pagrindas: Lietuvos Respublikos energetikos ministerija; 2021-10-25 Įsakymas dėl Klaipėdos elektros tinklų teritorijų plano patvirtinimo Nr. 1-278
 Įregistravimo data: **2021-11-04**
 Žemės sklypo plotas, patenkantis į Teritoriją: **33 kv. m, nuo 2023-01-04**
- 11.4. Teritorijos pavadinimas: **Elektros tinklų apsaugos zonos (III skyrius, ketvirtasis skirsnis)**
 Teritorijos unikalus numeris: **100111768**
 Įregistravimo pagrindas: Lietuvos Respublikos energetikos ministerija; 2021-10-25 Įsakymas dėl Klaipėdos elektros tinklų teritorijų plano patvirtinimo Nr. 1-278
 Įregistravimo data: **2021-11-16**
 Žemės sklypo plotas, patenkantis į Teritoriją: **66 kv. m, nuo 2023-01-04**
- 11.5. Teritorijos pavadinimas: **Skirstomųjų dujotiekių apsaugos zonos (III skyrius, šeštasis skirsnis)**
 Teritorijos unikalus numeris: **100122666**
 Įregistravimo pagrindas: Lietuvos Respublikos energetikos ministerija; 2022-12-05 Įsakymas dėl energetikos ministro 2021 m. spalio 25 d. įsakymo Nr. 1-277 ?Dėl Klaipėdos skirstomųjų dujotiekių teritorijų plano patvirtinimo? pakeitimo Nr. 1-439
 Įregistravimo data: **2021-11-23**
 Duomenų pakeitimo pagrindas: **AB "Energijos skirstymo operatorius"; 2023-03-23 Vidutinio slėgio dujotiekio, Tomo g.2, 2a, 2b, 6, Sukilėlių g., mažo slėgio dujotiekio, Tomo g.6, Sukilėlių g.15, Mėsinių g., Didžioji Vandens g., Aukštoji g., Klaipėdoje, rekonstravimo projektas Nr. D7A3907025**
 Duomenų pakeitimo data: **2023-05-18**
 Duomenų pakeitimo pagrindas: **AB "Energijos skirstymo operatorius"; 2023-01-12 Skirstomojo vidutinio slėgio dujotiekio žemės sklype Litorinos g. 1, Klaipėdos m., pertvarkymo projektas Nr. D7A3208483**
 Duomenų pakeitimo data: **2023-03-24**
 Duomenų pakeitimo pagrindas: **AB "Energijos skirstymo operatorius"; 2022-12-05 Darbų gamtinių dujų aplinkoje vykdymo paskyra Nr. KL-22-50**
 Duomenų pakeitimo data: **2023-03-03**
 Žemės sklypo plotas, patenkantis į Teritoriją: **195 kv. m, nuo 2023-05-18**
- 11.6. Teritorijos pavadinimas: **Elektroninių ryšių tinklų elektroninių ryšių infrastruktūros apsaugos zonos (III skyrius, vienuoliktasis skirsnis)**
 Teritorijos unikalus numeris: **100356001**
 Įregistravimo pagrindas: Lietuvos Respublikos susisiekimo ministerija; 2022-06-30 Telia tinklo apsaugos zonos planas Klaipėdos miesto savivaldybėje Nr. 3-341
 Įregistravimo data: **2022-07-15**
 Žemės sklypo plotas, patenkantis į Teritoriją: **218 kv. m, nuo 2023-01-04**
- 11.7. Teritorijos pavadinimas: **Skirstomųjų dujotiekių apsaugos zonos (III skyrius, šeštasis skirsnis)**
 Teritorijos unikalus numeris: **100122891**
 Įregistravimo pagrindas: Lietuvos Respublikos energetikos ministerija; 2022-12-05 Įsakymas dėl energetikos ministro 2021 m. spalio 25 d. įsakymo Nr. 1-277 ?Dėl Klaipėdos skirstomųjų dujotiekių teritorijų plano patvirtinimo? pakeitimo Nr. 1-439
 Įregistravimo data: **2021-11-23**
 Duomenų pakeitimo pagrindas: **AB "Energijos skirstymo operatorius"; 2022-11-09 DIDELIO SLĖGIO SKIRSTOMOJO DUJOTIEKIO, NUO ESAMO DUJOTIEKIO TILŽĖS GATVĖJE, SKLYPUOSE TILŽĖS G. 86, 90, KLAIPĖDOS M., REKONSTRAVIMO PROJEKTAS Nr. D7A3203058**
 Duomenų pakeitimo data: **2023-03-29**
 Žemės sklypo plotas, patenkantis į Teritoriją: **11 kv. m, nuo 2023-03-29**
- 11.8. Teritorijos pavadinimas: **Elektros tinklų apsaugos zonos (III skyrius, ketvirtasis skirsnis)**
 Teritorijos unikalus numeris: **100097406**
 Įregistravimo pagrindas: Lietuvos Respublikos energetikos ministerija; 2021-10-25 Įsakymas dėl Klaipėdos elektros tinklų teritorijų plano patvirtinimo Nr. 1-278
 Įregistravimo data: **2021-11-09**
 Žemės sklypo plotas, patenkantis į Teritoriją: **46 kv. m, nuo 2023-01-05**
- 11.9. Teritorijos pavadinimas: **Elektros tinklų apsaugos zonos (III skyrius, ketvirtasis skirsnis)**
 Teritorijos unikalus numeris: **100099517**
 Įregistravimo pagrindas: Lietuvos Respublikos energetikos ministerija; 2021-10-25 Įsakymas dėl Klaipėdos elektros tinklų teritorijų plano patvirtinimo Nr. 1-278
 Įregistravimo data: **2021-11-09**
 Žemės sklypo plotas, patenkantis į Teritoriją: **218 kv. m, nuo 2023-01-04**
- 11.10. Teritorijos pavadinimas: **Elektros tinklų apsaugos zonos (III skyrius, ketvirtasis skirsnis)**
 Teritorijos unikalus numeris: **100112890**
 Įregistravimo pagrindas: Lietuvos Respublikos energetikos ministerija; 2021-10-25 Įsakymas dėl Klaipėdos elektros tinklų teritorijų plano patvirtinimo Nr. 1-278
 Įregistravimo data: **2021-11-17**
 Žemės sklypo plotas, patenkantis į Teritoriją: **216 kv. m, nuo 2023-01-04**

12. Registro pastabos ir nuorodos:
 Statiniai - Registro Nr. 50/115159.

13. Kita informacija: įrašų nėra

14. Informacija apie duomenų sandoriui tikslinimą: įrašų nėra

Dokumentą atspausdino

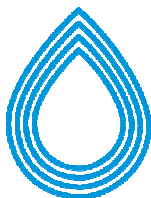

PROJEKTAVIMO FIRMA

DoBi

Inžinerinių tinklų ir
įrenginių projektavimas

2023 m. rugsėjo 05 d.

Dėl projekto „LIETAUS NUOTEKŲ BASEINO SU IŠLEISTUVU NR.20 Į TRINYČIŲ TVENKINĮ REKONSTRUKCIJA (TERITORIJA NUO VILNIAUS PL., TILŽĖS G., ŠILUTĖS PL. DALĮ, MOKYKLOS G., TECHNIKOS G., TERITORIJA UŽ GELEŽINKELIO) KLAIPĖDOJE (PROJEKTO KOREKTŪRA)“ tinklų apsaugos zonos

2007m. buvo parengtas lietaus nuotekų tinklų projektas „Lietaus nuotekų baseino su išleistuvu Nr.20 į Trinyčių tvenkinį rekonstrukcija (teritorija nuo Vilniaus pl., Tilžės g., Šilutės pl. dalį, Mokyklos g., Technikos g., teritorija už geležinkelio) Klaipėdoje“ ir **gautas statybą leidžiantis** dokumentas.

2017m šis projektas buvo padalintas į 2 atskirus projektus ir gauti atskiri statybos leidimai.

1 -ojo projekto Lietaus nuotekų tinklų statybą nuo Malūno tvenkinio iki Šilutės pl. 3a sklypo sėkmingai užbaigtą 2019m.

2-ojo projekto „Lietaus nuotekų baseino su išleistuvu Nr.20 į Trinyčių tvenkinį rekonstrukcija (teritorija nuo Vilniaus pl., Tilžės g., Šilutės pl. dalį, Mokyklos g., Technikos g., teritorija už geležinkelio) Klaipėdoje (projekto korektūra)“ 1 etapo lietaus nuotekų tinklų statyba (Nuo Šilutės pl. 3a sklypo pereinant geležinkelio bėgius) numatoma pradėti 2024 metais. Projekto vystytojai Klaipėdos miesto savivaldybė ir AB „Klaipėdos vanduo“.

Suprojektuoto lietaus nuotekų tinklo apsaugos zona patenka į Jūsų sklypą. Siekiant įgyvendinti minėto projekto sprendinius, reikia Jūsų sutikimo lietaus nuotekų tinklų apsaugos zonų įteisinimui minėtame sklype.

Pridedama:

1. Projektuojamų lietaus nuotekų schema (priedas Nr.1)
2. Sutikimo forma (priedas Nr.2)
3. Brėžinys su apsaugos zonomis sklype. (priedas Nr.3)

Direktorius

Liepų g. 48D,
92107, Klaipėda.
Tel. (846) 411958,
E-mail., dobi@dobi.lt

Atsiskaitomoji sąskaita
Nr.LT567300010002289703
AB “Swedbank”

Įmonės kodas 140874695
PVM mokėtojo kodas:
LT408746917



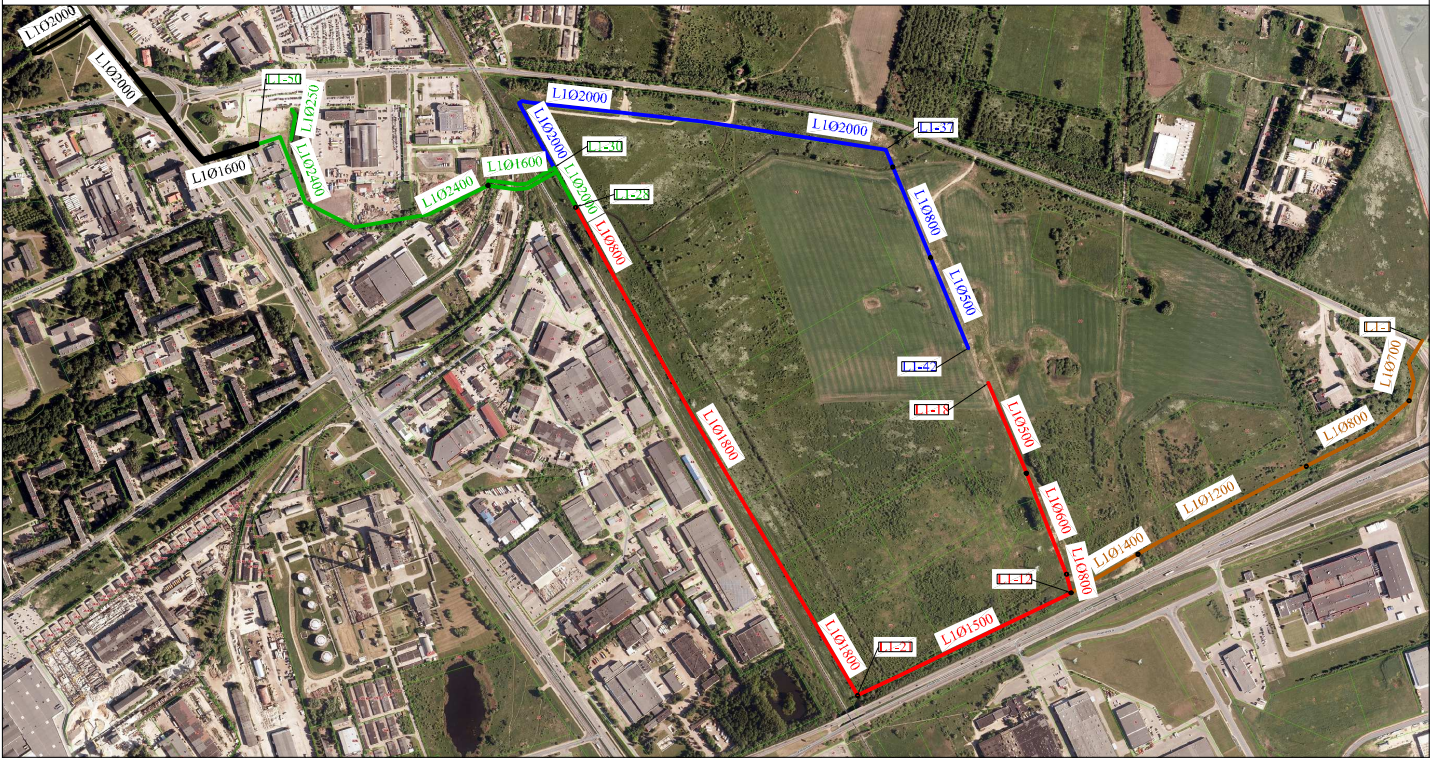

SUTARTINIAI ŽYMĖJIMAI

- Suprojektuoti tinklai (1 Etapas)
- Suprojektuoti tinklai (2 Etapas)
- Suprojektuoti tinklai (3 Etapas)
- Suprojektuoti tinklai (4 Etapas)
- Pastatyti tinklai

ATESTATO Nr.	 UŽDAROJI AKCINĖ BENDROVĖ "DoBi" <small>Liepų g. 48D, Klaipėda. tel. 846-411958, dobi@dobi.lt, www.dobi.lt</small>		Statinio porojekto pavadinimas: LIETAUS NUOTEKŲ BASEINO SU IŠLEISTUVU NR. 20 Į TRINYČIŲ TVENKINĮ REKONSTRUKCIJA (TERITORIJA NUO VILNIAUS PL., TILŽĖS G, ŠILUTĖS PL. DALIS, MOKYKLOS G, TECHNIKOS G., TERITORIJA UŽ GELEŽINKELIO) KLAIPĖDOJE STATYBOS PROJEKTAS (PROJEKTO KOREKTŪRA)		
			Dokumento pavadinimas: Priedas Nr.1 LIETAUS NUOTEKŲ TINKLŲ SCHEMA		Laida 0
35470	PV	V. PETROVAS			
35471	PDV	V. PETROVAS			
LT	Užsakovas: KLAIPĖDOS MIESTO SAVIVALDYBĖS ADMINISTRACIJA		Dokumento žymuo: J9-2086(0629) - TP - VN.B - 01	Lapas 1	Lapų 1

SUTIKIMAS

2023.09.05

(Data)

UAB „Nordnix“, į.k. 134101758, žemės sklypo kad. Nr. **2101/0007:47**, Šilutės pl. 9, Klaipėda, nuomininkas, sutinka su „*Lietaus nuotekų baseino su išleistuvu Nr. 20 į Trinyčių tvenkinį rekonstrukcija (teritorija nuo Vilniaus pl., Tilžės g, Šilutės pl. dalis, Mokyklos g, Technikos g., teritorija už geležinkelio) Klaipėdoje statybos projektas (projekto korektūra)*“ projekte numatyto lietaus nuotekų apsaugos zonos patekimo į nuosavybės teise priklausantį sklypą ir jo įregistravimą.

UAB „Nordnix“



Priedas Nr.3

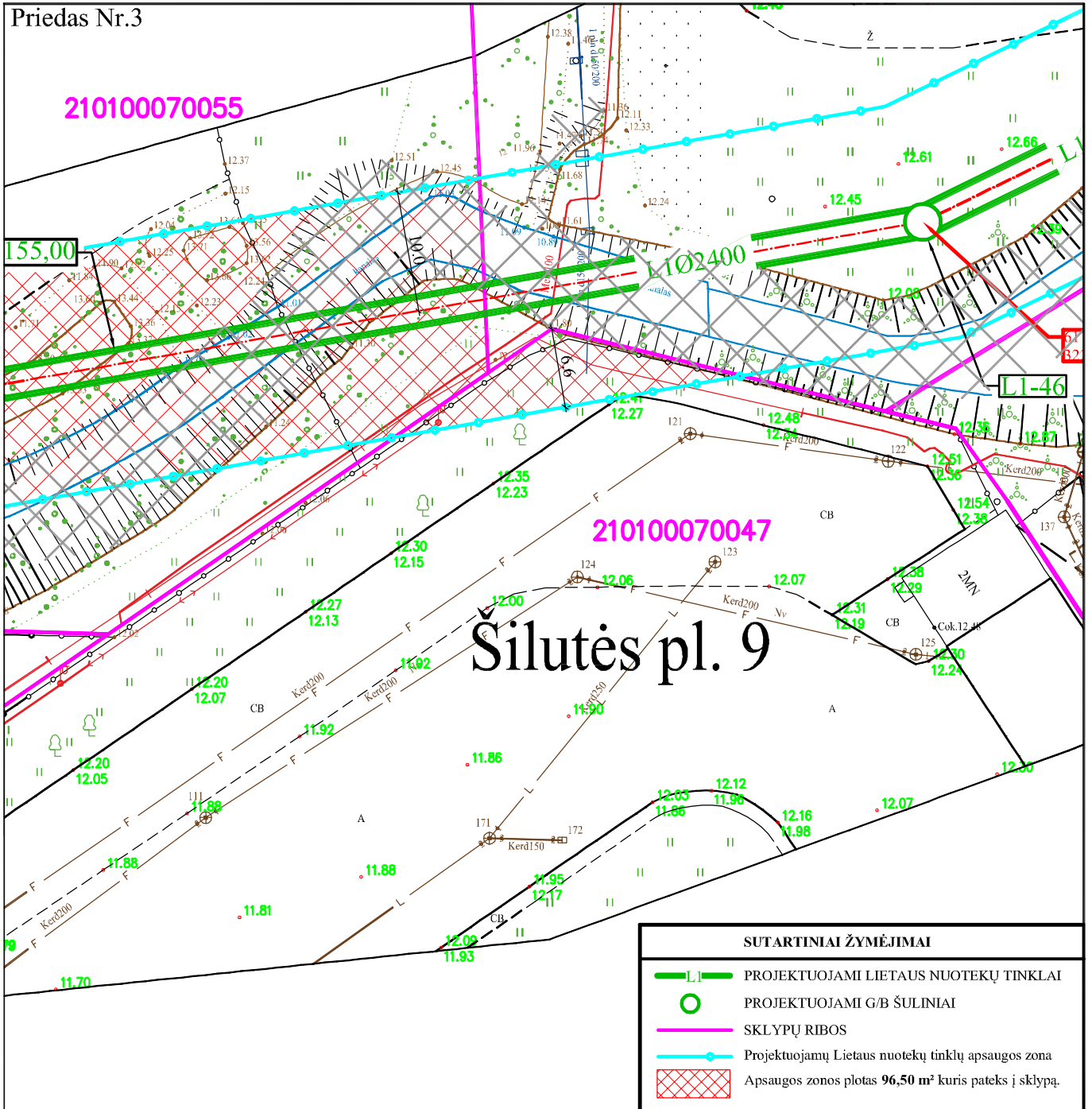

SUTARTINIAI ŽYMĖJIMAI	
	PROJEKTUOJAMI LIETAUS NUOTEKŲ TINKLAI
	PROJEKTUOJAMI G/B ŠULINIAI
	SKLYPŲ RIBOS
	Projektuojamų Lietaus nuotekų tinklų apsaugos zona
	Apsaugos zonos plotas 96,50 m² kuris pateks į sklypą.

UAB „Nordnix“, į.k. 134101758, žemės sklypo kad. Nr. 2101/0007:47, Šilutės pl. 9, Klaipėda, nuomininkas, sutinka su „Lietaus nuotekų baseino su išleistuvu Nr. 20 į Trinyčių tvenkinį rekonstrukcija (teritorija nuo Vilniaus pl., Tilžės g, Šilutės pl. dalis, Mokyklos g, Technikos g., teritorija už geležinkelio) Klaipėdoje statybos projektas (projekto korektūra)“ projekte numatyto lietaus nuotekų apsaugos zonos patekimo į nuosavybės teise priklausančią sklypą ir jo įregistravimą.

Specialiosios žemės naudojimo sąlygos nustatomos vadovaujantis Lietuvos Respublikos specialiųjų žemės naudojimo sąlygų įstatymu, 2019 m. birželio 6 d. Nr. XIII-2166 43 straipsnis. Specialiosios žemės naudojimo sąlygos vandens tiekimo ir nuotekų, paviršinių nuotekų tvarkymo infrastruktūros apsaugos zonoje.

ATESTATO Nr.		UŽDAROJI AKCINĖ BENDROVĖ "DoBi"			Statinio projekto pavadinimas: LIETAUS NUOTEKŲ BASEINO SU IŠLEISTUVU NR. 20 Į TRINYČIŲ TVENKINĮ REKONSTRUKCIJA (TERITORIJA NUO VILNIAUS PL., TILŽĖS G, ŠILUTĖS PL. DALIS, MOKYKLOS G, TECHNIKOS G., TERITORIJA UŽ GELEŽINKELIO) KLAIPĖDOJE STATYBOS PROJEKTAS (PROJEKTO KOREKTŪRA)		
		Liejų g. 48D, Klaipėda, tel. 846-411958, dobi@dobi.lt, www.dobi.lt					
35470	PV	V. PETROVAS		2023	Dokumento pavadinimas: Priedas Nr.3 LIETAUS NUOTEKŲ TINKLŲ PLANAS	Laida 0	
35471	PDV	V. PETROVAS		2023			
LT	Užsakovas: KLAIPĖDOS MIESTO SAVIVALDYBĖS ADMINISTRACIJA			Dokumento žymuo: J9-2086(0629) - TDP - VN.B - 01		Lapas 1	Lapų 1

NEKILNOJAMOJO TURTO REGISTRO DUOMENŲ BAZĖS IŠRAŠAS

2023-08-30 08:52:40

1. Nekilnojamojo turto registre įregistruotas turtas:

Registro Nr.: 21/2238
 Registro tipas: Žemės sklypas
 Sudarymo data: 1996-12-13
 Adresas: Klaipėda, Šilutės pl. 9

2. Nekilnojamieji daiktai:

2.1. Žemės sklypas
 Unikalus daikto numeris: 2101-0007-0047
 Žemės sklypo kadastro numeris ir kadastro vietovės pavadinimas: 2101/0007:47 Klaipėdos m. k.v.
 Daikto pagrindinė naudojimo paskirtis: Kita
 Žemės sklypo naudojimo būdas: Pramonės ir sandėliavimo objektų teritorijos
 Žemės sklypo naudojimo būdas: Komercinės paskirties objektų teritorijos
 Žemės sklypo plotas: 3.5070 ha
 Užstatyta teritorija: 0.8437 ha
 Kitos žemės plotas: 2.6633 ha
 Žemės ūkio naudmenų našumo balas: 40.0
 Matavimų tipas: Žemės sklypas suformuotas atliekant kadastrinius matavimus
 Vidutinė rinkos vertė: 672000 Eur
 Vidutinės rinkos vertės nustatymo data: 2018-09-12
 Vidutinės rinkos vertės nustatymo būdas: Masinis vertinimas
 Kadastro duomenų nustatymo data: 2018-07-30

3. Daikto priklausiniai iš kito registro: įrašų nėra

4. Nuosavybė:

4.1. Nuosavybės teisė
 Savininkas: LIETUVOS RESPUBLIKA, a.k. 111105555
 Daiktas: žemės sklypas Nr. 2101-0007-0047, aprašytas p. 2.1.
 Įregistravimo pagrindas: 2001-07-16 Apskritis viršinininko įsakymas Nr. 1763
 Įrašas galioja: Nuo 2001-07-18

5. Valstybės ir savivaldybių žemės patikėjimo teisė:

5.1. Valstybinės žemės patikėjimo teisė
 Patikėtinis: Nacionalinė žemės tarnyba prie Aplinkos ministerijos, a.k. 188704927
 Daiktas: žemės sklypas Nr. 2101-0007-0047, aprašytas p. 2.1.
 Įregistravimo pagrindas: Žemės įstatymo pakeitimo ir papildymo įstatymas Nr. XI-912, 2010 m. birželio 18 d.
 Įrašas galioja: Nuo 2010-07-01

6. Kitos daiktinės teisės:

6.1. Hipoteka
 Daiktas: žemės sklypas Nr. 2101-0007-0047, aprašytas p. 2.1., 7.2.
 Įregistravimo pagrindas: 2018-02-27 Sutartinė hipoteka Nr. M-1153
 2018-02-28 IDK Nr. 20120180030553
 2022-07-05 Sutartinės hipotekos pakeitimas Nr. 6252
 2022-10-19 Sutartinės hipotekos pakeitimas Nr. 10819
 Aprašymas: Įkeista turtinė teisė - Sudaryta nuomos sutartis, kurios atsiradimo pagrindas 2001-07-16 Valstybinės žemės sklypo nuomos sutartis Nr. N21/2001-0088
 Įrašas galioja: Nuo 2022-01-01

6.2. Kelio servitutas (tarnaujantis)
 Daiktas: žemės sklypas Nr. 2101-0007-0047, aprašytas p. 2.1.
 Įregistravimo pagrindas: 2001-07-16 Apskritis viršinininko įsakymas Nr. 1763
 Aprašymas: Žemės sklypui, aprašytam taškais A-B-2-C-D-E-F-A, kurio plotas 400 kv.m., taikoma servituto teisė privažiavimui prie AB "Klaipėdos sėklos" sklypo.
 Įrašas galioja: Nuo 2001-07-18

7. Juridiniai faktai:

7.1. Sudaryta nuomos sutartis
 Nuomininkas: UAB "Nordnix", a.k. 134101758
 Daiktas: žemės sklypas Nr. 2101-0007-0047, aprašytas p. 2.1.
 Įregistravimo pagrindas: 2002-03-07 Valstybinės žemės sklypo nuomos sutartis Nr. N21/2002-0051
 Plotas: 0.1759 ha
 Įrašas galioja: Nuo 2002-03-19
 Terminas: Nuo 2002-03-07 iki 2095-03-07

7.2. Sudaryta nuomos sutartis
 Nuomininkas: UAB "Nordnix", a.k. 134101758
 Daiktas: žemės sklypas Nr. 2101-0007-0047, aprašytas p. 2.1.
 Įregistravimo pagrindas: 2001-07-16 Valstybinės žemės sklypo nuomos sutartis Nr. N21/2001-0088
 Plotas: 3.3311 ha
 Įrašas galioja: Nuo 2001-07-18
 Terminas: Nuo 2001-07-16 iki 2095-07-16

8. Žymos:

8.1. Teritorija, kurioje taikomos SŽNS, neįregistruota Nekilnojamojo turto registre: komunalinių objektų sanitarinės apsaugos zonos (IV skyrius, pirmasis skirsnis)
 Daiktas: žemės sklypas Nr. 2101-0007-0047, aprašytas p. 2.1.
 Įregistravimo pagrindas: 2019-06-06 Lietuvos Respublikos specialiujų žemės naudojimo sąlygų įstatymas Nr. XIII-2166
 2019-12-19 Lietuvos Respublikos žemės ūkio ministro įsakymas Nr. 3D-711
 Plotas: 0.035 ha

- [rašas galioja: Nuo 2023-01-01
- 8.2. Teritorija, kurioje taikomos SŽNS, neįregistruota Nekilnojamojo turto registre: gamybinių objektų sanitarinės apsaugos zonos (IV skyrius, pirmasis skirsnis)
 Daiktas: žemės sklypas Nr. 2101-0007-0047, aprašytas p. 2.1.
 [registravimo pagrindas: 2019-06-06 Lietuvos Respublikos specialiųjų žemės naudojimo sąlygų įstatymas Nr. XIII-2166
 2019-12-19 Lietuvos Respublikos žemės ūkio ministro įsakymas Nr. 3D-711
 Plotas: 0.035 ha
 [rašas galioja: Nuo 2023-01-01
- 8.3. Teritorija, kurioje taikomos SŽNS, neįregistruota Nekilnojamojo turto registre: elektros tinklų apsaugos zonos (III skyrius, ketvirtasis skirsnis)
 Daiktas: žemės sklypas Nr. 2101-0007-0047, aprašytas p. 2.1.
 [registravimo pagrindas: 2019-06-06 Lietuvos Respublikos specialiųjų žemės naudojimo sąlygų įstatymas Nr. XIII-2166
 2019-12-19 Lietuvos Respublikos žemės ūkio ministro įsakymas Nr. 3D-711
 Plotas: 0.0967 ha
 [rašas galioja: Nuo 2023-01-01
- 8.4. Teritorija, kurioje taikomos SŽNS, neįregistruota Nekilnojamojo turto registre: skirstomųjų dujotiekių apsaugos zonos (III skyrius, šeštasis skirsnis)
 Daiktas: žemės sklypas Nr. 2101-0007-0047, aprašytas p. 2.1.
 [registravimo pagrindas: 2019-06-06 Lietuvos Respublikos specialiųjų žemės naudojimo sąlygų įstatymas Nr. XIII-2166
 2019-12-19 Lietuvos Respublikos žemės ūkio ministro įsakymas Nr. 3D-711
 Plotas: 0.0428 ha
 [rašas galioja: Nuo 2023-01-01
- 8.5. Teritorija, kurioje taikomos SŽNS, neįregistruota Nekilnojamojo turto registre: elektroninių ryšių tinklų elektroninių ryšių infrastruktūros apsaugos zonos (III skyrius, vienuoliktasis skirsnis)
 Daiktas: žemės sklypas Nr. 2101-0007-0047, aprašytas p. 2.1.
 [registravimo pagrindas: 2019-06-06 Lietuvos Respublikos specialiųjų žemės naudojimo sąlygų įstatymas Nr. XIII-2166
 2019-12-19 Lietuvos Respublikos žemės ūkio ministro įsakymas Nr. 3D-711
 Plotas: 0.0361 ha
 [rašas galioja: Nuo 2023-01-01
- 8.6. Teritorija, kurioje taikomos SŽNS, neįregistruota Nekilnojamojo turto registre: šilumos perdavimo tinklų apsaugos zonos (III skyrius, dvyliktasis skirsnis)
 Daiktas: žemės sklypas Nr. 2101-0007-0047, aprašytas p. 2.1.
 [registravimo pagrindas: 2019-06-06 Lietuvos Respublikos specialiųjų žemės naudojimo sąlygų įstatymas Nr. XIII-2166
 2019-12-19 Lietuvos Respublikos žemės ūkio ministro įsakymas Nr. 3D-711
 Plotas: 0.2897 ha
 [rašas galioja: Nuo 2023-01-01
- 8.7. Teritorija, kurioje taikomos SŽNS, neįregistruota Nekilnojamojo turto registre: vandens tiekimo ir nuotekų paviršinių nuotekų tvarkymo infrastruktūros apsaugos zonos (III skyrius, dešimtas skirsnis)
 Daiktas: žemės sklypas Nr. 2101-0007-0047, aprašytas p. 2.1.
 [registravimo pagrindas: 2019-06-06 Lietuvos Respublikos specialiųjų žemės naudojimo sąlygų įstatymas Nr. XIII-2166
 2019-12-19 Lietuvos Respublikos žemės ūkio ministro įsakymas Nr. 3D-711
 [rašas galioja: Nuo 2023-01-01

9. Teritorijos, kuriose taikomos SŽNS, įrašytos į NTK kadastro duomenų byloje įrašytų duomenų pagrindu: įrašų nėra

10. Daikto registravimas ir kadastro žymos:

- 10.1. Kadastrinius matavimus atliko (kadastro žyma)
 Daiktas: žemės sklypas Nr. 2101-0007-0047, aprašytas p. 2.1.
 [registravimo pagrindas: 2018-03-01 Kvalifikacijos pažymėjimas Nr. 2M-M-2617
 2018-07-30 Žemės sklypo kadastro duomenys
 [rašas galioja: Nuo 2018-09-12
- 10.2. Kadastro duomenų tikslinimas (daikto registravimas)
 Daiktas: žemės sklypas Nr. 2101-0007-0047, aprašytas p. 2.1.
 [registravimo pagrindas: 2018-07-25 Savivaldybės administracijos direktoriaus įsakymas Nr. AD1-1865
 [rašas galioja: Nuo 2018-09-12

11. Duomenys apie įregistruotas teritorijas, kuriose taikomos specialiosios žemės naudojimo sąlygos:

- 11.1. Teritorijos pavadinimas: Elektros tinklų apsaugos zonos (III skyrius, ketvirtasis skirsnis)
 Teritorijos unikalus numeris: 100091020
 [registravimo pagrindas: Lietuvos Respublikos energetikos ministerija; 2021-10-25 Įsakymas dėl Klaipėdos elektros tinklų teritorijų plano patvirtinimo Nr. 1-278
 [registravimo data: 2021-11-04
 Žemės sklypo plotas, patenkantis į Teritoriją: 89 kv. m, nuo 2023-01-05
- 11.2. Teritorijos pavadinimas: Elektros tinklų apsaugos zonos (III skyrius, ketvirtasis skirsnis)
 Teritorijos unikalus numeris: 100115367
 [registravimo pagrindas: Lietuvos Respublikos energetikos ministerija; 2021-10-25 Įsakymas dėl Klaipėdos elektros tinklų teritorijų plano patvirtinimo Nr. 1-278
 [registravimo data: 2021-11-18
 Žemės sklypo plotas, patenkantis į Teritoriją: 90 kv. m, nuo 2023-01-04
- 11.3. Teritorijos pavadinimas: Elektros tinklų apsaugos zonos (III skyrius, ketvirtasis skirsnis)
 Teritorijos unikalus numeris: 100115460
 [registravimo pagrindas: Lietuvos Respublikos energetikos ministerija; 2021-10-25 Įsakymas dėl Klaipėdos elektros tinklų teritorijų plano patvirtinimo Nr. 1-278
 [registravimo data: 2021-11-18
 Žemės sklypo plotas, patenkantis į Teritoriją: 152 kv. m, nuo 2023-01-04
- 11.4. Teritorijos pavadinimas: Elektros tinklų apsaugos zonos (III skyrius, ketvirtasis skirsnis)
 Teritorijos unikalus numeris: 100114764

- [registravimo pagrindas: Lietuvos Respublikos energetikos ministerija; 2021-10-25 Įsakymas dėl Klaipėdos elektros tinklų teritorijų plano patvirtinimo Nr. 1-278
[registravimo data: 2021-11-18
Žemės sklypo plotas, patenkantis į Teritoriją: 89 kv. m, nuo 2023-01-04
- 11.5. Teritorijos pavadinimas: **Elektros tinklų apsaugos zonos (III skyrius, ketvirtasis skirsnis)**
Teritorijos unikalus numeris: **100112890**
[registravimo pagrindas: Lietuvos Respublikos energetikos ministerija; 2021-10-25 Įsakymas dėl Klaipėdos elektros tinklų teritorijų plano patvirtinimo Nr. 1-278
[registravimo data: 2021-11-17
Žemės sklypo plotas, patenkantis į Teritoriją: 71 kv. m, nuo 2023-01-04
- 11.6. Teritorijos pavadinimas: **Elektros tinklų apsaugos zonos (III skyrius, ketvirtasis skirsnis)**
Teritorijos unikalus numeris: **100099040**
[registravimo pagrindas: Lietuvos Respublikos energetikos ministerija; 2021-10-25 Įsakymas dėl Klaipėdos elektros tinklų teritorijų plano patvirtinimo Nr. 1-278
[registravimo data: 2021-11-09
Žemės sklypo plotas, patenkantis į Teritoriją: 28 kv. m, nuo 2023-01-04
- 11.7. Teritorijos pavadinimas: **Elektros tinklų apsaugos zonos (III skyrius, ketvirtasis skirsnis)**
Teritorijos unikalus numeris: **100092548**
[registravimo pagrindas: Lietuvos Respublikos energetikos ministerija; 2021-10-25 Įsakymas dėl Klaipėdos elektros tinklų teritorijų plano patvirtinimo Nr. 1-278
[registravimo data: 2021-11-04
Žemės sklypo plotas, patenkantis į Teritoriją: 152 kv. m, nuo 2023-01-04
- 11.8. Teritorijos pavadinimas: **Skirstomųjų dujotiekių apsaugos zonos (III skyrius, šeštasis skirsnis)**
Teritorijos unikalus numeris: **100122666**
[registravimo pagrindas: Lietuvos Respublikos energetikos ministerija; 2022-12-05 Įsakymas dėl energetikos ministro 2021 m. spalio 25 d. įsakymo Nr. 1-277 ?Dėl Klaipėdos skirstomųjų dujotiekių teritorijų plano patvirtinimo? pakeitimo Nr. 1-439
[registravimo data: 2021-11-23
Duomenų pakeitimo pagrindas: **AB "Energijos skirstymo operatorius"; 2023-03-23 Vidutinio slėgio dujotiekio, Tomo g.2, 2a, 2b, 6, Sukilėlių g., mažo slėgio dujotiekio, Tomo g.6, Sukilėlių g.15, Mėsininkų g., Didžioji Vandens g., Aukštoji g., Klaipėdoje, rekonstravimo projektas Nr. D7A3907025**
Duomenų pakeitimo data: **2023-05-18**
Duomenų pakeitimo pagrindas: **AB "Energijos skirstymo operatorius"; 2023-01-12 Skirstomojo vidutinio slėgio dujotiekio žemės sklype Litorinos g. 1, Klaipėdos m., pertvarkymo projektas Nr. D7A3208483**
Duomenų pakeitimo data: **2023-03-24**
Duomenų pakeitimo pagrindas: **AB "Energijos skirstymo operatorius"; 2022-12-05 Darbų gamtinių dujų aplinkoje vykdymo paskyra Nr. KL-22-50**
Duomenų pakeitimo data: **2023-03-03**
Žemės sklypo plotas, patenkantis į Teritoriją: 270 kv. m, nuo 2023-05-18
- 11.9. Teritorijos pavadinimas: **Elektros tinklų apsaugos zonos (III skyrius, ketvirtasis skirsnis)**
Teritorijos unikalus numeris: **100097406**
[registravimo pagrindas: Lietuvos Respublikos energetikos ministerija; 2021-10-25 Įsakymas dėl Klaipėdos elektros tinklų teritorijų plano patvirtinimo Nr. 1-278
[registravimo data: 2021-11-09
Žemės sklypo plotas, patenkantis į Teritoriją: 40 kv. m, nuo 2023-01-05
- 11.10. Teritorijos pavadinimas: **Elektros tinklų apsaugos zonos (III skyrius, ketvirtasis skirsnis)**
Teritorijos unikalus numeris: **100099517**
[registravimo pagrindas: Lietuvos Respublikos energetikos ministerija; 2021-10-25 Įsakymas dėl Klaipėdos elektros tinklų teritorijų plano patvirtinimo Nr. 1-278
[registravimo data: 2021-11-09
Žemės sklypo plotas, patenkantis į Teritoriją: 71 kv. m, nuo 2023-01-04
- 11.11. Teritorijos pavadinimas: **Elektroninių ryšių tinklų elektroninių ryšių infrastruktūros apsaugos zonos (III skyrius, vienuoliktasis skirsnis)**
Teritorijos unikalus numeris: **100356001**
[registravimo pagrindas: Lietuvos Respublikos susisiekimo ministerija; 2022-06-30 Telia tinklo apsaugos zonos planas Klaipėdos miesto savivaldybėje Nr. 3-341
[registravimo data: 2022-07-15
Žemės sklypo plotas, patenkantis į Teritoriją: 199 kv. m, nuo 2023-01-04
- 11.12. Teritorijos pavadinimas: **Elektros tinklų apsaugos zonos (III skyrius, ketvirtasis skirsnis)**
Teritorijos unikalus numeris: **100115967**
[registravimo pagrindas: Lietuvos Respublikos energetikos ministerija; 2021-10-25 Įsakymas dėl Klaipėdos elektros tinklų teritorijų plano patvirtinimo Nr. 1-278
[registravimo data: 2021-11-19
Žemės sklypo plotas, patenkantis į Teritoriją: 555 kv. m, nuo 2023-01-04

12. Registro pastabos ir nuorodos:
Statiniai - Registro Nr. 50/115727.

13. Kita informacija: įrašų nėra

14. Informacija apie duomenų sandoriui tikslinimą: įrašų nėra

Dokumentą atspausdino



PROJEKTAVIMO FIRMA

DoBi

Inžinerinių tinklų ir
įrenginių projektavimas

2023 m. rugsėjo 05 d.

Dėl projekto „LIETAUS NUOTEKŲ BASEINO SU IŠLEISTUVU NR.20 Į TRINYČIŲ TVENKINĮ REKONSTRUKCIJA (TERITORIJA NUO VILNIAUS PL., TILŽĖS G., ŠILUTĖS PL. DALĮ, MOKYKLOS G., TECHNIKOS G., TERITORIJA UŽ GELEŽINKELIO) KLAIPĖDOJE (PROJEKTO KOREKTŪRA)“ tinklų apsaugos zonos

2007m. buvo parengtas lietaus nuotekų tinklų projektas „Lietaus nuotekų baseino su išleistuvu Nr.20 į Trinyčių tvenkinį rekonstrukcija (teritorija nuo Vilniaus pl., Tilžės g., Šilutės pl. dalį, Mokyklos g., Technikos g., teritorija už geležinkelio) Klaipėdoje“ ir **gautas statybą leidžiantis** dokumentas.

2017m šis projektas buvo padalintas į 2 atskirus projektus ir gauti atskiri statybos leidimai.

1 -ojo projekto Lietaus nuotekų tinklų statybą nuo Malūno tvenkinio iki Šilutės pl. 3a sklypo sėkmingai užbaigtą 2019m.

2-ojo projekto „Lietaus nuotekų baseino su išleistuvu Nr.20 į Trinyčių tvenkinį rekonstrukcija (teritorija nuo Vilniaus pl., Tilžės g., Šilutės pl. dalį, Mokyklos g., Technikos g., teritorija už geležinkelio) Klaipėdoje (projekto korektūra)“ 1 etapo lietaus nuotekų tinklų statyba (Nuo Šilutės pl. 3a sklypo pereinant geležinkelio bėgius) numatoma pradėti 2024 metais. Projekto vystytojai Klaipėdos miesto savivaldybė ir AB „Klaipėdos vanduo“.

Suprojektuoto lietaus nuotekų tinklo apsaugos zona patenka į Jūsų sklypą. Siekiant įgyvendinti minėto projekto sprendinius, reikia Jūsų sutikimo lietaus nuotekų tinklų apsaugos zonų įteisinimui minėtame sklype.

Pridedama:

1. Projektuojamų lietaus nuotekų schema (priedas Nr.1)
2. Sutikimo forma (priedas Nr.2)
3. Brėžinys su apsaugos zonomis sklype. (priedas Nr.3)

Direktorius

Liepų g. 48D,
92107, Klaipėda.
Tel. (846) 411958,
E-mail., dobi@dobi.lt

Atsiskaitomoji sąskaita
Nr.LT567300010002289703
AB “Swedbank”



Įmonės kodas 140874695
PVM mokėtojo kodas:
LT408746917

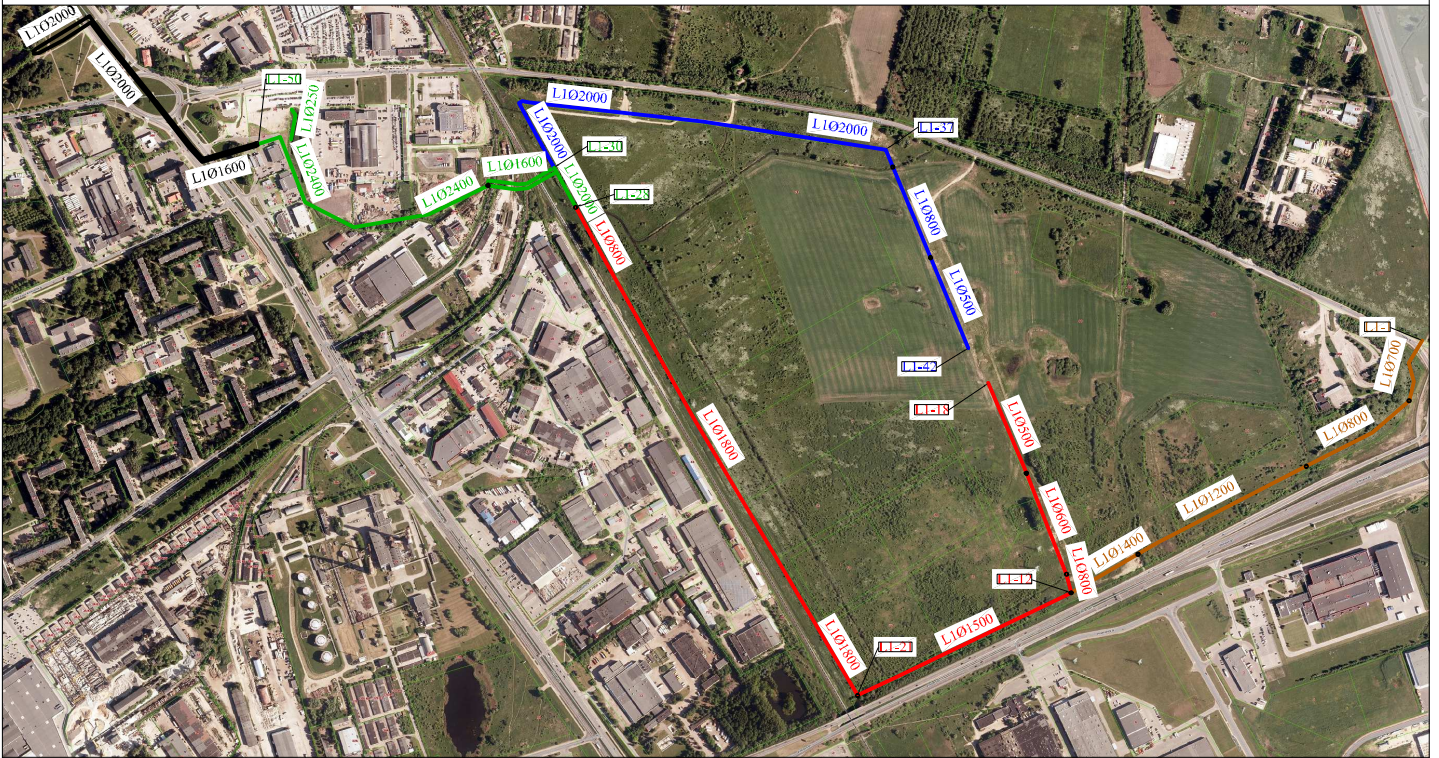



SUTARTINIAI ŽYMĖJIMAI

- Suprojektuoti tinklai (1 Etapas)
- Suprojektuoti tinklai (2 Etapas)
- Suprojektuoti tinklai (3 Etapas)
- Suprojektuoti tinklai (4 Etapas)
- Pastatyti tinklai

ATESTATO Nr.	 UŽDAROJI AKCINĖ BENDROVĖ "DoBi" <small>Liepų g. 48D, Klaipėda, tel. 846-411958, dobi@dobi.lt, www.dobi.lt</small>		Statinio porojekto pavadinimas:			
			LIETAUS NUOTEKŲ BASEINO SU IŠLEISTUVU NR. 20 Į TRINYČIŲ TVENKINIŲ REKONSTRUKCIJA (TERITORIJA NUO VILNIAUS PL., TILŽĖS G, ŠILUTĖS PL. DALIS, MOKYKLOS G, TECHNIKOS G., TERITORIJA UŽ GELEŽINKELIO) KLAIPĖDOJE STATYBOS PROJEKTAS (PROJEKTO KOREKTŪRA)			
35470	PV	V. PETROVAS		Dokumento pavadinimas:	Laida	
35471	PDV	V. PETROVAS		Priedas Nr.1 LIETAUS NUOTEKŲ TINKLŲ SCHEMA		0
LT	Užsakovas: KLAIPĖDOS MIESTO SAVIVALDYBĖS ADMINISTRACIJA			Dokumento žymuo:	Lapas	Lapų
				J9-2086(0629) - TP - VN.B - 01	1	1

Priedas Nr.2

SUTIKIMAS

(Data)

UAB „Publica“, į.k. 300552891, žemės sklypo kad. Nr. **2101/0007:10**, Tilžės g. 60, Klaipėda, nuomininkas;

UAB „Ecoservice“, į.k. 123044722, būdamas žemės sklypo kad. Nr., **2101/0007:10**, adresu Tilžės g. 60, Klaipėdoje, nuomininkas”;

UAB „Autoaibė“, į.k. 141214083, būdamas žemės sklypo kad. Nr., **2101/0007:10**, adresu Tilžės g. 60, Klaipėdoje, nuomininkas;

sutinka su „*Lietaus nuotekų baseino su išleistuvu Nr. 20 į Trinyčių tvenkinį rekonstrukcija (teritorija nuo Vilniaus pl., Tilžės g. Šilutės pl. dalis, Mokyklos g, Technikos g., teritorija už geležinkelio) Klaipėdoje statybos projektas (projekto korektūra)*“ projekte numatyto lietaus nuotekų apsaugos zonos patekimo į nuosavybės teisę priklausantį sklypą ir jo įregistravimą.

UAB „Publica“

(pareigos, Vardas Pavardė, parašas)

UAB „Ecoservice“

(pareigos, Vardas Pavardė, parašas)

UAB „Autoaibė“

(pareigos, Vardas Pavardė, parašas)

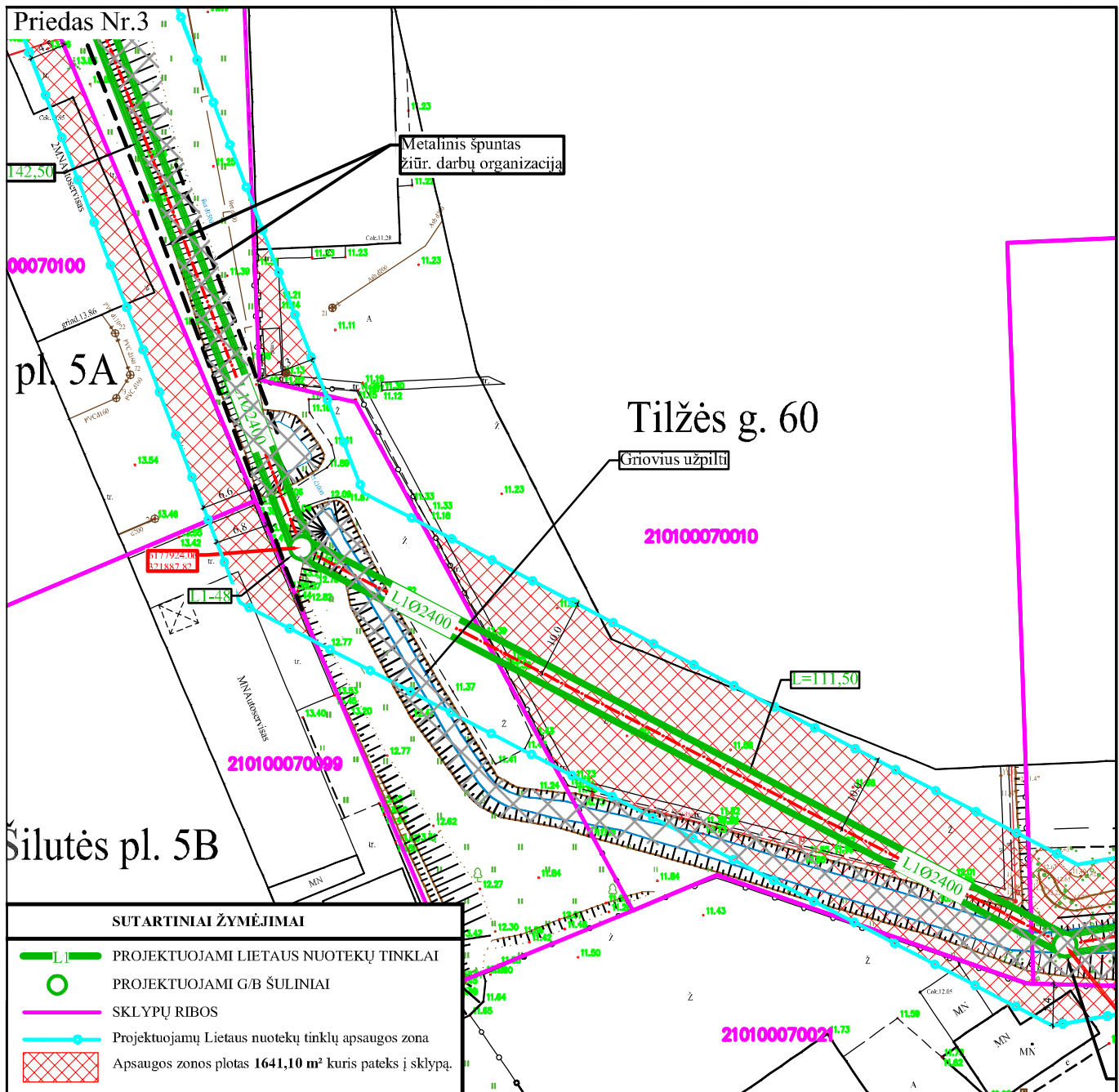

UAB „Publica“, į.k. 300552891, žemės sklypo kad. Nr. **2101/0007:10**, Tilžės g. 60, Klaipėda, nuomininkas;
 UAB „Ecoservice“, į.k. 123044722, būdamas žemės sklypo kad. Nr., **2101/0007:10**, adresu Tilžės g. 60, Klaipėdoje, nuomininkas";
 UAB „Autoaibė“, į.k. 141214083, būdamas žemės sklypo kad. Nr., **2101/0007:10**, adresu Tilžės g. 60, Klaipėdoje, nuomininkas;
 sutinka su „*Lietaus nuotekų baseino su išleistuvu Nr. 20 į Trinyčių tvenkinį rekonstrukcija (teritorija nuo Vilniaus pl., Tilžės g., Šilutės pl. dalis, Mokyklos g., Technikos g., teritorija už geležinkelio) Klaipėdoje statybos projektas (projekto korektūra)*“ projekte numatyto lietaus nuotekų apsaugos zonos patekimo į nuosavybės teise priklausantį sklypą ir jo įregistravimą.

Specialiosios žemės naudojimo sąlygos nustatomos vadovaujantis Lietuvos Respublikos specialiujų žemės naudojimo sąlygų įstatymu, 2019 m. birželio 6 d. Nr. XIII-2166
 43 straipsnis. Specialiosios žemės naudojimo sąlygos vandens tiekimo ir nuotekų, paviršinių nuotekų tvarkymo infrastruktūros apsaugos zonoje.

ATESTATO Nr.	 UŽDAROJI AKCINĖ BENDROVĖ "DoBi" <small>Liepų g. 48D, Klaipėda, tel. 846-411958, dobi@dobi.lt, www.dobi.lt</small>	Statinio projekto pavadinimas: LIETAUS NUOTEKŲ BASEINO SU IŠLEISTUVU NR. 20 Į TRINYČIŲ TVENKINĮ REKONSTRUKCIJA (TERITORIJA NUO VILNIAUS PL., TILŽĖS G., ŠILUTĖS PL. DALIS, MOKYKLOS G., TECHNIKOS G., TERITORIJA UŽ GELEŽINKELIO) KLAIPĖDOJE STATYBOS PROJEKTAS (PROJEKTO KOREKTŪRA)							
		35470	PV	V. PETROVAS	2023				
35471	PDV	V. PETROVAS	2023	Dokumento pavadinimas: Priedas Nr.3 LIETAUS NUOTEKŲ TINKLŲ PLANAS	Laida				
					0				
LT	Užsakovas: KLAIPĖDOS MIESTO SAVIVALDYBĖS ADMINISTRACIJA	Dokumentu žymuo: J9-2086(0629) - TDP - VN.B - 01			<table border="1"> <tr> <td>Lapas</td> <td>Lapų</td> </tr> <tr> <td>1</td> <td>1</td> </tr> </table>	Lapas	Lapų	1	1
Lapas	Lapų								
1	1								

NEKILNOJAMOJO TURTO REGISTRO DUOMENŲ BAZĖS IŠRAŠAS
SU ISTORIJA
2023-05-18 13:13:44

1. Nekilnojamojo turto registre įregistruotas turtas:

Registro Nr.: **21/914**
 Registro tipas: **Žemės sklypas su statiniais**
 Sudarymo data: **1994-04-18**
 Adresas: **Klaipėda, Tilžės g. 60**

2. Nekilnojamieji daiktai:

2.1.

Žemės sklypas

Unikalus daikto numeris: **2101-0007-0010**
 Žemės sklypo kadastro numeris ir kadastro vietovės pavadinimas: **2101/0007:10 Klaipėdos m. k.v.**
 Daikto pagrindinė naudojimo paskirtis: **Kita**
 Žemės sklypo naudojimo būdas: **Komercinės paskirties objektų teritorijos**
 Žemės sklypo plotas: **3.8008 ha**
 Užstatyta teritorija: **3.8008 ha**
 Žemės ūkio naudmenų našumo balas: **40.0**
 Matavimų tipas: **Žemės sklypas suformuotas atliekant kadastrinius matavimus**
 Vidutinė rinkos vertė: **1919000 Eur**
 Vidutinės rinkos vertės nustatymo data: **2022-04-12**
 Vidutinės rinkos vertės nustatymo būdas: **Masinis vertinimas**
 Kadastro duomenų nustatymo data: **2022-02-01**

2.2.

Pastatas - Kontrolinis pravažiavimo punktas

Unikalus daikto numeris: **4400-5806-2061**
 Daikto pagrindinė naudojimo paskirtis: **Kita**
 Žymėjimas plane: **12H1/p**
 Būklė: **Sunaikintas**
 Statusas: **Išregistruotas**
 Daikto istorinė kilmė: **Gautas padalijus daiktą, unikalus daikto numeris 2198-5003-6053**
 Statybos pradžios metai: **1985**
 Statybos pabaigos metai: **1985**
 Statinio kategorija: **II grupės nesudėtingasis**
 Baigtumo procentas: **0 %**
 Šildymas: **Nėra**
 Vandentiekis: **Nėra**
 Nuotekų šalinimas: **Nėra**
 Dujos: **Nėra**
 Sienos: **Nėra**
 Stogo danga: **Nėra**
 Aukštų skaičius: **0**
 Tūris: **0 kub. m**
 Užstatytas plotas: **0.00 kv. m**
 Koordinatė X: **6178100.5**
 Koordinatė Y: **321921.4**
 Vidutinė rinkos vertė: **0 Eur**
 Vidutinės rinkos vertės nustatymo būdas: **Atkuriamoji vertė**
 Vidutinės rinkos vertės nustatymo data: **2021-12-27**
 Kadastro duomenų nustatymo data: **2021-12-27**

2.3.

Pastatas - Kontrolinis patikros punktas

Unikalus daikto numeris: **4400-5806-2050**
 Daikto pagrindinė naudojimo paskirtis: **Kita**
 Žymėjimas plane: **11H1/p**
 Statusas: **Suformuotas padalijus daiktą**
 Daikto istorinė kilmė: **Gautas padalijus daiktą, unikalus daikto numeris 2198-5003-6053**
 Statybos pradžios metai: **1985**
 Statybos pabaigos metai: **1985**
 Papr. remonto pradžios metai: **2021**
 Papr. remonto pabaigos metai: **2021**
 Statinio kategorija: **II grupės nesudėtingasis**
 Baigtumo procentas: **100 %**
 Šildymas: **Nėra**
 Vandentiekis: **Nėra**
 Nuotekų šalinimas: **Nėra**
 Dujos: **Nėra**
 Sienos: **Plytos**
 Stogo danga: **Ruberoidas**
 Aukštų skaičius: **1**
 Bendras plotas: **66.24 kv. m**
 Pagrindinis plotas: **66.24 kv. m**
 Tūris: **293 kub. m**
 Užstatytas plotas: **66.00 kv. m**
 Koordinatė X: **6178100.5**
 Koordinatė Y: **321913.3**
 Atkūrimo sąnaudos (statybos vertė): **70600 Eur**
 Fizinio nusidėvėjimo procentas: **44 %**
 Atkuriamoji vertė: **39500 Eur**
 Atkūrimo sąnaudų (statybos vertės) ir atkuriamosios vertės nustatymo data: **2022-05-30**
 Vidutinė rinkos vertė: **39500 Eur**
 Vidutinės rinkos vertės nustatymo būdas: **Atkuriamoji vertė**
 Vidutinės rinkos vertės nustatymo data: **2022-05-30**
 Kadastro duomenų nustatymo data: **2021-12-27**

- 2.4. **Kiti inžineriniai statiniai - Tvora**
Unikalus daikto numeris: **4400-5829-7239**
Daikto pagrindinė naudojimo paskirtis: **Kiti inžineriniai statiniai**
Žymėjimas plane: **k2**
Kadastro duomenų nustatymo data: **2022-02-17**
- 2.5. **Kiti inžineriniai statiniai - Aikštelė**
Unikalus daikto numeris: **4400-5872-7274**
Daikto pagrindinė naudojimo paskirtis: **Kiti inžineriniai statiniai**
Žymėjimas plane: **1a**
Statusas: **Formuojamas**
Kadastro duomenų nustatymo data: **2022-04-28**
- 2.6. **Kiti inžineriniai statiniai - Aikštelė**
Unikalus daikto numeris: **4400-5829-7260**
Daikto pagrindinė naudojimo paskirtis: **Kiti inžineriniai statiniai**
Žymėjimas plane: **1b**
Statusas: **Formuojamas**
Kadastro duomenų nustatymo data: **2022-02-17**
- 2.7. **Kiti inžineriniai statiniai - Aikštelė**
Unikalus daikto numeris: **4400-5872-7285**
Daikto pagrindinė naudojimo paskirtis: **Kiti inžineriniai statiniai**
Žymėjimas plane: **2a**
Statusas: **Formuojamas**
Kadastro duomenų nustatymo data: **2022-04-28**
- 2.8. **Kiti inžineriniai statiniai - Aikštelė**
Unikalus daikto numeris: **4400-5872-7330**
Daikto pagrindinė naudojimo paskirtis: **Kiti inžineriniai statiniai**
Žymėjimas plane: **3a**
Statusas: **Formuojamas**
Kadastro duomenų nustatymo data: **2022-04-28**
- 2.9. **Kiti inžineriniai statiniai - Aikštelė**
Unikalus daikto numeris: **4400-5872-7409**
Daikto pagrindinė naudojimo paskirtis: **Kiti inžineriniai statiniai**
Žymėjimas plane: **4a**
Statusas: **Formuojamas**
Kadastro duomenų nustatymo data: **2022-04-28**
- 2.10. **Kiti inžineriniai statiniai - Aikštelė**
Unikalus daikto numeris: **4400-5872-7414**
Daikto pagrindinė naudojimo paskirtis: **Kiti inžineriniai statiniai**
Žymėjimas plane: **5a**
Statusas: **Formuojamas**
Kadastro duomenų nustatymo data: **2022-04-28**
- 2.11. **Kiti inžineriniai statiniai - Aikštelė**
Unikalus daikto numeris: **4400-5872-7452**
Daikto pagrindinė naudojimo paskirtis: **Kiti inžineriniai statiniai**
Žymėjimas plane: **6a**
Statusas: **Formuojamas**
Kadastro duomenų nustatymo data: **2022-04-28**
- 2.12. **Kiti inžineriniai statiniai - Aikštelė**
Unikalus daikto numeris: **4400-5872-7463**
Daikto pagrindinė naudojimo paskirtis: **Kiti inžineriniai statiniai**
Žymėjimas plane: **7a**
Statusas: **Formuojamas**
Kadastro duomenų nustatymo data: **2022-04-28**
- 2.13. **Kiti inžineriniai statiniai - Aikštelė**
Unikalus daikto numeris: **4400-5872-7474**
Daikto pagrindinė naudojimo paskirtis: **Kiti inžineriniai statiniai**
Žymėjimas plane: **8a**
Statusas: **Formuojamas**
Kadastro duomenų nustatymo data: **2022-04-28**
- 2.14. **Kiti inžineriniai statiniai - Aikštelė**
Unikalus daikto numeris: **4400-5872-7485**
Daikto pagrindinė naudojimo paskirtis: **Kiti inžineriniai statiniai**
Žymėjimas plane: **9a**
Statusas: **Formuojamas**
Kadastro duomenų nustatymo data: **2022-04-28**
- 2.15. **Kiti inžineriniai statiniai - Aikštelė**
Unikalus daikto numeris: **4400-5872-7509**
Daikto pagrindinė naudojimo paskirtis: **Kiti inžineriniai statiniai**
Žymėjimas plane: **10a**
Statusas: **Formuojamas**
Kadastro duomenų nustatymo data: **2022-04-28**
- 2.16. **Kiti inžineriniai statiniai - Aikštelė**
Unikalus daikto numeris: **4400-5872-7530**
Daikto pagrindinė naudojimo paskirtis: **Kiti inžineriniai statiniai**
Žymėjimas plane: **11a**
Statusas: **Formuojamas**
Kadastro duomenų nustatymo data: **2022-04-28**
- 2.17. **Kiti inžineriniai statiniai - Aikštelė**
Unikalus daikto numeris: **4400-5872-7541**
Daikto pagrindinė naudojimo paskirtis: **Kiti inžineriniai statiniai**
Žymėjimas plane: **12a**
Statusas: **Formuojamas**
Kadastro duomenų nustatymo data: **2022-04-28**
- 2.18. **[X] Kiti inžineriniai statiniai - Kiemo statiniai**
Aprašymas / pastabos: **Suformuotas padalijus unk.nr. 2198-5003-6110**
Unikalus daikto numeris: **4400-5829-7217**

Daikto pagrindinė naudojimo paskirtis: **Kiti inžineriniai statiniai**
 Žymėjimas plane: **k-k2-k4-k5**
 Būklė: **Sunaikintas**
 Statusas: **Išregistruotas**
 Daikto istorinė kilmė: **Gautas padalijus daiktą, unikalus daikto numeris 2198-5003-6110**
 Statybos pradžios metai: **1985**
 Statybos pabaigos metai: **1985**
 Statinio kategorija: **I grupės nesudėtingasis**
 Baigtumo procentas: **0 %**
 Ilgis: **0.00 m**
 Plotas: **0.00 kv. m**
 Medžiaga: **Nėra**
 Vidutinė rinkos vertė: **0 Eur**
 Vidutinės rinkos vertės nustatymo būdas: **Atkuriamoji vertė**
 Vidutinės rinkos vertės nustatymo data: **2022-02-24**
 Kadastro duomenų nustatymo data: **2022-02-24**

2.19. **Kiti inžineriniai statiniai - Aikštelė**
 Aprašymas / pastabos: **Suformuotas padalijus unk.nr. 2198-5003-6110 Pastaba: 3k aikštelės sudėtinė dalis 3k10 patenka į (unk. nr. 2101-0007-0055) sklypą.**
 Unikalus daikto numeris: **4400-5829-7228**
 Daikto pagrindinė naudojimo paskirtis: **Kiti inžineriniai statiniai**
 Žymėjimas plane: **3k**
 Statusas: **Suformuotas padalijus daiktą**
 Daikto istorinė kilmė: **Gautas padalijus daiktą, unikalus daikto numeris 2198-5003-6110**
 Statybos pradžios metai: **1985**
 Statybos pabaigos metai: **1995**
 Papr. remonto pradžios metai: **2012**
 Papr. remonto pabaigos metai: **2021**
 Statinio kategorija: **Neypatingasis**
 Baigtumo procentas: **100 %**
 Plotas: **22169.89 kv. m**
 Atkūrimo sąnaudos (statybos vertė): **2016000 Eur**
 Fizinio nusidėvėjimo procentas: **75 %**
 Atkuriamoji vertė: **504000 Eur**
 Atkūrimo sąnaudų (statybos vertės) ir atkuriamosios vertės nustatymo data: **2022-02-24**
 Vidutinė rinkos vertė: **504000 Eur**
 Vidutinės rinkos vertės nustatymo būdas: **Atkuriamoji vertė**
 Vidutinės rinkos vertės nustatymo data: **2022-02-24**
 Kadastro duomenų nustatymo data: **2022-02-24**

3. Daikto priklausiniai iš kito registro: įrašų nėra

4. Nuosavybė:

4.1. **Nuosavybės teisė**
 Savininkas: **UAB "Publica", a.k. 300552891**
 Daiktas: **pastatas Nr. 4400-5806-2050, aprašytas p. 2.3. kiti statiniai Nr. 4400-5829-7228, aprašyti p. 2.19.**
 Įregistravimo pagrindas: **2022-05-31 Pirkimo - pardavimo sutartis Nr. K1ES-6006**
 Įrašas galioja: **Nuo 2022-06-01**

4.2. **Nuosavybės teisė**
 Savininkas: **LIETUVOS RESPUBLIKA, a.k. 111105555**
 Daiktas: **žemės sklypas Nr. 2101-0007-0010, aprašytas p. 2.1.**
 Įregistravimo pagrindas: **1999-05-06 Apskritis viršininko įsakymas Nr. 855**
 Įrašas galioja: **Nuo 1999-05-11**

4.3. **[X] Nuosavybės teisė**
 Savininkas: **UAB "Meridina", a.k. 300528335**
 Daiktas: **pastatas Nr. 4400-5806-2061, aprašytas p. 2.2.**
 Įregistravimo pagrindas: **2008-06-17 Lizingo (finansinės nuomos) sutartis Nr. L2008-040109**
2008-07-25 Pirkimo - pardavimo sutartis Nr. K1ES-11986
2012-01-26 Susitarimas Nr. 5
2016-04-01 Perdavimo - priėmimo aktas su lizingo bendrovėmis Nr. 1354
2021-12-27 Pažyma apie naujai suformuotų nekilnojamojo turto kadastrą objektų (statinių) galimybę naudoti pagal paskirtį Nr. (21.78)-SL7-62
 Išregistravimo pagrindas: **2022-05-09 Deklaracija apie statybos užbaigimą / paskirties pakeitimą Nr. ARCCR-100-220509-08202**
 Įrašas galioja: **Nuo 2022-05-13 iki 2022-06-07**

4.4. **[X] Nuosavybės teisė**
 Savininkas: **UAB "Meridina", a.k. 300528335**
 Daiktas: **pastatas Nr. 4400-5806-2050, aprašytas p. 2.3.**
 Įregistravimo pagrindas: **2008-06-17 Lizingo (finansinės nuomos) sutartis Nr. L2008-040109**
2008-07-25 Pirkimo - pardavimo sutartis Nr. K1ES-11986
2012-01-26 Susitarimas Nr. 5
2016-04-01 Perdavimo - priėmimo aktas su lizingo bendrovėmis Nr. 1354
2021-12-27 Pažyma apie naujai suformuotų nekilnojamojo turto kadastrą objektų (statinių) galimybę naudoti pagal paskirtį Nr. (21.78)-SL7-62
 Išregistravimo pagrindas: **2022-05-31 Pirkimo - pardavimo sutartis Nr. K1ES-6006**
 Įrašas galioja: **Nuo 2022-05-13 iki 2022-06-01**

4.5. **[X] Nuosavybės teisė**
 Savininkas: **UAB "Meridina", a.k. 300528335**
 Daiktas: **kiti statiniai Nr. 4400-5829-7217, aprašyti p. 2.18.**
 Įregistravimo pagrindas: **2008-06-17 Lizingo (finansinės nuomos) sutartis Nr. L2008-040109**
2008-07-25 Pirkimo - pardavimo sutartis Nr. K1ES-11986
2012-01-26 Susitarimas Nr. 5
2016-04-01 Perdavimo - priėmimo aktas su lizingo bendrovėmis Nr. 1354
 Išregistravimo pagrindas: **2022-03-23 Deklaracija apie statybos užbaigimą / paskirties pakeitimą Nr. ARCCR-100-220323-04537**
 Įrašas galioja: **Nuo 2022-04-21 iki 2022-06-07**

4.6. **[X] Nuosavybės teisė**
 Savininkas: **UAB "Meridina", a.k. 300528335**
 Daiktas: **kiti statiniai Nr. 4400-5829-7228, aprašyti p. 2.19.**

Įregistravimo pagrindas: 2008-06-17 Lizingo (finansinės nuomos) sutartis Nr. L2008-040109
 2008-07-25 Pirkimo - pardavimo sutartis Nr. K1ES-11986
 2012-01-26 Susitarimas Nr. 5
 2016-04-01 Perdavimo - priėmimo aktas su lizingo bendrovėmis Nr. 1354
 2022-03-23 Deklaracija apie statybos užbaigimą / paskirties pakeitimą
 Nr. ARCCR-100-220323-04547
 Išregistravimo pagrindas: 2022-05-31 Pirkimo - pardavimo sutartis Nr. K1ES-6006
 Įrašas galioja: Nuo 2022-04-21 iki 2022-06-01

4.7. [X]

Nuosavybės teisė
 Savininkas: LIETUVOS RESPUBLIKA, a.k. 111105555
 Daiktas: žemės sklypas Nr. 2101-0007-0010, aprašytas p. 2.1.
 Įregistravimo pagrindas: 1994-03-09 Miesto valdybos sprendimas, potvarkis Nr. 141
 Išregistravimo pagrindas: 1999-05-06 Apskritis viršinininko įsakymas Nr. 855
 Įrašas galioja: Nuo 1994-04-22 iki 1999-05-11

5. Valstybės ir savivaldybių žemės patikėjimo teisė:

- 5.1. **Valstybinės žemės patikėjimo teisė**
 Patikėtinis: Nacionalinė žemės tarnyba prie Aplinkos ministerijos, a.k. 188704927
 Daiktas: žemės sklypas Nr. 2101-0007-0010, aprašytas p. 2.1.
 Įregistravimo pagrindas: Žemės įstatymo pakeitimo ir papildymo įstatymas Nr. XI-912, 2010 m. birželio 18 d.
 Įrašas galioja: Nuo 2010-07-01
- 5.2. [X] **Valstybinės žemės patikėjimo teisė**
 Patikėtinis: Klaipėdos apskrities viršinininko administracija, a.k. 188608448
 Daiktas: žemės sklypas Nr. 2101-0007-0010, aprašytas p. 2.1.
 Įregistravimo pagrindas: 1999-05-06 Apskritis viršinininko įsakymas Nr. 855
 Išregistravimo pagrindas: Žemės įstatymo pakeitimo ir papildymo įstatymas Nr. XI-912, 2010 m. birželio 18 d.
 Įrašas galioja: Nuo 1999-05-11 iki 2010-07-01
- 5.3. [X] **Valstybinės žemės patikėjimo teisė**
 Patikėtinis: Klaipėdos apskrities viršinininko administracija, a.k. 188608448
 Daiktas: žemės sklypas Nr. 2101-0007-0010, aprašytas p. 2.1.
 Įregistravimo pagrindas: 1994-03-09 Miesto valdybos sprendimas, potvarkis Nr. 141
 Išregistravimo pagrindas: 1999-05-06 Apskritis viršinininko įsakymas Nr. 855
 Įrašas galioja: Nuo 1994-04-22 iki 1999-05-11

6. Kitos daiktinės teisės :

- 6.1. **Įkeitimas**
 Daiktas: žemės sklypas Nr. 2101-0007-0010, aprašytas p. 2.1., 7.1.
 Įregistravimo pagrindas: 2022-08-10 Sutartinis įkeitimas Nr. K1ES-8870
 2022-08-11 IDK Nr. 30000118245063
 Aprašymas: Įkeista turtinė teisė - Sudaryta nuomos sutartis, kurios atsiradimo pagrindas 2022-07-13 Valstybinės žemės sklypo nuomos sutartis Nr. 13SŽN-285-(14.13.55.) Teisės plotas - 3.4056 ha
 Įrašas galioja: Nuo 2022-08-11
- 6.2. **Hipoteka**
 Daiktas: pastatas Nr. 4400-5806-2050, aprašytas p. 2.3.
 kiti statiniai Nr. 4400-5829-7228, aprašyti p. 2.19.
 Įregistravimo pagrindas: 2022-06-20 Sutartinė hipoteka Nr. K1ES-6737
 2022-06-20 IDK Nr. 30000116754834
 Įrašas galioja: Nuo 2022-06-20
- 6.3. **Įkeitimas**
 Daiktas: žemės sklypas Nr. 2101-0007-0010, aprašytas p. 2.1., 7.12.
 Įregistravimo pagrindas: 2016-10-26 Sutartinis įkeitimas Nr. JŠ-12489
 2016-11-07 IDK Nr. 20220160083239
 Aprašymas: Įkeista turtinė teisė - Sudaryta nuomos sutartis, kurios atsiradimo pagrindas 1999-05-07 Valstybinės žemės sklypo nuomos sutartis Nr. N21/99-0057
 Įrašas galioja: Nuo 2022-01-01
- 6.4. [X] **Hipoteka**
 Daiktas: pastatas Nr. 4400-5806-2061, aprašytas p. 2.2.
 Įregistravimo pagrindas: 2016-03-23 Sutartinė hipoteka Nr. 1214
 2016-03-23 IDK Nr. 20120160016749
 Išregistravimo pagrindas: 2022-06-03 Pranešimas apie sutartinės hipotekos pabaigą Nr. 6709
 Įrašas galioja: Nuo 2022-05-13 iki 2022-06-03
- 6.5. [X] **Hipoteka**
 Daiktas: pastatas Nr. 4400-5806-2050, aprašytas p. 2.3.
 Įregistravimo pagrindas: 2016-03-23 Sutartinė hipoteka Nr. 1214
 2016-03-23 IDK Nr. 20120160016749
 Išregistravimo pagrindas: 2022-06-03 Pranešimas apie sutartinės hipotekos pabaigą Nr. 6709
 Įrašas galioja: Nuo 2022-05-13 iki 2022-06-03
- 6.6. [X] **Hipoteka**
 Daiktas: kiti statiniai Nr. 4400-5829-7217, aprašyti p. 2.18.
 Įregistravimo pagrindas: 2016-03-23 Sutartinė hipoteka Nr. 1214
 2016-03-23 IDK Nr. 20120160016749
 Išregistravimo pagrindas: 2022-06-03 Pranešimas apie sutartinės hipotekos pabaigą Nr. 6709
 Įrašas galioja: Nuo 2022-04-21 iki 2022-06-03
- 6.7. [X] **Hipoteka**
 Daiktas: kiti statiniai Nr. 4400-5829-7228, aprašyti p. 2.19.
 Įregistravimo pagrindas: 2016-03-23 Sutartinė hipoteka Nr. 1214
 2016-03-23 IDK Nr. 20120160016749
 Išregistravimo pagrindas: 2022-06-03 Pranešimas apie sutartinės hipotekos pabaigą Nr. 6709
 Įrašas galioja: Nuo 2022-04-21 iki 2022-06-03
- 6.8. [X] **Įkeitimas**
 Daiktas: žemės sklypas Nr. 2101-0007-0010, aprašytas p. 2.1., 7.17.
 Įregistravimo pagrindas: 2016-04-25 Sutartinis įkeitimas Nr. 1839
 2016-04-27 IDK Nr. 20220160024633
 Aprašymas: Įkeista turtinė teisė - Sudaryta nuomos sutartis, kurios atsiradimo pagrindas 2002-06-17 Valstybinės žemės sklypo nuomos sutartis Nr. N21/2002-0159
 Išregistravimo pagrindas: 2022-06-03 Pranešimas apie sutartinio įkeitimo pabaigą Nr. 6707
 Įrašas galioja: Nuo 2022-01-01 iki 2022-06-03

6.9. [X]

Hipoteka

Daiktas: žemės sklypas Nr. 2101-0007-0010, aprašytas p. 2.1., 7.12.
 Įregistravimo pagrindas: 2021-01-12 Sutartinė hipoteka Nr. 229
 2021-01-21 IDK Nr. 20120210004543
 Aprašymas: Įkeista turtinė teisė - Sudaryta nuomos sutartis, kurios atsiradimo pagrindas 1999-05-07 Valstybinės žemės sklypo nuomos sutartis Nr. N21/99-0057
 Išregistravimo pagrindas: 2022-05-03 Pranešimas apie sutartinės hipotekos pabaigą Nr. 3776
 Įrašas galioja: Nuo 2022-01-01 iki 2022-05-04

7. Juridiniai faktai:

- 7.1. **Sudaryta nuomos sutartis**
 Nuomininkas: UAB "Publica", a.k. 300552891
 Daiktas: žemės sklypas Nr. 2101-0007-0010, aprašytas p. 2.1.
 Įregistravimo pagrindas: 2022-07-13 Valstybinės žemės sklypo nuomos sutartis Nr. 13SŽN-285-(14.13.55.)
 Plotas: 3.4056 ha
 Įrašas galioja: Nuo 2022-07-29
 Terminas: Nuo 2022-07-13 iki 2089-07-13
- 7.2. **Sudaryta nuomos sutartis**
 Nuomininkas: UAB "Ecoservice", a.k. 123044722
 Daiktas: žemės sklypas Nr. 2101-0007-0010, aprašytas p. 2.1.
 Įregistravimo pagrindas: 1999-05-07 Valstybinės žemės sklypo nuomos sutartis Nr. N21/99-0057
 2016-11-08 Susitarimas pakeisti sutartį Nr. 13SŽN-281-(14.13.55.)
 2021-10-12 Reorganizavimo sąlygos
 2021-12-31 Perdavimo - priėmimo aktas
 2022-03-22 Susitarimas pakeisti sutartį Nr. 13SŽN-125-(14.13.55 E.)
 Plotas: 0.1809 ha
 Įrašas galioja: Nuo 2022-05-05
 Terminas: Nuo 2021-03-31 iki 2093-05-07
- 7.3. **Sudaryta nuomos sutartis**
 Nuomininkas: Uždaroji akcinė bendrovė "AUTOAIBĖ", a.k. 141214083
 Daiktas: žemės sklypas Nr. 2101-0007-0010, aprašytas p. 2.1.
 Įregistravimo pagrindas: 2002-06-17 Valstybinės žemės sklypo nuomos sutartis Nr. N21/2002-0160
 Plotas: 0.0589 ha
 Įrašas galioja: Nuo 2002-08-07
 Terminas: Nuo 2002-06-17 iki 2093-06-17
- 7.4. **Sudaryta nuomos sutartis**
 Nuomininkas: Uždaroji akcinė bendrovė "AUTOAIBĖ", a.k. 141214083
 Daiktas: žemės sklypas Nr. 2101-0007-0010, aprašytas p. 2.1.
 Įregistravimo pagrindas: 1999-05-07 Valstybinės žemės sklypo nuomos sutartis Nr. N21/99-0058
 Plotas: 0.1554 ha
 Aprašymas: Atskirai naudosis E (1123 kv. m.) dalimi, o F (12 kv. m.) ir D (221 kv. m.) naudosis su kitais bendraturčiais.
 Įrašas galioja: Nuo 1999-05-11
 Terminas: Nuo 1999-05-07 iki 2093-05-07
- 7.5. [X] **Apribojimas disponuoti nekilnojamoju daiktu**
 Daiktas: pastatas Nr. 4400-5806-2050, aprašytas p. 2.3.
 kiti statiniai Nr. 4400-5829-7228, aprašyti p. 2.19.
 Įregistravimo pagrindas: 2022-05-31 Pirkimo - pardavimo sutartis Nr. K1ES-6006
 Išregistravimo pagrindas: 2023-04-14 Pakvitavimas Nr. K1ES-3674
 Įrašas galioja: Nuo 2022-06-01 iki 2023-04-19
- 7.6. [X] **Sudaryta pirkimo - pardavimo sutartis**
 Pirkėjas: UAB "Publica", a.k. 300552891
 Daiktas: pastatas Nr. 4400-5806-2050, aprašytas p. 2.3.
 kiti statiniai Nr. 4400-5829-7228, aprašyti p. 2.19.
 Įregistravimo pagrindas: 2022-05-31 Notaro pranešimas Nr. 1040264166
 Išregistravimo pagrindas: 2022-05-31 Pirkimo - pardavimo sutartis Nr. K1ES-6006
 Įrašas galioja: Nuo 2022-05-31 iki 2022-06-01
- 7.7. [X] **Sudaryta nuomos sutartis**
 Nuomininkas: UAB "Ecoservice", a.k. 123044722
 Daiktas: žemės sklypas Nr. 2101-0007-0010, aprašytas p. 2.1.
 Įregistravimo pagrindas: 1999-05-07 Valstybinės žemės sklypo nuomos sutartis Nr. N21/99-0057
 2016-11-08 Susitarimas pakeisti sutartį Nr. 13SŽN-281-(14.13.55.)
 2021-10-12 Reorganizavimo sąlygos
 2021-12-31 Perdavimo - priėmimo aktas
 Plotas: 0.1809 ha
 Aprašymas: Atskirai naudosis B (1319 kv. m.) dalimi, o C (616 kv. m.) ir D (221 kv. m.) naudosis su kitais bendraturčiais.
 Išregistravimo pagrindas: 2022-03-22 Susitarimas pakeisti sutartį Nr. 13SŽN-125-(14.13.55 E.)
 Įrašas galioja: Nuo 2022-02-11 iki 2022-05-05
 Terminas: Nuo 2021-12-31 iki 2093-05-07
- 7.8. [X] **Įkeista turtinė teisė**
 Daiktas: žemės sklypas Nr. 2101-0007-0010, aprašytas p. 2.1.
 Įregistravimo pagrindas: 2021-01-21 Hipotekos registro pranešimas apie hipotekos įregistravimą Nr. 20120210004543
 Aprašymas: Įkeista nuomos teisė. Įkaito davėjas UAB "Ecoservice Klaipėda", 140026178
 Išregistravimo pagrindas: 2021-06-09 Lietuvos Respublikos Vyriausybės nutarimas "Dėl Lietuvos Respublikos hipotekos registro likvidavimo" Nr. 430
 Įrašas galioja: Nuo 2021-01-21 iki 2021-12-31
- 7.9. [X] **Įkeista turtinė teisė**
 Daiktas: žemės sklypas Nr. 2101-0007-0010, aprašytas p. 2.1.
 Įregistravimo pagrindas: 2020-06-25 Hipotekos registro pranešimas apie hipotekos įregistravimą Nr. 20120200037884
 Aprašymas: Įkeista nuomos teisė. Įkaito davėjas UAB "Ecoservice Klaipėda", 140026178
 Išregistravimo pagrindas: 2020-09-24 Hipotekos registro pranešimas apie įkeitimo išregistravimą Nr. 20120200056483
 Įrašas galioja: Nuo 2020-06-25 iki 2020-09-25
- 7.10. [X] **Įkeista turtinė teisė**
 Daiktas: žemės sklypas Nr. 2101-0007-0010, aprašytas p. 2.1.

- [registravimo pagrindas: **2019-12-04 Hipotekos registro pranešimas apie įkeitimo įregistravimą Nr. 20220190150519**
Aprašymas: **Įkeista nuomos teisė. Įkaito davėjas UAB "Ecoservice Klaipėda", 140026178**
Išregistravimo pagrindas: **2020-09-24 Hipotekos registro pranešimas apie įkeitimo išregistravimą Nr. 20220200056459**
[rašas galioja: **Nuo 2019-12-04 iki 2020-09-25**
- 7.11. [X] **Įkeista turtinė teisė**
Daiktas: **žemės sklypas Nr. 2101-0007-0010, aprašytas p. 2.1.**
[registravimo pagrindas: **2018-10-23 Hipotekos registro pranešimas apie hipotekos įregistravimą Nr. 20120180086094**
Aprašymas: **Įkeista nuomos teisė. Įkaito davėjas UAB "Ecoservice Klaipėda", 140026178**
Išregistravimo pagrindas: **2020-09-24 Hipotekos registro pranešimas apie hipotekos išregistravimą Nr. 20120200056481**
[rašas galioja: **Nuo 2018-10-23 iki 2020-09-25**
- 7.12. [X] **Sudaryta nuomos sutartis**
Nuomininkas: **UAB "Ecoservice Klaipėda", a.k. 140026178**
Daiktas: **žemės sklypas Nr. 2101-0007-0010, aprašytas p. 2.1.**
[registravimo pagrindas: **1999-05-07 Valstybinės žemės sklypo nuomos sutartis Nr. N21/99-0057 2016-11-08 Susitarimas pakeisti sutartį Nr. 13SŽN-281-(14.13.55.)**
Plotas: **0.1809 ha**
Aprašymas: **Atskirai naudosis B (1319 kv. m.) dalimi, o C (616 kv. m.) ir D (221 kv. m.) naudosis su kitais bendraturčiais.**
Išregistravimo pagrindas: **2021-10-12 Reorganizavimo sąlygos 2021-12-31 Perdavimo - priėmimo aktas**
[rašas galioja: **Nuo 2016-11-17 iki 2022-02-11**
Terminas: **Nuo 2016-11-08 iki 2093-05-07**
- 7.13. [X] **Įkeista turtinė teisė**
Daiktas: **žemės sklypas Nr. 2101-0007-0010, aprašytas p. 2.1.**
[registravimo pagrindas: **2016-11-07 Hipotekos registro pranešimas apie įkeitimo įregistravimą Nr. 20220160083239**
Aprašymas: **Įkeista nuomos teisė. Įkaito davėjas UAB "Ecoservice Klaipėda", 140026178 2019-12-09 gautas Hipotekos registro pranešimas Nr.: 10000001513194 apie Turtinės teisės įkeitimo pakeitimą, pakeitimo dokumento kodas: 20220190151360**
Išregistravimo pagrindas: **2021-06-09 Lietuvos Respublikos Vyriausybės nutarimas "Dėl Lietuvos Respublikos hipotekos registro likvidavimo" Nr. 430**
[rašas galioja: **Nuo 2016-11-07 iki 2021-12-31**
- 7.14. [X] **Įkeista turtinė teisė**
Įkeitimo registrorius: **Valstybės įmonė Centrinė hipotekos įstaiga, a.k. 188692535**
Daiktas: **žemės sklypas Nr. 2101-0007-0010, aprašytas p. 2.1.**
[registravimo pagrindas: **2016-04-27 Hipotekos registro pranešimas apie įkeitimo įregistravimą Nr. 20220160024633**
Aprašymas: **Įkeista nuomos teisė. Įkaito davėjas UAB "Meridina", 300528335**
Išregistravimo pagrindas: **2021-06-09 Lietuvos Respublikos Vyriausybės nutarimas "Dėl Lietuvos Respublikos hipotekos registro likvidavimo" Nr. 430**
[rašas galioja: **Nuo 2016-04-27 iki 2021-12-31**
- 7.15. [X] **Įkeista turtinė teisė**
Įkeitimo registrorius: **Valstybės įmonė Centrinė hipotekos įstaiga, a.k. 188692535**
Daiktas: **žemės sklypas Nr. 2101-0007-0010, aprašytas p. 2.1.**
[registravimo pagrindas: **2015-10-12 Hipotekos registro pranešimas apie įkeitimo įregistravimą Nr. 20220150058265**
Aprašymas: **Įkeista nuomos teisė. Įkaito davėjas Uždaroji akcinė bendrovė "SPECIALUS AUTOTRANSPORTAS", 140026178**
Išregistravimo pagrindas: **2020-06-25 Hipotekos registro pranešimas apie įkeitimo išregistravimą Nr. 20220200037883**
[rašas galioja: **Nuo 2015-10-12 iki 2020-06-25**
- 7.16. [X] **Sudaryta nuomos sutartis**
Nuomininkas: **UAB "Ecoservice Klaipėda", a.k. 140026178**
Daiktas: **žemės sklypas Nr. 2101-0007-0010, aprašytas p. 2.1.**
[registravimo pagrindas: **1999-05-07 Valstybinės žemės sklypo nuomos sutartis Nr. N21/99-0057 2013-01-03 Reorganizavimo sąlygos 2013-02-08 Perdavimo - priėmimo aktas**
Plotas: **0.1809 ha**
Aprašymas: **Pažymėjimas plane BC.**
Išregistravimo pagrindas: **2016-11-08 Susitarimas pakeisti sutartį Nr. 13SŽN-281-(14.13.55.)**
[rašas galioja: **Nuo 2013-02-26 iki 2016-11-17**
Terminas: **Nuo 2013-02-08 iki 2093-05-07**
- 7.17. [X] **Sudaryta nuomos sutartis**
Nuomininkas: **UAB "Meridina", a.k. 300528335**
Daiktas: **žemės sklypas Nr. 2101-0007-0010, aprašytas p. 2.1.**
[registravimo pagrindas: **2002-06-17 Valstybinės žemės sklypo nuomos sutartis Nr. N21/2002-0159 2008-07-25 Pirkimo - pardavimo sutartis Nr. K1ES-11986**
Plotas: **3.4056 ha**
Aprašymas: **Pažymėjimas plane A,C**
Išregistravimo pagrindas: **2022-06-13 Nacionalinės žemės tarnybos teritorinio skyriaus vedėjo įsakymas Nr. 13VJ-511-(14.13.2.) 2022-06-23 Prašymas Nr. 31716050**
[rašas galioja: **Nuo 2008-09-05 iki 2022-06-27**
Terminas: **Nuo 2008-07-25 iki 2093-06-17**
- 7.18. [X] **Sudaryta nuomos sutartis**
Nuomininkas: **UAB "Akrosfera", a.k. 300081674**
Daiktas: **žemės sklypas Nr. 2101-0007-0010, aprašytas p. 2.1.**
[registravimo pagrindas: **2002-06-17 Valstybinės žemės sklypo nuomos sutartis Nr. N21/2002-0159 2005-12-30 Pirkimo - pardavimo sutartis Nr. K1MS-19860**
Plotas: **3.4056 ha**
Aprašymas: **Pažymėjimas plane AC.**
Išregistravimo pagrindas: **2008-07-25 Pirkimo - pardavimo sutartis Nr. K1ES-11986**
[rašas galioja: **Nuo 2006-01-26 iki 2008-09-05**
Terminas: **Nuo 2005-12-30 iki 2093-06-17**
- 7.19. [X] **Įkeista turtinė teisė**
Įkeitimo registrorius: **Klaipėdos miesto apylinkės teismo hipotekos skyrius, a.k. 188707318**

Daiktas: žemės sklypas Nr. 2101-0007-0010, aprašytas p. 2.1.
 Įregistravimo pagrindas: 2005-06-01 Hipotekos registro pranešimas apie įkeitimo įregistravimą Nr. 03220050004260
 Aprašymas: Įkeista žemės nuomos teisė. Įkaito avėjas UAB "Specialus Autotranspotras" įm.k.140026178. 2005-08-01 gautas Hipotekos registro pranešimas Nr.: 1000000018686 apie turčinės teisės pakeitimą.
 Išregistravimo pagrindas: 2006-01-11 Hipotekos registro pranešimas apie įkeitimo išregistravimą Nr. 03220060000312
 Įrašas galioja: Nuo 2005-06-01 iki 2006-01-11

7.20. [X]

Sudaryta nuomos sutartis
 Nuomininkas: UAB "Ecoservice Klaipėda", a.k. 140026178
 Daiktas: žemės sklypas Nr. 2101-0007-0010, aprašytas p. 2.1.
 Įregistravimo pagrindas: 2002-06-17 Valstybinės žemės sklypo nuomos sutartis Nr. N21/2002-0159
 Plotas: 3.4056 ha
 Aprašymas: Pažymėjimas plane AC.
 Išregistravimo pagrindas: 2005-12-30 Pirkimo - pardavimo sutartis Nr. K1MS-19860
 Įrašas galioja: Nuo 2002-08-07 iki 2006-01-26
 Terminas: Nuo 2002-06-17 iki 2003-06-17

7.21. [X]

Įkeista turčinė teisė
 Įkeitimo registratorius: Klaipėdos miesto apylinkės teismo hipotekos skyrius, a.k. 188707318
 Daiktas: žemės sklypas Nr. 2101-0007-0010, aprašytas p. 2.1.
 Įregistravimo pagrindas: 2002-08-01 Pažymėjimas apie hipotekos įregistravimą Nr. 03220020003873
 Aprašymas: Įkeista žemės nuomos teisė. Įkaito davėjas -UAB "Autoaibė" įm.k.141214083.
 Išregistravimo pagrindas: 2007-01-03 Hipotekos registro pranešimas apie įkeitimo išregistravimą Nr. 03220060014850
 Įrašas galioja: Nuo 2002-08-01 iki 2007-01-03

7.22. [X]

Sudaryta nuomos sutartis
 Nuomininkas: UAB "SKT ENVIRONMENTAL SERVICES KLAIPĖDA", a.k. 110734883
 Daiktas: žemės sklypas Nr. 2101-0007-0010, aprašytas p. 2.1.
 Įregistravimo pagrindas: 1999-05-07 Valstybinės žemės sklypo nuomos sutartis Nr. N21/99-0057
 Plotas: 0.1809 ha
 Aprašymas: Pažymėjimas plane BC.
 Išregistravimo pagrindas: 2013-01-03 Reorganizavimo sąlygos
 2013-02-08 Perdavimo - priėmimo aktas
 Įrašas galioja: Nuo 1999-05-11 iki 2013-02-26
 Terminas: Nuo 1999-05-07 iki 2003-05-07

7.23. [X]

Sudaryta nuomos sutartis
 Nuomininkas: UAB "Ecoservice Klaipėda", a.k. 140026178
 Daiktas: žemės sklypas Nr. 2101-0007-0010, aprašytas p. 2.1.
 Įregistravimo pagrindas: 1999-05-07 Valstybinės žemės sklypo nuomos sutartis Nr. N21/99-0056
 Plotas: 3.4645 ha
 Aprašymas: Pažymėjimas plane AC.
 Išregistravimo pagrindas: 2002-06-14 Apskritis viršininko įsakymas Nr. 1730
 Įrašas galioja: Nuo 1999-05-11 iki 2002-08-07
 Terminas: Nuo 1999-05-07 iki 2003-05-07

7.24. [X]

Sudaryta nuomos sutartis
 Nuomininkas: UAB "SKT ENVIRONMENTAL SERVICES KLAIPĖDA", a.k. 110734883
 Daiktas: žemės sklypas Nr. 2101-0007-0010, aprašytas p. 2.1.
 Įregistravimo pagrindas: 1999-02-01 Valstybinės žemės sklypo nuomos sutartis Nr. N21/99-0013
 Plotas: 0.1845 ha
 Aprašymas: Pažymėjimas plane BC.
 Išregistravimo pagrindas: 1999-05-06 Apskritis viršininko įsakymas Nr. 855
 Įrašas galioja: Nuo 1999-02-25 iki 1999-05-11
 Terminas: Nuo 1999-02-01 iki 2003-02-01

7.25. [X]

Sudaryta nuomos sutartis
 Nuomininkas: UAB "Ecoservice Klaipėda", a.k. 140026178
 Daiktas: žemės sklypas Nr. 2101-0007-0010, aprašytas p. 2.1.
 Įregistravimo pagrindas: 1999-02-01 Valstybinės žemės sklypo nuomos sutartis Nr. N21/99-0012
 Plotas: 3.6163 ha
 Aprašymas: Pažymėjimas plane AC.
 Išregistravimo pagrindas: 1999-05-06 Apskritis viršininko įsakymas Nr. 855
 Įrašas galioja: Nuo 1999-02-25 iki 1999-05-11
 Terminas: Nuo 1999-02-01 iki 2003-02-01

7.26. [X]

Sudaryta nuomos sutartis
 Nuomininkas: UAB "Ecoservice Klaipėda", a.k. 140026178
 Daiktas: žemės sklypas Nr. 2101-0007-0010, aprašytas p. 2.1.
 Įregistravimo pagrindas: 1994-03-18 Valstybinės žemės sklypo nuomos sutartis Nr. 5
 Plotas: 3.8008 ha
 Išregistravimo pagrindas: 1999-01-27 Apskritis viršininko įsakymas Nr. 152
 Įrašas galioja: Nuo 1994-04-22 iki 1999-02-25
 Terminas: Nuo 1994-03-18 iki 2003-03-18

8. Žymos:

- 8.1. Teritorija, kurioje taikomos SŽNS, neįregistruota Nekilnojamojo turto registre: požeminio vandens vandenviečių apsaugos zonos (VI skyrius, vienuoliktasis skirsnis)
 Daiktas: žemės sklypas Nr. 2101-0007-0010, aprašytas p. 2.1.
 Įregistravimo pagrindas: 2022-04-07 Nacionalinės žemės tarnybos teritorinio skyriaus vedėjo sprendimas Nr. 13SK-114-(14.13.111.)
 Plotas: 38008.00 kv. m
 Įrašas galioja: Nuo 2023-01-01
- 8.2. Teritorija, kurioje taikomos SŽNS, neįregistruota Nekilnojamojo turto registre: vandens tiekimo ir nuotekų, paviršinių nuotekų tvarkymo infrastruktūros apsaugos zonos (III skyrius, dešimtas skirsnis)
 Daiktas: žemės sklypas Nr. 2101-0007-0010, aprašytas p. 2.1.
 Įregistravimo pagrindas: 2022-04-07 Nacionalinės žemės tarnybos teritorinio skyriaus vedėjo sprendimas Nr. 13SK-114-(14.13.111.)
 Plotas: 6983.00 kv. m
 Įrašas galioja: Nuo 2023-01-01

- 8.3. Teritorija, kurioje taikomos SŽNS, neįregistruota Nekilnojamojo turto registre: elektros tinklų apsaugos zonos (III skyrius, ketvirtasis skirsnis)
 Daiktas: žemės sklypas Nr. 2101-0007-0010, aprašytas p. 2.1.
 Įregistravimo pagrindas: 2022-04-07 Nacionalinės žemės tarnybos teritorinio skyriaus vedėjo sprendimas Nr. 13SK-114-(14.13.111.)
 Plotas: 1112.00 kv. m
 Įrašas galioja: Nuo 2023-01-01
- 8.4. Teritorija, kurioje taikomos SŽNS, neįregistruota Nekilnojamojo turto registre: šilumos perdavimo tinklų apsaugos zonos (III skyrius, dviliktasis skirsnis)
 Daiktas: žemės sklypas Nr. 2101-0007-0010, aprašytas p. 2.1.
 Įregistravimo pagrindas: 2022-04-07 Nacionalinės žemės tarnybos teritorinio skyriaus vedėjo sprendimas Nr. 13SK-114-(14.13.111.)
 Plotas: 152.00 kv. m
 Įrašas galioja: Nuo 2023-01-01
- 8.5. Teritorija, kurioje taikomos SŽNS, neįregistruota Nekilnojamojo turto registre: elektroninių ryšių tinklų elektroninių ryšių infrastruktūros apsaugos zonos (III skyrius, vienuoliktasis skirsnis)
 Daiktas: žemės sklypas Nr. 2101-0007-0010, aprašytas p. 2.1.
 Įregistravimo pagrindas: 2022-04-07 Nacionalinės žemės tarnybos teritorinio skyriaus vedėjo sprendimas Nr. 13SK-114-(14.13.111.)
 Plotas: 123.00 kv. m
 Įrašas galioja: Nuo 2023-01-01
- 8.6. [X] Įsiskolinimas už įsigytą turtą
 Daiktas: pastatas Nr. 4400-5806-2050, aprašytas p. 2.3.
 kiti statiniai Nr. 4400-5829-7228, aprašyti p. 2.19.
 Įregistravimo pagrindas: 2022-05-31 Pirkimo - pardavimo sutartis Nr. K1ES-6006
 Išregistravimo pagrindas: 2023-04-14 Pakvitavimas Nr. K1ES-3674
 Įrašas galioja: Nuo 2022-06-01 iki 2023-04-19
9. Teritorijos, kuriose taikomos SŽNS, įrašytos į NTK kadastro duomenų byloje įrašytų duomenų pagrindu:
- 9.1. [X] Požeminio vandens vandenviečių apsaugos zonos (VI skyrius, vienuoliktasis skirsnis)
 Daiktas: žemės sklypas Nr. 2101-0007-0010, aprašytas p. 2.1.
 Įregistravimo pagrindas: 2022-04-07 Nacionalinės žemės tarnybos teritorinio skyriaus vedėjo sprendimas Nr. 13SK-114-(14.13.111.)
 Plotas: 38008.00 kv. m
 Išregistravimo pagrindas: 2022-11-30 Lietuvos Respublikos Vyriausybės nutarimas "Dėl Lietuvos Respublikos Vyriausybės 2002 m. balandžio 15 d. nutarimo Nr. 534 "Dėl Lietuvos Respublikos nekilnojamojo turto kadastro nuostatų patvirtinimo" pakeitimo" Nr. 1190
 Įrašas galioja: Nuo 2022-04-12 iki 2023-01-01
- 9.2. [X] Vandens tiekimo ir nuotekų, paviršinių nuotekų tvarkymo infrastruktūros apsaugos zonos (III skyrius, dešimtas skirsnis)
 Daiktas: žemės sklypas Nr. 2101-0007-0010, aprašytas p. 2.1.
 Įregistravimo pagrindas: 2022-04-07 Nacionalinės žemės tarnybos teritorinio skyriaus vedėjo sprendimas Nr. 13SK-114-(14.13.111.)
 Plotas: 6983.00 kv. m
 Išregistravimo pagrindas: 2022-11-30 Lietuvos Respublikos Vyriausybės nutarimas "Dėl Lietuvos Respublikos Vyriausybės 2002 m. balandžio 15 d. nutarimo Nr. 534 "Dėl Lietuvos Respublikos nekilnojamojo turto kadastro nuostatų patvirtinimo" pakeitimo" Nr. 1190
 Įrašas galioja: Nuo 2022-04-12 iki 2023-01-01
- 9.3. [X] Elektros tinklų apsaugos zonos (III skyrius, ketvirtasis skirsnis)
 Daiktas: žemės sklypas Nr. 2101-0007-0010, aprašytas p. 2.1.
 Įregistravimo pagrindas: 2022-04-07 Nacionalinės žemės tarnybos teritorinio skyriaus vedėjo sprendimas Nr. 13SK-114-(14.13.111.)
 Plotas: 1112.00 kv. m
 Išregistravimo pagrindas: 2022-11-30 Lietuvos Respublikos Vyriausybės nutarimas "Dėl Lietuvos Respublikos Vyriausybės 2002 m. balandžio 15 d. nutarimo Nr. 534 "Dėl Lietuvos Respublikos nekilnojamojo turto kadastro nuostatų patvirtinimo" pakeitimo" Nr. 1190
 Įrašas galioja: Nuo 2022-04-12 iki 2023-01-01
- 9.4. [X] Šilumos perdavimo tinklų apsaugos zonos (III skyrius, dviliktasis skirsnis)
 Daiktas: žemės sklypas Nr. 2101-0007-0010, aprašytas p. 2.1.
 Įregistravimo pagrindas: 2022-04-07 Nacionalinės žemės tarnybos teritorinio skyriaus vedėjo sprendimas Nr. 13SK-114-(14.13.111.)
 Plotas: 152.00 kv. m
 Išregistravimo pagrindas: 2022-11-30 Lietuvos Respublikos Vyriausybės nutarimas "Dėl Lietuvos Respublikos Vyriausybės 2002 m. balandžio 15 d. nutarimo Nr. 534 "Dėl Lietuvos Respublikos nekilnojamojo turto kadastro nuostatų patvirtinimo" pakeitimo" Nr. 1190
 Įrašas galioja: Nuo 2022-04-12 iki 2023-01-01
- 9.5. [X] Elektroninių ryšių tinklų elektroninių ryšių infrastruktūros apsaugos zonos (III skyrius, vienuoliktasis skirsnis)
 Daiktas: žemės sklypas Nr. 2101-0007-0010, aprašytas p. 2.1.
 Įregistravimo pagrindas: 2022-04-07 Nacionalinės žemės tarnybos teritorinio skyriaus vedėjo sprendimas Nr. 13SK-114-(14.13.111.)
 Plotas: 123.00 kv. m
 Išregistravimo pagrindas: 2022-11-30 Lietuvos Respublikos Vyriausybės nutarimas "Dėl Lietuvos Respublikos Vyriausybės 2002 m. balandžio 15 d. nutarimo Nr. 534 "Dėl Lietuvos Respublikos nekilnojamojo turto kadastro nuostatų patvirtinimo" pakeitimo" Nr. 1190
 Įrašas galioja: Nuo 2022-04-12 iki 2023-01-01
- 9.6. [X] Šilumos perdavimo tinklų apsaugos zonos (III skyrius, dviliktasis skirsnis)
 Daiktas: žemės sklypas Nr. 2101-0007-0010, aprašytas p. 2.1.
 Įregistravimo pagrindas: 2019-06-06 Lietuvos Respublikos specialiųjų žemės naudojimo sąlygų įstatymas Nr. XIII-2166
 2019-12-19 Lietuvos Respublikos žemės ūkio ministro įsakymas Nr. 3D-711
 Plotas: 0.0121 ha
 Išregistravimo pagrindas: 2022-04-07 Nacionalinės žemės tarnybos teritorinio skyriaus vedėjo sprendimas Nr. 13SK-114-(14.13.111.)
 Įrašas galioja: Nuo 2020-01-02 iki 2022-04-12
- 9.7. [X] Elektros tinklų apsaugos zonos (III skyrius, ketvirtasis skirsnis)
 Daiktas: žemės sklypas Nr. 2101-0007-0010, aprašytas p. 2.1.

- [registravimo pagrindas: 2019-06-06 Lietuvos Respublikos specialiųjų žemės naudojimo sąlygų įstatymas Nr. XIII-2166
2019-12-19 Lietuvos Respublikos žemės ūkio ministro įsakymas Nr. 3D-711
Plotas: 0.1326 ha
Išregistravimo pagrindas: 2022-04-07 Nacionalinės žemės tarnybos teritorinio skyriaus vedėjo sprendimas Nr. 13SK-114-(14.13.111.)
[rašas galioja: Nuo 2020-01-02 iki 2022-04-12
- 9.8. [X] Elektroninių ryšių tinklų elektroninių ryšių infrastruktūros apsaugos zonos (III skyrius, vienuoliktasis skirsnis)
Daiktas: žemės sklypas Nr. 2101-0007-0010, aprašytas p. 2.1.
[registravimo pagrindas: 2019-06-06 Lietuvos Respublikos specialiųjų žemės naudojimo sąlygų įstatymas Nr. XIII-2166
2019-12-19 Lietuvos Respublikos žemės ūkio ministro įsakymas Nr. 3D-711
Plotas: 0.0032 ha
Išregistravimo pagrindas: 2022-04-07 Nacionalinės žemės tarnybos teritorinio skyriaus vedėjo sprendimas Nr. 13SK-114-(14.13.111.)
[rašas galioja: Nuo 2020-01-02 iki 2022-04-12
- 9.9. [X] Vandens tiekimo ir nuotekų, paviršinių nuotekų tvarkymo infrastruktūros apsaugos zonos (III skyrius, dešimtas skirsnis)
Daiktas: žemės sklypas Nr. 2101-0007-0010, aprašytas p. 2.1.
[registravimo pagrindas: 2019-06-06 Lietuvos Respublikos specialiųjų žemės naudojimo sąlygų įstatymas Nr. XIII-2166
2019-12-19 Lietuvos Respublikos žemės ūkio ministro įsakymas Nr. 3D-711
Išregistravimo pagrindas: 2022-04-07 Nacionalinės žemės tarnybos teritorinio skyriaus vedėjo sprendimas Nr. 13SK-114-(14.13.111.)
[rašas galioja: Nuo 2020-01-02 iki 2022-04-12
- 9.10. [X] XLVIII. Šilumos ir karšto vandens tiekimo tinklų apsaugos zonos
Daiktas: žemės sklypas Nr. 2101-0007-0010, aprašytas p. 2.1.
[registravimo pagrindas: 1999-05-06 Apskritis virštininko įsakymas Nr. 855
Plotas: 0.0121 ha
Išregistravimo pagrindas: 2019-06-06 Lietuvos Respublikos specialiųjų žemės naudojimo sąlygų įstatymas Nr. XIII-2166
2019-12-19 Lietuvos Respublikos žemės ūkio ministro įsakymas Nr. 3D-711
[rašas galioja: Nuo 1999-05-11 iki 2020-01-02
- 9.11. [X] VI. Elektros linijų apsaugos zonos
Daiktas: žemės sklypas Nr. 2101-0007-0010, aprašytas p. 2.1.
[registravimo pagrindas: 1999-05-06 Apskritis virštininko įsakymas Nr. 855
Plotas: 0.1326 ha
Išregistravimo pagrindas: 2019-06-06 Lietuvos Respublikos specialiųjų žemės naudojimo sąlygų įstatymas Nr. XIII-2166
2019-12-19 Lietuvos Respublikos žemės ūkio ministro įsakymas Nr. 3D-711
[rašas galioja: Nuo 1999-05-11 iki 2020-01-02
- 9.12. [X] I. Ryšių linijų apsaugos zonos
Daiktas: žemės sklypas Nr. 2101-0007-0010, aprašytas p. 2.1.
[registravimo pagrindas: 1999-05-06 Apskritis virštininko įsakymas Nr. 855
Plotas: 0.0032 ha
Išregistravimo pagrindas: 2019-06-06 Lietuvos Respublikos specialiųjų žemės naudojimo sąlygų įstatymas Nr. XIII-2166
2019-12-19 Lietuvos Respublikos žemės ūkio ministro įsakymas Nr. 3D-711
[rašas galioja: Nuo 1999-05-11 iki 2020-01-02
- 9.13. [X] XLIX. Vandentiekio, lietaus ir fekalinės kanalizacijos tinklų ir įrenginių apsaugos zonos
Daiktas: žemės sklypas Nr. 2101-0007-0010, aprašytas p. 2.1.
[registravimo pagrindas: 1999-05-06 Apskritis virštininko įsakymas Nr. 855
Išregistravimo pagrindas: 2019-06-06 Lietuvos Respublikos specialiųjų žemės naudojimo sąlygų įstatymas Nr. XIII-2166
2019-12-19 Lietuvos Respublikos žemės ūkio ministro įsakymas Nr. 3D-711
[rašas galioja: Nuo 1999-05-11 iki 2020-01-02
- 9.14. [X] I. Ryšių linijų apsaugos zonos
Daiktas: žemės sklypas Nr. 2101-0007-0010, aprašytas p. 2.1.
[registravimo pagrindas: 1999-01-27 Apskritis virštininko įsakymas Nr. 152
Plotas: 0.0032 ha
Išregistravimo pagrindas: 1999-05-06 Apskritis virštininko įsakymas Nr. 855
[rašas galioja: Nuo 1999-02-25 iki 1999-05-11
- 9.15. [X] XLVIII. Šilumos ir karšto vandens tiekimo tinklų apsaugos zonos
Daiktas: žemės sklypas Nr. 2101-0007-0010, aprašytas p. 2.1.
[registravimo pagrindas: 1999-01-27 Apskritis virštininko įsakymas Nr. 152
Plotas: 0.0121 ha
Išregistravimo pagrindas: 1999-05-06 Apskritis virštininko įsakymas Nr. 855
[rašas galioja: Nuo 1999-02-25 iki 1999-05-11
- 9.16. [X] VI. Elektros linijų apsaugos zonos
Daiktas: žemės sklypas Nr. 2101-0007-0010, aprašytas p. 2.1.
[registravimo pagrindas: 1999-01-27 Apskritis virštininko įsakymas Nr. 152
Plotas: 0.1326 ha
Išregistravimo pagrindas: 1999-05-06 Apskritis virštininko įsakymas Nr. 855
[rašas galioja: Nuo 1999-02-25 iki 1999-05-11
- 9.17. [X] XLIX. Vandentiekio, lietaus ir fekalinės kanalizacijos tinklų ir įrenginių apsaugos zonos
Daiktas: žemės sklypas Nr. 2101-0007-0010, aprašytas p. 2.1.
[registravimo pagrindas: 1999-01-27 Apskritis virštininko įsakymas Nr. 152
Išregistravimo pagrindas: 1999-05-06 Apskritis virštininko įsakymas Nr. 855
[rašas galioja: Nuo 1999-02-25 iki 1999-05-11
- 9.18. [X] XLIX. Vandentiekio, lietaus ir fekalinės kanalizacijos tinklų ir įrenginių apsaugos zonos
Daiktas: žemės sklypas Nr. 2101-0007-0010, aprašytas p. 2.1.
[registravimo pagrindas: 1994-03-09 Miesto valdybos sprendimas, potvarkis Nr. 141
Išregistravimo pagrindas: 1999-01-27 Apskritis virštininko įsakymas Nr. 152
[rašas galioja: Nuo 1994-04-22 iki 1999-02-25
- 9.19. [X] XLVIII. Šilumos ir karšto vandens tiekimo tinklų apsaugos zonos
Daiktas: žemės sklypas Nr. 2101-0007-0010, aprašytas p. 2.1.
[registravimo pagrindas: 1994-03-09 Miesto valdybos sprendimas, potvarkis Nr. 141

Išregistravimo pagrindas: 1999-01-27 Apskritis viršininko įsakymas Nr. 152
Įrašas galioja: Nuo 1994-04-22 iki 1999-02-25

9.20. [X]

VI. Elektros linijų apsaugos zonos
Daiktas: žemės sklypas Nr. 2101-0007-0010, aprašytas p. 2.1.
Įregistravimo pagrindas: 1994-03-09 Miesto valdybos sprendimas, potvarkis Nr. 141
Išregistravimo pagrindas: 1999-01-27 Apskritis viršininko įsakymas Nr. 152
Įrašas galioja: Nuo 1994-04-22 iki 1999-02-25

9.21. [X]

I. Ryšių linijų apsaugos zonos
Daiktas: žemės sklypas Nr. 2101-0007-0010, aprašytas p. 2.1.
Įregistravimo pagrindas: 1994-03-09 Miesto valdybos sprendimas, potvarkis Nr. 141
Išregistravimo pagrindas: 1999-01-27 Apskritis viršininko įsakymas Nr. 152
Įrašas galioja: Nuo 1994-04-22 iki 1999-02-25

10. Daikto registravimas ir kadastro žymos:

10.1.

Parengta deklaracija apie statybos užbaigimą (kadastro žyma)
Daiktas: kiti statiniai Nr. 4400-5872-7485, aprašyti p. 2.14.
Įregistravimo pagrindas: 2022-05-12 Informacinės sistemos "Infostatyba" pranešimas Nr. ARCCR-100-220512-08476
Aprašymas: Nauja statyba
Įrašas galioja: Nuo 2022-05-13

10.2.

Parengta deklaracija apie statybos užbaigimą (kadastro žyma)
Daiktas: kiti statiniai Nr. 4400-5872-7474, aprašyti p. 2.13.
Įregistravimo pagrindas: 2022-05-12 Informacinės sistemos "Infostatyba" pranešimas Nr. ARCCR-100-220512-08476
Aprašymas: Nauja statyba
Įrašas galioja: Nuo 2022-05-13

10.3.

Parengta deklaracija apie statybos užbaigimą (kadastro žyma)
Daiktas: kiti statiniai Nr. 4400-5872-7463, aprašyti p. 2.12.
Įregistravimo pagrindas: 2022-05-12 Informacinės sistemos "Infostatyba" pranešimas Nr. ARCCR-100-220512-08476
Aprašymas: Nauja statyba
Įrašas galioja: Nuo 2022-05-13

10.4.

Parengta deklaracija apie statybos užbaigimą (kadastro žyma)
Daiktas: kiti statiniai Nr. 4400-5872-7414, aprašyti p. 2.10.
Įregistravimo pagrindas: 2022-05-12 Informacinės sistemos "Infostatyba" pranešimas Nr. ARCCR-100-220512-08476
Aprašymas: Nauja statyba
Įrašas galioja: Nuo 2022-05-13

10.5.

Parengta deklaracija apie statybos užbaigimą (kadastro žyma)
Daiktas: kiti statiniai Nr. 4400-5872-7409, aprašyti p. 2.9.
Įregistravimo pagrindas: 2022-05-12 Informacinės sistemos "Infostatyba" pranešimas Nr. ARCCR-100-220512-08476
Aprašymas: Nauja statyba
Įrašas galioja: Nuo 2022-05-13

10.6.

Parengta deklaracija apie statybos užbaigimą (kadastro žyma)
Daiktas: kiti statiniai Nr. 4400-5872-7541, aprašyti p. 2.17.
Įregistravimo pagrindas: 2022-05-12 Informacinės sistemos "Infostatyba" pranešimas Nr. ARCCR-100-220512-08476
Aprašymas: Nauja statyba
Įrašas galioja: Nuo 2022-05-13

10.7.

Parengta deklaracija apie statybos užbaigimą (kadastro žyma)
Daiktas: kiti statiniai Nr. 4400-5872-7530, aprašyti p. 2.16.
Įregistravimo pagrindas: 2022-05-12 Informacinės sistemos "Infostatyba" pranešimas Nr. ARCCR-100-220512-08476
Aprašymas: Nauja statyba
Įrašas galioja: Nuo 2022-05-13

10.8.

Parengta deklaracija apie statybos užbaigimą (kadastro žyma)
Daiktas: kiti statiniai Nr. 4400-5872-7330, aprašyti p. 2.8.
Įregistravimo pagrindas: 2022-05-12 Informacinės sistemos "Infostatyba" pranešimas Nr. ARCCR-100-220512-08476
Aprašymas: Nauja statyba
Įrašas galioja: Nuo 2022-05-13

10.9.

Parengta deklaracija apie statybos užbaigimą (kadastro žyma)
Daiktas: kiti statiniai Nr. 4400-5872-7274, aprašyti p. 2.5.
Įregistravimo pagrindas: 2022-05-12 Informacinės sistemos "Infostatyba" pranešimas Nr. ARCCR-100-220512-08476
Aprašymas: Nauja statyba
Įrašas galioja: Nuo 2022-05-13

10.10.

Parengta deklaracija apie statybos užbaigimą (kadastro žyma)
Daiktas: kiti statiniai Nr. 4400-5872-7452, aprašyti p. 2.11.
Įregistravimo pagrindas: 2022-05-12 Informacinės sistemos "Infostatyba" pranešimas Nr. ARCCR-100-220512-08476
Aprašymas: Nauja statyba
Įrašas galioja: Nuo 2022-05-13

10.11.

Parengta deklaracija apie statybos užbaigimą (kadastro žyma)
Daiktas: kiti statiniai Nr. 4400-5872-7285, aprašyti p. 2.7.
Įregistravimo pagrindas: 2022-05-12 Informacinės sistemos "Infostatyba" pranešimas Nr. ARCCR-100-220512-08476
Aprašymas: Nauja statyba
Įrašas galioja: Nuo 2022-05-13

10.12.

Parengta deklaracija apie statybos užbaigimą (kadastro žyma)
Daiktas: kiti statiniai Nr. 4400-5872-7509, aprašyti p. 2.15.
Įregistravimo pagrindas: 2022-05-12 Informacinės sistemos "Infostatyba" pranešimas Nr. ARCCR-100-220512-08476
Aprašymas: Nauja statyba
Įrašas galioja: Nuo 2022-05-13

- 10.13. **Kadastrinius matavimus atliko (kadastro žyma)**
 Daiktas: 6-2050, aprašytas p. 2.3.
 Įregistravimo pagrindas: 2021-11-15 Kvalifikacijos pažymėjimas Nr. 2M-M-2834
 2021-12-27 Nekilnojamojo daikto kadastro duomenų byla
 Įrašas galioja: Nuo 2022-05-12
- 10.14. **Suformuotas padalijimo būdu (daikto registravimas)**
 Daiktas: pastatas Nr. 4400-5806-2050, aprašytas p. 2.3.
 Įregistravimo pagrindas: 2021-12-27 Nekilnojamojo daikto kadastro duomenų byla
 2021-12-27 Pažyma apie naujai suformuotų nekilnojamojo turto kadastro objektų
 (statinių) galimybę naudoti pagal paskirtį Nr. (21.78)-SL7-62
 Įrašas galioja: Nuo 2022-05-12
- 10.15. **Suformuotas padalijimo būdu (daikto registravimas)**
 Daiktas: kiti statiniai Nr. 4400-5829-7228, aprašyti p. 2.19.
 Įregistravimo pagrindas: 2022-02-24 Nekilnojamojo daikto kadastro duomenų byla
 2022-03-23 Deklaracija apie statybos užbaigimą / paskirties pakeitimą
 Nr. ARCCR-100-220323-04547
 Įrašas galioja: Nuo 2022-04-20
- 10.16. **Kadastro duomenų tikslinimas (daikto registravimas)**
 Daiktas: kiti statiniai Nr. 4400-5829-7228, aprašyti p. 2.19.
 Įregistravimo pagrindas: 2022-02-24 Nekilnojamojo daikto kadastro duomenų byla
 2022-03-23 Deklaracija apie statybos užbaigimą / paskirties pakeitimą
 Nr. ARCCR-100-220323-04547
 Įrašas galioja: Nuo 2022-04-20
- 10.17. **Kadastrinius matavimus atliko (kadastro žyma)**
 Daiktas: kiti statiniai Nr. 4400-5829-7228, aprašyti p. 2.19.
 Įregistravimo pagrindas: 2011-06-16 Kvalifikacijos pažymėjimas Nr. 2M-M-1433
 2022-02-24 Nekilnojamojo daikto kadastro duomenų byla
 Įrašas galioja: Nuo 2022-04-20
- 10.18. **Kadastrinius matavimus atliko (kadastro žyma)**
 Daiktas: žemės sklypas Nr. 2101-0007-0010, aprašytas p. 2.1.
 Įregistravimo pagrindas: 2014-12-16 Kvalifikacijos pažymėjimas Nr. 2M-M-2191
 2022-02-01 Nekilnojamojo daikto kadastro duomenų byla
 Įrašas galioja: Nuo 2022-04-12
- 10.19. **Kadastro duomenų tikslinimas (daikto registravimas)**
 Daiktas: žemės sklypas Nr. 2101-0007-0010, aprašytas p. 2.1.
 Įregistravimo pagrindas: 2022-02-01 Nekilnojamojo daikto kadastro duomenų byla
 2022-04-07 Nacionalinės žemės tarnybos teritorinio skyriaus vedėjo sprendimas
 Nr. 13SK-114-(14.13.111.)
 Įrašas galioja: Nuo 2022-04-12
- 10.20. **Parengta deklaracija apie statybos užbaigimą (kadastro žyma)**
 Daiktas: kiti statiniai Nr. 4400-5829-7239, aprašyti p. 2.4.
 Įregistravimo pagrindas: 2022-03-25 Informacinės sistemos "Infostatyba" pranešimas
 Nr. ARCCR-100-220325-04730
 Aprašymas: Nauja statyba
 Įrašas galioja: Nuo 2022-03-25
- 10.21. **Nustatyti nauji kadastro duomenys, kurie neįrašyti į kadastrą (kadastro žyma)**
 Duomenis nustatė
 Daiktas: kiti statiniai Nr. 4400-5829-7239, aprašyti p. 2.4.
 kiti statiniai Nr. 4400-5829-7260, aprašyti p. 2.6.
 Įregistravimo pagrindas: 2011-06-16 Kvalifikacijos pažymėjimas Nr. 2M-M-1433
 2022-02-24 Nekilnojamojo daikto kadastro duomenų byla
 Įrašas galioja: Nuo 2022-03-15
- 10.22. [X] **Kadastro duomenų tikslinimas (daikto registravimas)**
 Daiktas: pastatas Nr. 4400-5806-2061, aprašytas p. 2.2.
 Įregistravimo pagrindas: 2021-12-27 Nekilnojamojo daikto kadastro duomenų byla
 Išregistravimo pagrindas: 2022-05-09 Deklaracija apie statybos užbaigimą / paskirties pakeitimą
 Nr. ARCCR-100-220509-08202
 Įrašas galioja: Nuo 2022-05-12 iki 2022-05-12
- 10.23. [X] **Kadastrinius matavimus atliko (kadastro žyma)**
 Daiktas: pastatas Nr. 4400-5806-2061, aprašytas p. 2.2.
 Įregistravimo pagrindas: 2021-11-15 Kvalifikacijos pažymėjimas Nr. 2M-M-2834
 2021-12-27 Nekilnojamojo daikto kadastro duomenų byla
 Išregistravimo pagrindas: 2022-05-11 Prašymas
 Įrašas galioja: Nuo 2022-05-12 iki 2022-05-12
- 10.24. [X] **Suformuotas padalijimo būdu (daikto registravimas)**
 Daiktas: pastatas Nr. 4400-5806-2061, aprašytas p. 2.2.
 Įregistravimo pagrindas: 2021-12-27 Nekilnojamojo daikto kadastro duomenų byla
 2021-12-27 Pažyma apie naujai suformuotų nekilnojamojo turto kadastro objektų
 (statinių) galimybę naudoti pagal paskirtį Nr. (21.78)-SL7-62
 Išregistravimo pagrindas: 2022-05-09 Deklaracija apie statybos užbaigimą / paskirties pakeitimą
 Nr. ARCCR-100-220509-08202
 Įrašas galioja: Nuo 2022-05-12 iki 2022-05-12
- 10.25. [X] **Parengta deklaracija apie statybos užbaigimą (kadastro žyma)**
 Daiktas: pastatas Nr. 4400-5806-2061, aprašytas p. 2.2.
 Įregistravimo pagrindas: 2022-05-09 Informacinės sistemos "Infostatyba" pranešimas
 Nr. ARCCR-100-220509-08202
 Aprašymas: Griovimas
 Išregistravimo pagrindas: 2022-05-09 Deklaracija apie statybos užbaigimą / paskirties pakeitimą
 Nr. ARCCR-100-220509-08202
 Įrašas galioja: Nuo 2022-05-10 iki 2022-05-12
- 10.26. [X] **Suformuotas padalijimo būdu (daikto registravimas)**
 Daiktas: kiti statiniai Nr. 4400-5829-7217, aprašyti p. 2.18.
 Įregistravimo pagrindas: 2022-02-24 Nekilnojamojo daikto kadastro duomenų byla
 2022-03-23 Deklaracija apie statybos užbaigimą / paskirties pakeitimą

- Nr. ARCCR-100-220323-04537**
Išregistravimo pagrindas: **2022-03-23 Informacinės sistemos "Infostatyba" pranešimas Nr. ARCCR-100-220323-04537**
[rašas galioja: **Nuo 2022-04-21 iki 2022-06-07**
- 10.27. [X] **Kadastro duomenų tikslinimas (daikto registravimas)**
Daiktas: **kiti statiniai Nr. 4400-5829-7217, aprašyti p. 2.18.**
[registravimo pagrindas: **2022-02-24 Nekilnojamojo daikto kadastro duomenų byla 2022-03-23 Informacinės sistemos "Infostatyba" pranešimas Nr. ARCCR-100-220323-04537**
Išregistravimo pagrindas: **2022-03-23 Deklaracija apie statybos užbaigimą / paskirties pakeitimą Nr. ARCCR-100-220323-04537**
[rašas galioja: **Nuo 2022-04-21 iki 2022-06-07**
- 10.28. [X] **Kadastrinius matavimus atliko (kadastro žyma)**
Daiktas: **kiti statiniai Nr. 4400-5829-7217, aprašyti p. 2.18.**
[registravimo pagrindas: **2011-06-16 Kvalifikacijos pažymėjimas Nr. 2M-M-1433 2022-02-24 Nekilnojamojo daikto kadastro duomenų byla**
Išregistravimo pagrindas: **2022-06-06 Prašymas**
[rašas galioja: **Nuo 2022-04-21 iki 2022-06-07**
- 10.29. [X] **Parengta deklaracija apie statybos užbaigimą (kadastro žyma)**
Daiktas: **kiti statiniai Nr. 4400-5829-7228, aprašyti p. 2.19.**
[registravimo pagrindas: **2022-03-24 Informacinės sistemos "Infostatyba" pranešimas Nr. ARCCR-100-220324-04614**
Aprašymas: **Nauja statyba**
Išregistravimo pagrindas: **2022-04-01 Informacinės sistemos "Infostatyba" pranešimas Nr. FD9A94FE06AE4F6B92B4**
[rašas galioja: **Nuo 2022-03-24 iki 2022-04-01**
- 10.30. [X] **Parengta deklaracija apie statybos užbaigimą (kadastro žyma)**
Daiktas: **kiti statiniai Nr. 4400-5829-7217, aprašyti p. 2.18.**
[registravimo pagrindas: **2022-03-23 Informacinės sistemos "Infostatyba" pranešimas Nr. ARCCR-100-220323-04537**
Aprašymas: **Griovimas**
Išregistravimo pagrindas: **2022-03-23 Deklaracija apie statybos užbaigimą / paskirties pakeitimą Nr. ARCCR-100-220323-04537**
[rašas galioja: **Nuo 2022-03-23 iki 2022-04-20**
- 10.31. [X] **Parengta deklaracija apie statybos užbaigimą (kadastro žyma)**
Daiktas: **kiti statiniai Nr. 4400-5829-7228, aprašyti p. 2.19.**
[registravimo pagrindas: **2022-03-23 Informacinės sistemos "Infostatyba" pranešimas Nr. ARCCR-100-220323-04547**
Aprašymas: **Paprastasis remontas**
Išregistravimo pagrindas: **2022-03-23 Deklaracija apie statybos užbaigimą / paskirties pakeitimą Nr. ARCCR-100-220323-04547**
[rašas galioja: **Nuo 2022-03-23 iki 2022-04-20**
- 10.32. [X] **Parengta deklaracija apie statybos užbaigimą (kadastro žyma)**
Daiktas: **kiti statiniai Nr. 4400-5829-7239, aprašyti p. 2.4.**
[registravimo pagrindas: **2022-03-21 Informacinės sistemos "Infostatyba" pranešimas Nr. ARCCR-100-220321-04368**
Aprašymas: **Nauja statyba**
Išregistravimo pagrindas: **2022-03-24 Informacinės sistemos "Infostatyba" pranešimas Nr. 4BAB000BC030416B878E**
[rašas galioja: **Nuo 2022-03-22 iki 2022-03-24**
- 10.33. [X] **oamenių, kurie neįrašyti į kadastrą (kadastro žyma)**
Duomenis nustatė:
Daiktas: **kiti statiniai Nr. 4400-5829-7228, aprašyti p. 2.19.**
[registravimo pagrindas: **2011-06-16 Kvalifikacijos pažymėjimas Nr. 2M-M-1433 2022-02-24 Nekilnojamojo daikto kadastro duomenų byla**
Išregistravimo pagrindas: **2022-04-19 Asmens prašymas**
[rašas galioja: **Nuo 2022-03-15 iki 2022-04-20**
- 11. Duomenys apie įregistruotas teritorijas, kuriose taikomos specialiosios žemės naudojimo sąlygos:**
- 11.1. Teritorijos pavadinimas: **Elektros tinklų apsaugos zonos (III skyrius, ketvirtasis skirsnis)**
Teritorijos unikalus numeris: **100115512**
[registravimo pagrindas: **Lietuvos Respublikos energetikos ministerija; 2021-10-25 Įsakymas dėl Klaipėdos elektros tinklų teritorijų plano patvirtinimo Nr. 1-278**
[registravimo data: **2021-11-18**
Žemės sklypo plotas, patenkantis į Teritoriją: **143 kv. m, nuo 2023-01-04**
- 11.2. Teritorijos pavadinimas: **Elektroninių ryšių tinklų elektroninių ryšių infrastruktūros apsaugos zonos (III skyrius, vienuoliktasis skirsnis)**
Teritorijos unikalus numeris: **100356001**
[registravimo pagrindas: **Lietuvos Respublikos susisiekimo ministerija; 2022-06-30 Telia tinklo apsaugos zonos planas Klaipėdos miesto savivaldybėje Nr. 3-341**
[registravimo data: **2022-07-15**
Žemės sklypo plotas, patenkantis į Teritoriją: **56 kv. m, nuo 2023-01-04**
- 11.3. Teritorijos pavadinimas: **Elektroninių ryšių tinklų elektroninių ryšių infrastruktūros apsaugos zonos (III skyrius, vienuoliktasis skirsnis)**
Teritorijos unikalus numeris: **100356009**
[registravimo pagrindas: **Lietuvos Respublikos susisiekimo ministerija; 2022-06-30 Telia tinklo apsaugos zonos planas Klaipėdos miesto savivaldybėje Nr. 3-341**
[registravimo data: **2022-07-15**
Žemės sklypo plotas, patenkantis į Teritoriją: **13 kv. m, nuo 2023-01-05**

Istorinius SŽNS teritorijų pasikeitimų žemės sklype duomenis galima peržiūrėti dokumente "Žemės sklypo duomenų apie įregistruotas teritorijas, kuriose taikomos specialiosios žemės naudojimo sąlygos, pasikeitimų sąrašas".

12. Registro pastabos ir nuorodos: įrašų nėra

13. Kita informacija: įrašų nėra

14. Informacija apie duomenų sandoriui tikslinimą: įrašų nėra**15. Asmenvardžių istorija:**

- 15.1. Asmuo: **Nacionalinė žemės tarnyba prie Aplinkos ministerijos**
nuo 2023-01-04: **Nacionalinė žemės tarnyba prie Aplinkos ministerijos, a.k. 188704927, reg.d.1997-12-08**
nuo 1997-12-08 iki 2023-01-04: **Nacionalinė žemės tarnyba prie Žemės ūkio ministerijos**
- 15.2. Asmuo: **UAB "Ecoservice"**
nuo 2007-12-21: **UAB "Ecoservice", a.k. 123044722, reg.d.1995-04-06**
nuo 2000-08-08 iki 2007-12-21: **UŽDAROJI AKCINĖ BENDROVĖ "VIENITURAS"**
- 15.3. Asmuo: **UAB "Publica"**
nuo 2020-08-20: **UAB "Publica", a.k. 300552891, reg.d.2006-03-23**
nuo 2009-05-21 iki 2020-08-20: **UAB "Pamaro produktai"**
nuo 2006-03-23 iki 2009-05-21: **UAB "VAKARŲ AGROGRUPĖ"**
- 15.4. Asmuo: **Valstybės įmonė Centrinė hipotekos įstaiga**
nuo 2015-12-31: **Valstybės įmonė Centrinė hipotekos įstaiga, a.k. 188692535, reg.d.1998-04-02**
nuo 1998-04-02 iki 2015-12-31: **Centrinė hipotekos įstaiga**
- 15.5. Asmuo: **UAB "SKT ENVIRONMENTAL SERVICES KLAIPĖDA"**
nuo 2012-10-30: **UAB "SKT ENVIRONMENTAL SERVICES KLAIPĖDA", a.k. 110734883, reg.d.1996-04-23**
nuo 2009-04-27 iki 2012-10-30: **UAB "VEOLIA ENVIRONMENTAL SERVICES KLAIPĖDA"**
nuo 2008-07-17 iki 2009-04-27: **UAB "CLEANAWAY KLAIPĖDA"**
nuo 1996-04-23 iki 2008-07-17: **LIETUVOS IR VOKIETIJOS UŽDAROJI AKCINĖ BENDROVĖ "ANTRINIŲ ŽALIAVŲ CENTRAS"**
- 15.6. Asmuo: **UAB "Ecoservice Klaipėda"**
nuo 2016-09-27: **UAB "Ecoservice Klaipėda", a.k. 140026178, reg.d.1990-11-16**
nuo 1998-10-22 iki 2016-09-27: **Uždaroji akcinė bendrovė "SPECIALUS AUTOTRANSPORTAS"**
nuo 1990-11-16 iki 1998-10-22: **SPECIALIOS PASKIRTIES UŽDAROJI AKCINĖ BENDROVĖ "SPECIALUS AUTOTRANSPORTAS"**
- 15.7. Asmuo
nuo 2013-01-22 iki 2014-06-16: **2-23**
iki 2013-01-22:

Dokumentą atspausdino



PROJEKTAVIMO FIRMA

DoBi

Inžinerinių tinklų ir
įrenginių projektavimas

2023 m. rugsėjo 05 d.

Dėl projekto „LIETAUS NUOTEKŲ BASEINO SU IŠLEISTUVU NR.20 Į TRINYČIŲ TVENKINĮ REKONSTRUKCIJA (TERITORIJA NUO VILNIAUS PL., TILŽĖS G., ŠILUTĖS PL. DALĮ, MOKYKLOS G., TECHNIKOS G., TERITORIJA UŽ GELEŽINKELIO) KLAIPĖDOJE (PROJEKTO KOREKTŪRA)“ tinklų apsaugos zonos

2007m. buvo parengtas lietaus nuotekų tinklų projektas „Lietaus nuotekų baseino su išleistuvu Nr.20 į Trinyčių tvenkinį rekonstrukcija (teritorija nuo Vilniaus pl., Tilžės g., Šilutės pl. dalį, Mokyklos g., Technikos g., teritorija už geležinkelio) Klaipėdoje“ ir **gautas statybą leidžiantis** dokumentas.

2017m šis projektas buvo padalintas į 2 atskirus projektus ir gauti atskiri statybos leidimai.

1 -ojo projekto Lietaus nuotekų tinklų statybą nuo Malūno tvenkinio iki Šilutės pl. 3a sklypo sėkmingai užbaigtą 2019m.

2-ojo projekto „Lietaus nuotekų baseino su išleistuvu Nr.20 į Trinyčių tvenkinį rekonstrukcija (teritorija nuo Vilniaus pl., Tilžės g., Šilutės pl. dalį, Mokyklos g., Technikos g., teritorija už geležinkelio) Klaipėdoje (projekto korektūra)“ 1 etapo lietaus nuotekų tinklų statyba (Nuo Šilutės pl. 3a sklypo pereinant geležinkelio bėgius) numatoma pradėti 2024 metais. Projekto vystytojai Klaipėdos miesto savivaldybė ir AB „Klaipėdos vanduo“.

Suprojektuoto lietaus nuotekų tinklo apsaugos zona patenka į Jūsų sklypą. Siekiant įgyvendinti minėto projekto sprendinius, reikia Jūsų sutikimo lietaus nuotekų tinklų apsaugos zonų įteisinimui minėtame sklype.

Pridedama:

1. Projektuojamų lietaus nuotekų schema (priedas Nr.1)
2. Sutikimo forma (priedas Nr.2)
3. Brėžinys su apsaugos zonomis sklype. (priedas Nr.3)

Direktorius

Liepų g. 48D,
92107, Klaipėda.
Tel. (846) 411958,
E-mail., dobi@dobi.lt

Atsiskaitomoji sąskaita
Nr.LT567300010002289703
AB “Swedbank”



Įmonės kodas 140874695
PVM mokėtojo kodas:
LT408746917

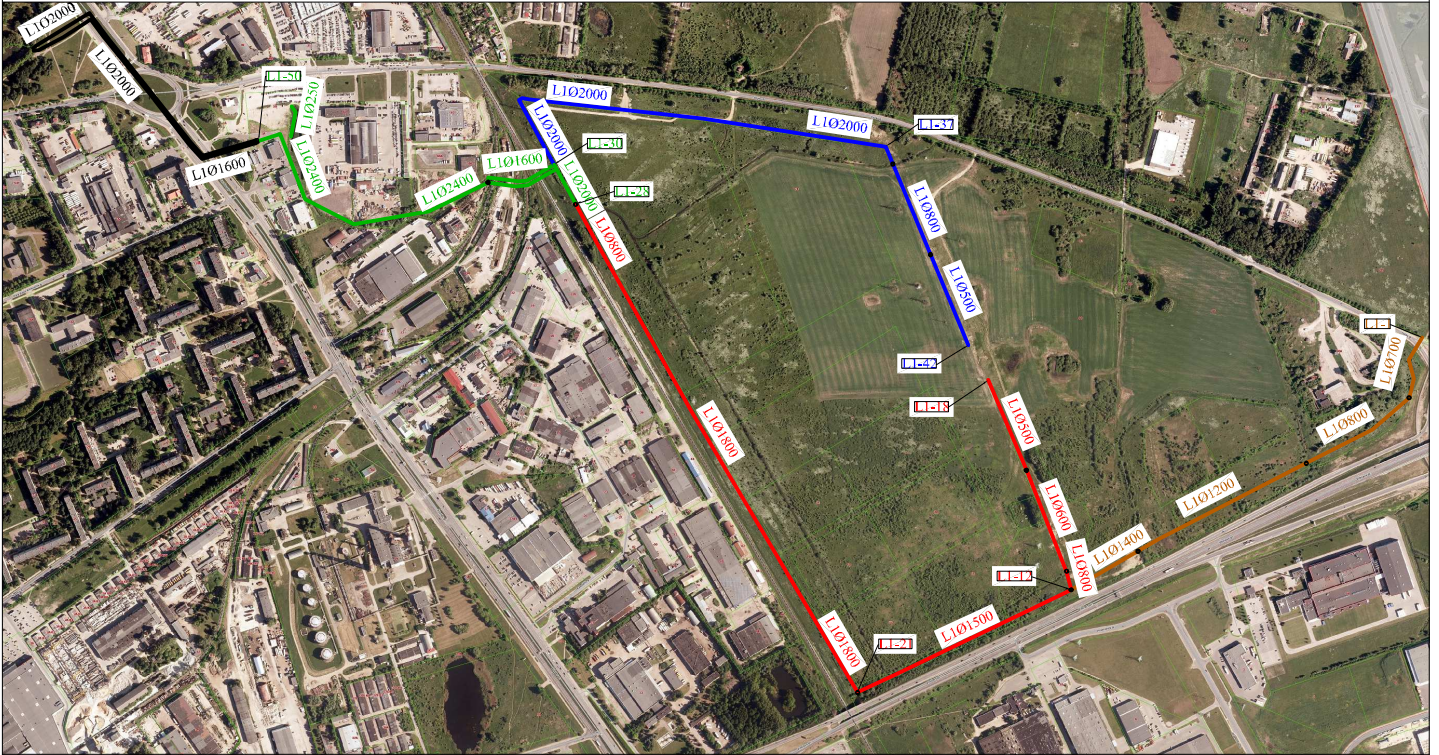



SUTARTINIAI ŽYMĖJIMAI

- Suprojektuoti tinklai (1 Etapas)
- Suprojektuoti tinklai (2 Etapas)
- Suprojektuoti tinklai (3 Etapas)
- Suprojektuoti tinklai (4 Etapas)
- Pastatyti tinklai

ATESTATO Nr.	 UŽDAROJI AKCINĖ BENDROVĖ "DoBi" <small>Liepų g. 48D, Klaipėda, tel. 846-411958, dobi@dobi.lt, www.dobi.lt</small>		Statinio porojekto pavadinimas:			
			LIETAUS NUOTEKŲ BASEINO SU IŠLEISTUVU NR. 20 Į TRINYČIŲ TVENKINIŲ REKONSTRUKCIJA (TERITORIJA NUO VILNIAUS PL., TILŽĖS G, ŠILUTĖS PL. DALIS, MOKYKLOS G, TECHNIKOS G., TERITORIJA UŽ GELEŽINKELIO) KLAIPĖDOJE STATYBOS PROJEKTAS (PROJEKTO KOREKTŪRA)			
35470	PV	V. PETROVAS		Dokumento pavadinimas:	Laida	
35471	PDV	V. PETROVAS		Priedas Nr.1 LIETAUS NUOTEKŲ TINKLŲ SCHEMA		0
LT	Užsakovas: KLAIPĖDOS MIESTO SAVIVALDYBĖS ADMINISTRACIJA			Dokumento žymuo:	Lapas	Lapų
				J9-2086(0629) - TP - VN.B - 01	1	1

SUTIKIMAS

(Data)

UAB „Publica“, į.k. 300552891, žemės sklypo kad. Nr. **2101/0007:10**, Tilžės g. 60, Klaipėda, nuomininkas;

UAB „Ecoservice“, į.k. 123044722, būdamas žemės sklypo kad. Nr., **2101/0007:10**, adresu Tilžės g. 60, Klaipėdoje, nuomininkas";

UAB „Autoaibė“, į.k. 141214083, būdamas žemės sklypo kad. Nr., **2101/0007:10**, adresu Tilžės g. 60, Klaipėdoje, nuomininkas;

sutinka su „*Lietaus nuotekų baseino su išleistuvu Nr. 20 į Trinyčių tvenkinį rekonstrukcija (teritorija nuo Vilniaus pl., Tilžės g, Šilutės pl. dalis, Mokyklos g, Technikos g., teritorija už geležinkelio) Klaipėdoje statybos projektas (projekto korektūra)*“ projekte numatyto lietaus nuotekų apsaugos zonos patekimo į nuosavybės teise priklausantį sklypą ir jo įregistravimą.

UAB Publica atstovas nori dalyvauti
sklypo esamos būklės fiksacijoje prieš
atliekant darbus.

UAB „Publica“

(pareigos, Vardas Pavardė, parašas)

UAB „Ecoservice“

(pareigos, Vardas Pavardė, parašas)

UAB „Autoaibė“

(pareigos, Vardas Pavardė, parašas)

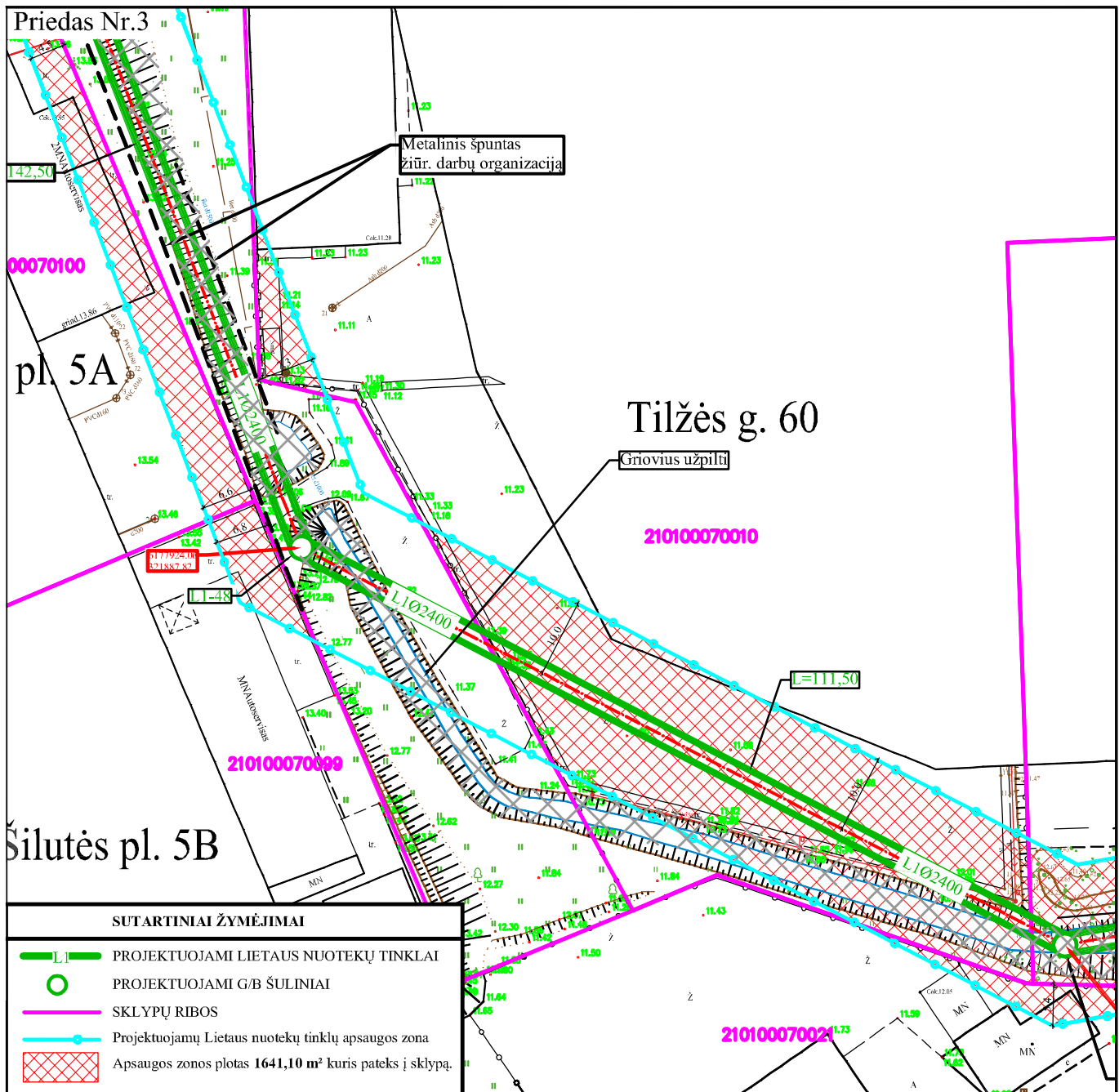

UAB „Publica“, į.k. 300552891, žemės sklypo kad. Nr. **2101/0007:10**, Tilžės g. 60, Klaipėda, nuomininkas;
 UAB „Ecoservice“, į.k. 123044722, būdamas žemės sklypo kad. Nr., **2101/0007:10**, adresu Tilžės g. 60, Klaipėdoje, nuomininkas";
 UAB „Autoaibė“, į.k. 141214083, būdamas žemės sklypo kad. Nr., **2101/0007:10**, adresu Tilžės g. 60, Klaipėdoje, nuomininkas;
 sutinka su „*Lietaus nuotekų baseino su išleistuvu Nr. 20 į Trinyčių tvenkinį rekonstrukcija (teritorija nuo Vilniaus pl., Tilžės g, Šilutės pl. dalis, Mokyklos g, Technikos g., teritorija už geležinkelio) Klaipėdoje statybos projektas (projekto korektūra)*“ projekte numatyto lietaus nuotekų apsaugos zonos patekimo į nuosavybės teise priklausantį sklypą ir jo įregistravimą.

Specialiosios žemės naudojimo sąlygos nustatomos vadovaujantis Lietuvos Respublikos specialiuųjų žemės naudojimo sąlygų įstatymu, 2019 m. birželio 6 d. Nr. XIII-2166
 43 straipsnis. Specialiosios žemės naudojimo sąlygos vandens tiekimo ir nuotekų, paviršinių nuotekų tvarkymo infrastruktūros apsaugos zonese.

ATESTATO Nr.		UŽDAROJI AKCINĖ BENDROVĖ "DoBi" <small>Liepų g. 48D, Klaipėda, tel. 846-411958, dobi@dobi.lt, www.dobi.lt</small>			Statymo projekto pavadinimas: LIETAUS NUOTEKŲ BASEINO SU IŠLEISTUVU NR. 20 Į TRINYČIŲ TVENKINĮ REKONSTRUKCIJA (TERITORIJA NUO VILNIAUS PL., TILŽĖS G, ŠILUTĖS PL. DALIS, MOKYKLOS G, TECHNIKOS G., TERITORIJA UŽ GELEŽINKELIO) KLAIPĖDOJE STATYBOS PROJEKTAS (PROJEKTO KOREKTŪRA)			
					35470	PV	V. PETROVAS	
35471	PDV	V. PETROVAS		2023	Dokumento žymuo: J9-2086(0629) - TDP - VN.B - 01		Lapas 1	Lapų 1
LT	Užsakovas: KLAIPĖDOS MIESTO SAVIVALDYBĖS ADMINISTRACIJA							

NEKILNOJAMOJO TURTO REGISTRO DUOMENŲ BAZĖS IŠRAŠAS SU ISTORIJA

2023-05-18 13:13:44

1. Nekilnojamojo turto registre įregistruotas turtas:

Registro Nr.: **21/914**
Registro tipas: **Žemės sklypas su statiniais**
Sudarymo data: **1994-04-18**
Adresas: **Klaipėda, Tilžės g. 60**

2. Nekilnojamieji daiktai:

2.1.

Žemės sklypas
Unikalus daikto numeris: **2101-0007-0010**
Žemės sklypo kadastro numeris ir kadastro vietovės pavadinimas: **2101/0007:10 Klaipėdos m. k.v.**
Daikto pagrindinė naudojimo paskirtis: **Kita**
Žemės sklypo naudojimo būdas: **Komercinės paskirties objektų teritorijos**
Žemės sklypo plotas: **3.8008 ha**
Užstatyta teritorija: **3.8008 ha**
Žemės ūkio naudmenų našumo balas: **40.0**
Matavimų tipas: **Žemės sklypas suformuotas atliekant kadastrinius matavimus**
Vidutinė rinkos vertė: **1919000 Eur**
Vidutinės rinkos vertės nustatymo data: **2022-04-12**
Vidutinės rinkos vertės nustatymo būdas: **Masinis vertinimas**
Kadastro duomenų nustatymo data: **2022-02-01**

2.2. [X]

Pastatas - Kontrolinis pravažiavimo punktas
Unikalus daikto numeris: **4400-5806-2061**
Daikto pagrindinė naudojimo paskirtis: **Kita**
Žymėjimas plane: **12H1/p**
Būklė: **Sunaikintas**
Statusas: **Išregistruotas**
Daikto istorinė kilmė: **Gautas padalijus daiktą, unikalus daikto numeris 2198-5003-6053**
Statybos pradžios metai: **1985**
Statybos pabaigos metai: **1985**
Statinio kategorija: **II grupės nesudėtingasis**
Baigtumo procentas: **0 %**
Šildymas: **Nėra**
Vandentiekis: **Nėra**
Nuotekų šalinimas: **Nėra**
Dujos: **Nėra**
Sienos: **Nėra**
Stogo danga: **Nėra**
Aukštų skaičius: **0**
Tūris: **0 kub. m**
Užstatytas plotas: **0.00 kv. m**
Koordinatė X: **6178100.5**
Koordinatė Y: **321921.4**
Vidutinė rinkos vertė: **0 Eur**
Vidutinės rinkos vertės nustatymo būdas: **Atkuriamoji vertė**
Vidutinės rinkos vertės nustatymo data: **2021-12-27**
Kadastro duomenų nustatymo data: **2021-12-27**

2.3.

Pastatas - Kontrolinis patikros punktas
Unikalus daikto numeris: **4400-5806-2050**
Daikto pagrindinė naudojimo paskirtis: **Kita**
Žymėjimas plane: **11H1/p**
Statusas: **Suformuotas padalijus daiktą**
Daikto istorinė kilmė: **Gautas padalijus daiktą, unikalus daikto numeris 2198-5003-6053**
Statybos pradžios metai: **1985**
Statybos pabaigos metai: **1985**
Papr. remonto pradžios metai: **2021**
Papr. remonto pabaigos metai: **2021**
Statinio kategorija: **II grupės nesudėtingasis**
Baigtumo procentas: **100 %**
Šildymas: **Nėra**
Vandentiekis: **Nėra**
Nuotekų šalinimas: **Nėra**
Dujos: **Nėra**
Sienos: **Plytos**
Stogo danga: **Ruberoidas**
Aukštų skaičius: **1**
Bendras plotas: **66.24 kv. m**
Pagrindinis plotas: **66.24 kv. m**
Tūris: **293 kub. m**
Užstatytas plotas: **66.00 kv. m**
Koordinatė X: **6178100.5**
Koordinatė Y: **321913.3**
Atkūrimo sąnaudos (statybos vertė): **70600 Eur**
Fizinio nusidėvėjimo procentas: **44 %**
Atkuriamoji vertė: **39500 Eur**
Atkūrimo sąnaudų (statybos vertės) ir atkuriamosios vertės nustatymo data: **2022-05-30**
Vidutinė rinkos vertė: **39500 Eur**
Vidutinės rinkos vertės nustatymo būdas: **Atkuriamoji vertė**
Vidutinės rinkos vertės nustatymo data: **2022-05-30**
Kadastro duomenų nustatymo data: **2021-12-27**

- 2.4. **Kiti inžineriniai statiniai - Tvora**
Unikalus daikto numeris: **4400-5829-7239**
Daikto pagrindinė naudojimo paskirtis: **Kiti inžineriniai statiniai**
Žymėjimas plane: **k2**
Kadastro duomenų nustatymo data: **2022-02-17**
- 2.5. **Kiti inžineriniai statiniai - Aikštelė**
Unikalus daikto numeris: **4400-5872-7274**
Daikto pagrindinė naudojimo paskirtis: **Kiti inžineriniai statiniai**
Žymėjimas plane: **1a**
Statusas: **Formuojamas**
Kadastro duomenų nustatymo data: **2022-04-28**
- 2.6. **Kiti inžineriniai statiniai - Aikštelė**
Unikalus daikto numeris: **4400-5829-7260**
Daikto pagrindinė naudojimo paskirtis: **Kiti inžineriniai statiniai**
Žymėjimas plane: **1b**
Statusas: **Formuojamas**
Kadastro duomenų nustatymo data: **2022-02-17**
- 2.7. **Kiti inžineriniai statiniai - Aikštelė**
Unikalus daikto numeris: **4400-5872-7285**
Daikto pagrindinė naudojimo paskirtis: **Kiti inžineriniai statiniai**
Žymėjimas plane: **2a**
Statusas: **Formuojamas**
Kadastro duomenų nustatymo data: **2022-04-28**
- 2.8. **Kiti inžineriniai statiniai - Aikštelė**
Unikalus daikto numeris: **4400-5872-7330**
Daikto pagrindinė naudojimo paskirtis: **Kiti inžineriniai statiniai**
Žymėjimas plane: **3a**
Statusas: **Formuojamas**
Kadastro duomenų nustatymo data: **2022-04-28**
- 2.9. **Kiti inžineriniai statiniai - Aikštelė**
Unikalus daikto numeris: **4400-5872-7409**
Daikto pagrindinė naudojimo paskirtis: **Kiti inžineriniai statiniai**
Žymėjimas plane: **4a**
Statusas: **Formuojamas**
Kadastro duomenų nustatymo data: **2022-04-28**
- 2.10. **Kiti inžineriniai statiniai - Aikštelė**
Unikalus daikto numeris: **4400-5872-7414**
Daikto pagrindinė naudojimo paskirtis: **Kiti inžineriniai statiniai**
Žymėjimas plane: **5a**
Statusas: **Formuojamas**
Kadastro duomenų nustatymo data: **2022-04-28**
- 2.11. **Kiti inžineriniai statiniai - Aikštelė**
Unikalus daikto numeris: **4400-5872-7452**
Daikto pagrindinė naudojimo paskirtis: **Kiti inžineriniai statiniai**
Žymėjimas plane: **6a**
Statusas: **Formuojamas**
Kadastro duomenų nustatymo data: **2022-04-28**
- 2.12. **Kiti inžineriniai statiniai - Aikštelė**
Unikalus daikto numeris: **4400-5872-7463**
Daikto pagrindinė naudojimo paskirtis: **Kiti inžineriniai statiniai**
Žymėjimas plane: **7a**
Statusas: **Formuojamas**
Kadastro duomenų nustatymo data: **2022-04-28**
- 2.13. **Kiti inžineriniai statiniai - Aikštelė**
Unikalus daikto numeris: **4400-5872-7474**
Daikto pagrindinė naudojimo paskirtis: **Kiti inžineriniai statiniai**
Žymėjimas plane: **8a**
Statusas: **Formuojamas**
Kadastro duomenų nustatymo data: **2022-04-28**
- 2.14. **Kiti inžineriniai statiniai - Aikštelė**
Unikalus daikto numeris: **4400-5872-7485**
Daikto pagrindinė naudojimo paskirtis: **Kiti inžineriniai statiniai**
Žymėjimas plane: **9a**
Statusas: **Formuojamas**
Kadastro duomenų nustatymo data: **2022-04-28**
- 2.15. **Kiti inžineriniai statiniai - Aikštelė**
Unikalus daikto numeris: **4400-5872-7509**
Daikto pagrindinė naudojimo paskirtis: **Kiti inžineriniai statiniai**
Žymėjimas plane: **10a**
Statusas: **Formuojamas**
Kadastro duomenų nustatymo data: **2022-04-28**
- 2.16. **Kiti inžineriniai statiniai - Aikštelė**
Unikalus daikto numeris: **4400-5872-7530**
Daikto pagrindinė naudojimo paskirtis: **Kiti inžineriniai statiniai**
Žymėjimas plane: **11a**
Statusas: **Formuojamas**
Kadastro duomenų nustatymo data: **2022-04-28**
- 2.17. **Kiti inžineriniai statiniai - Aikštelė**
Unikalus daikto numeris: **4400-5872-7541**
Daikto pagrindinė naudojimo paskirtis: **Kiti inžineriniai statiniai**
Žymėjimas plane: **12a**
Statusas: **Formuojamas**
Kadastro duomenų nustatymo data: **2022-04-28**
- 2.18. **[X] Kiti inžineriniai statiniai - Kiemo statiniai**
Aprašymas / pastabos: **Suformuotas padalijus unk.nr. 2198-5003-6110**
Unikalus daikto numeris: **4400-5829-7217**

Daikto pagrindinė naudojimo paskirtis: **Kiti inžineriniai statiniai**
 Žymėjimas plane: **k-k2-k4-k5**
 Būklė: **Sunaikintas**
 Statusas: **Išregistruotas**
 Daikto istorinė kilmė: **Gautas padalijus daiktą, unikalus daikto numeris 2198-5003-6110**
 Statybos pradžios metai: **1985**
 Statybos pabaigos metai: **1985**
 Statinio kategorija: **I grupės nesudėtingasis**
 Baigtumo procentas: **0 %**
 Ilgis: **0.00 m**
 Plotas: **0.00 kv. m**
 Medžiaga: **Nėra**
 Vidutinė rinkos vertė: **0 Eur**
 Vidutinės rinkos vertės nustatymo būdas: **Atkuriamoji vertė**
 Vidutinės rinkos vertės nustatymo data: **2022-02-24**
 Kadastro duomenų nustatymo data: **2022-02-24**

- 2.19. **Kiti inžineriniai statiniai - Aikštelė**
 Aprašymas / pastabos: **Suformuotas padalijus unk.nr. 2198-5003-6110 Pastaba: 3k aikštelės sudėtinė dalis 3k10 patenka į (unk. nr. 2101-0007-0055) sklypą.**
 Unikalus daikto numeris: **4400-5829-7228**
 Daikto pagrindinė naudojimo paskirtis: **Kiti inžineriniai statiniai**
 Žymėjimas plane: **3k**
 Statusas: **Suformuotas padalijus daiktą**
 Daikto istorinė kilmė: **Gautas padalijus daiktą, unikalus daikto numeris 2198-5003-6110**
 Statybos pradžios metai: **1985**
 Statybos pabaigos metai: **1995**
 Papr. remonto pradžios metai: **2012**
 Papr. remonto pabaigos metai: **2021**
 Statinio kategorija: **Neypatingasis**
 Baigtumo procentas: **100 %**
 Plotas: **22169.89 kv. m**
 Atkūrimo sąnaudos (statybos vertė): **2016000 Eur**
 Fizinio nusidėvėjimo procentas: **75 %**
 Atkuriamoji vertė: **504000 Eur**
 Atkūrimo sąnaudų (statybos vertės) ir atkuriamosios vertės nustatymo data: **2022-02-24**
 Vidutinė rinkos vertė: **504000 Eur**
 Vidutinės rinkos vertės nustatymo būdas: **Atkuriamoji vertė**
 Vidutinės rinkos vertės nustatymo data: **2022-02-24**
 Kadastro duomenų nustatymo data: **2022-02-24**

3. Daikto priklausiniai iš kito registro: įrašų nėra

4. Nuosavybė:

- 4.1. **Nuosavybės teisė**
 Savininkas: **UAB "Publica", a.k. 300552891**
 Daiktas: **pastatas Nr. 4400-5806-2050, aprašytas p. 2.3. kiti statiniai Nr. 4400-5829-7228, aprašyti p. 2.19.**
 Įregistravimo pagrindas: **2022-05-31 Pirkimo - pardavimo sutartis Nr. K1ES-6006**
 Įrašas galioja: **Nuo 2022-06-01**
- 4.2. **Nuosavybės teisė**
 Savininkas: **LIETUVOS RESPUBLIKA, a.k. 111105555**
 Daiktas: **žemės sklypas Nr. 2101-0007-0010, aprašytas p. 2.1.**
 Įregistravimo pagrindas: **1999-05-06 Apskritis viršininko įsakymas Nr. 855**
 Įrašas galioja: **Nuo 1999-05-11**
- 4.3. **[X] Nuosavybės teisė**
 Savininkas: **UAB "Meridina", a.k. 300528335**
 Daiktas: **pastatas Nr. 4400-5806-2061, aprašytas p. 2.2.**
 Įregistravimo pagrindas: **2008-06-17 Lizingo (finansinės nuomos) sutartis Nr. L2008-040109**
2008-07-25 Pirkimo - pardavimo sutartis Nr. K1ES-11986
2012-01-26 Susitarimas Nr. 5
2016-04-01 Pardavimo - priėmimo aktas su lizingo bendrovėmis Nr. 1354
2021-12-27 Pažyma apie naujai suformuotų nekilnojamojo turto kadastrų objektų (statinių) galimybę naudoti pagal paskirtį Nr. (21.78)-SL7-62
 Išregistravimo pagrindas: **2022-05-09 Deklaracija apie statybos užbaigimą / paskirties pakeitimą Nr. ARCCR-100-220509-08202**
 Įrašas galioja: **Nuo 2022-05-13 iki 2022-06-07**
- 4.4. **[X] Nuosavybės teisė**
 Savininkas: **UAB "Meridina", a.k. 300528335**
 Daiktas: **pastatas Nr. 4400-5806-2050, aprašytas p. 2.3.**
 Įregistravimo pagrindas: **2008-06-17 Lizingo (finansinės nuomos) sutartis Nr. L2008-040109**
2008-07-25 Pirkimo - pardavimo sutartis Nr. K1ES-11986
2012-01-26 Susitarimas Nr. 5
2016-04-01 Pardavimo - priėmimo aktas su lizingo bendrovėmis Nr. 1354
2021-12-27 Pažyma apie naujai suformuotų nekilnojamojo turto kadastrų objektų (statinių) galimybę naudoti pagal paskirtį Nr. (21.78)-SL7-62
 Išregistravimo pagrindas: **2022-05-31 Pirkimo - pardavimo sutartis Nr. K1ES-6006**
 Įrašas galioja: **Nuo 2022-05-13 iki 2022-06-01**
- 4.5. **[X] Nuosavybės teisė**
 Savininkas: **UAB "Meridina", a.k. 300528335**
 Daiktas: **kiti statiniai Nr. 4400-5829-7217, aprašyti p. 2.18.**
 Įregistravimo pagrindas: **2008-06-17 Lizingo (finansinės nuomos) sutartis Nr. L2008-040109**
2008-07-25 Pirkimo - pardavimo sutartis Nr. K1ES-11986
2012-01-26 Susitarimas Nr. 5
2016-04-01 Pardavimo - priėmimo aktas su lizingo bendrovėmis Nr. 1354
 Išregistravimo pagrindas: **2022-03-23 Deklaracija apie statybos užbaigimą / paskirties pakeitimą Nr. ARCCR-100-220323-04537**
 Įrašas galioja: **Nuo 2022-04-21 iki 2022-06-07**
- 4.6. **[X] Nuosavybės teisė**
 Savininkas: **UAB "Meridina", a.k. 300528335**
 Daiktas: **kiti statiniai Nr. 4400-5829-7228, aprašyti p. 2.19.**

Įregistravimo pagrindas: 2008-06-17 Lizingo (finansinės nuomos) sutartis Nr. L2008-040109
 2008-07-25 Pirkimo - pardavimo sutartis Nr. K1ES-11986
 2012-01-26 Susitarimas Nr. 5
 2016-04-01 Perdavimo - priėmimo aktas su lizingo bendrovėmis Nr. 1354
 2022-03-23 Deklaracija apie statybos užbaigimą / paskirties pakeitimą
 Nr. ARCCR-100-220323-04547
 Išregistravimo pagrindas: 2022-05-31 Pirkimo - pardavimo sutartis Nr. K1ES-6006
 Įrašas galioja: Nuo 2022-04-21 iki 2022-06-01

4.7. [X]

Nuosavybės teisė
 Savininkas: LIETUVOS RESPUBLIKA, a.k. 111105555
 Daiktas: žemės sklypas Nr. 2101-0007-0010, aprašytas p. 2.1.
 Įregistravimo pagrindas: 1994-03-09 Miesto valdybos sprendimas, potvarkis Nr. 141
 Išregistravimo pagrindas: 1999-05-06 Apskritis viršinininko įsakymas Nr. 855
 Įrašas galioja: Nuo 1994-04-22 iki 1999-05-11

5. Valstybės ir savivaldybių žemės patikėjimo teisė:

5.1.

Valstybinės žemės patikėjimo teisė
 Patikėtinis: Nacionalinė žemės tarnyba prie Aplinkos ministerijos, a.k. 188704927
 Daiktas: žemės sklypas Nr. 2101-0007-0010, aprašytas p. 2.1.
 Įregistravimo pagrindas: Žemės įstatymo pakeitimo ir papildymo įstatymas Nr. XI-912, 2010 m. birželio 18 d.
 Įrašas galioja: Nuo 2010-07-01

5.2. [X]

Valstybinės žemės patikėjimo teisė
 Patikėtinis: Klaipėdos apskrities viršinininko administracija, a.k. 188608448
 Daiktas: žemės sklypas Nr. 2101-0007-0010, aprašytas p. 2.1.
 Įregistravimo pagrindas: 1999-05-06 Apskritis viršinininko įsakymas Nr. 855
 Išregistravimo pagrindas: Žemės įstatymo pakeitimo ir papildymo įstatymas Nr. XI-912, 2010 m. birželio 18 d.
 Įrašas galioja: Nuo 1999-05-11 iki 2010-07-01

5.3. [X]

Valstybinės žemės patikėjimo teisė
 Patikėtinis: Klaipėdos apskrities viršinininko administracija, a.k. 188608448
 Daiktas: žemės sklypas Nr. 2101-0007-0010, aprašytas p. 2.1.
 Įregistravimo pagrindas: 1994-03-09 Miesto valdybos sprendimas, potvarkis Nr. 141
 Išregistravimo pagrindas: 1999-05-06 Apskritis viršinininko įsakymas Nr. 855
 Įrašas galioja: Nuo 1994-04-22 iki 1999-05-11

6. Kitos daiktinės teisės :

6.1.

Įkeitimas
 Daiktas: žemės sklypas Nr. 2101-0007-0010, aprašytas p. 2.1., 7.1.
 Įregistravimo pagrindas: 2022-08-10 Sutartinis įkeitimas Nr. K1ES-8870
 2022-08-11 IDK Nr. 30000118245063
 Aprašymas: Įkeista turtinė teisė - Sudaryta nuomos sutartis, kurios atsiradimo pagrindas 2022-07-13 Valstybinės žemės sklypo nuomos sutartis Nr. 13SŽN-285-(14.13.55.) Teisės plotas - 3.4056 ha
 Įrašas galioja: Nuo 2022-08-11

6.2.

Hipoteka
 Daiktas: pastatas Nr. 4400-5806-2050, aprašytas p. 2.3.
 kiti statiniai Nr. 4400-5829-7228, aprašyti p. 2.19.
 Įregistravimo pagrindas: 2022-06-20 Sutartinė hipoteka Nr. K1ES-6737
 2022-06-20 IDK Nr. 30000116754834
 Įrašas galioja: Nuo 2022-06-20

6.3.

Įkeitimas
 Daiktas: žemės sklypas Nr. 2101-0007-0010, aprašytas p. 2.1., 7.12.
 Įregistravimo pagrindas: 2016-10-26 Sutartinis įkeitimas Nr. JS-12489
 2016-11-07 IDK Nr. 20220160083239
 Aprašymas: Įkeista turtinė teisė - Sudaryta nuomos sutartis, kurios atsiradimo pagrindas 1999-05-07 Valstybinės žemės sklypo nuomos sutartis Nr. N21/99-0057
 Įrašas galioja: Nuo 2022-01-01

6.4. [X]

Hipoteka
 Daiktas: pastatas Nr. 4400-5806-2061, aprašytas p. 2.2.
 Įregistravimo pagrindas: 2016-03-23 Sutartinė hipoteka Nr. 1214
 2016-03-23 IDK Nr. 20120160016749
 Išregistravimo pagrindas: 2022-06-03 Pranešimas apie sutartinės hipotekos pabaigą Nr. 6709
 Įrašas galioja: Nuo 2022-05-13 iki 2022-06-03

6.5. [X]

Hipoteka
 Daiktas: pastatas Nr. 4400-5806-2050, aprašytas p. 2.3.
 Įregistravimo pagrindas: 2016-03-23 Sutartinė hipoteka Nr. 1214
 2016-03-23 IDK Nr. 20120160016749
 Išregistravimo pagrindas: 2022-06-03 Pranešimas apie sutartinės hipotekos pabaigą Nr. 6709
 Įrašas galioja: Nuo 2022-05-13 iki 2022-06-03

6.6. [X]

Hipoteka
 Daiktas: kiti statiniai Nr. 4400-5829-7217, aprašyti p. 2.18.
 Įregistravimo pagrindas: 2016-03-23 Sutartinė hipoteka Nr. 1214
 2016-03-23 IDK Nr. 20120160016749
 Išregistravimo pagrindas: 2022-06-03 Pranešimas apie sutartinės hipotekos pabaigą Nr. 6709
 Įrašas galioja: Nuo 2022-04-21 iki 2022-06-03

6.7. [X]

Hipoteka
 Daiktas: kiti statiniai Nr. 4400-5829-7228, aprašyti p. 2.19.
 Įregistravimo pagrindas: 2016-03-23 Sutartinė hipoteka Nr. 1214
 2016-03-23 IDK Nr. 20120160016749
 Išregistravimo pagrindas: 2022-06-03 Pranešimas apie sutartinės hipotekos pabaigą Nr. 6709
 Įrašas galioja: Nuo 2022-04-21 iki 2022-06-03

6.8. [X]

Įkeitimas
 Daiktas: žemės sklypas Nr. 2101-0007-0010, aprašytas p. 2.1., 7.17.
 Įregistravimo pagrindas: 2016-04-25 Sutartinis įkeitimas Nr. 1839
 2016-04-27 IDK Nr. 20220160024633
 Aprašymas: Įkeista turtinė teisė - Sudaryta nuomos sutartis, kurios atsiradimo pagrindas 2002-06-17 Valstybinės žemės sklypo nuomos sutartis Nr. N21/2002-0159
 Išregistravimo pagrindas: 2022-06-03 Pranešimas apie sutartinio įkeitimo pabaigą Nr. 6707
 Įrašas galioja: Nuo 2022-01-01 iki 2022-06-03

6.9. [X]

Hipoteka

Daiktas: žemės sklypas Nr. 2101-0007-0010, aprašytas p. 2.1., 7.12.
 Įregistravimo pagrindas: 2021-01-12 Sutartinė hipoteka Nr. 229
 2021-01-21 IDK Nr. 20120210004543
 Aprašymas: Įkeista turtinė teisė - Sudaryta nuomos sutartis, kurios atsiradimo pagrindas 1999-05-07 Valstybinės žemės sklypo nuomos sutartis Nr. N21/99-0057
 Išregistravimo pagrindas: 2022-05-03 Pranešimas apie sutartinės hipotekos pabaigą Nr. 3776
 Įrašas galioja: Nuo 2022-01-01 iki 2022-05-04

7. Juridiniai faktai:

- 7.1. **Sudaryta nuomos sutartis**
 Nuomininkas: UAB "Publica", a.k. 300552891
 Daiktas: žemės sklypas Nr. 2101-0007-0010, aprašytas p. 2.1.
 Įregistravimo pagrindas: 2022-07-13 Valstybinės žemės sklypo nuomos sutartis Nr. 13SŽN-285-(14.13.55.)
 Plotas: 3.4056 ha
 Įrašas galioja: Nuo 2022-07-29
 Terminas: Nuo 2022-07-13 iki 2089-07-13
- 7.2. **Sudaryta nuomos sutartis**
 Nuomininkas: UAB "Ecoservice", a.k. 123044722
 Daiktas: žemės sklypas Nr. 2101-0007-0010, aprašytas p. 2.1.
 Įregistravimo pagrindas: 1999-05-07 Valstybinės žemės sklypo nuomos sutartis Nr. N21/99-0057
 2016-11-08 Susitarimas pakeisti sutartį Nr. 13SŽN-281-(14.13.55.)
 2021-10-12 Reorganizavimo sąlygos
 2021-12-31 Perdavimo - priėmimo aktas
 2022-03-22 Susitarimas pakeisti sutartį Nr. 13SŽN-125-(14.13.55 E.)
 Plotas: 0.1809 ha
 Įrašas galioja: Nuo 2022-05-05
 Terminas: Nuo 2021-03-31 iki 2093-05-07
- 7.3. **Sudaryta nuomos sutartis**
 Nuomininkas: Uždaroji akcinė bendrovė "AUTOAIBĖ", a.k. 141214083
 Daiktas: žemės sklypas Nr. 2101-0007-0010, aprašytas p. 2.1.
 Įregistravimo pagrindas: 2002-06-17 Valstybinės žemės sklypo nuomos sutartis Nr. N21/2002-0160
 Plotas: 0.0589 ha
 Įrašas galioja: Nuo 2002-08-07
 Terminas: Nuo 2002-06-17 iki 2093-06-17
- 7.4. **Sudaryta nuomos sutartis**
 Nuomininkas: Uždaroji akcinė bendrovė "AUTOAIBĖ", a.k. 141214083
 Daiktas: žemės sklypas Nr. 2101-0007-0010, aprašytas p. 2.1.
 Įregistravimo pagrindas: 1999-05-07 Valstybinės žemės sklypo nuomos sutartis Nr. N21/99-0058
 Plotas: 0.1554 ha
 Aprašymas: Atskirai naudosis E (1123 kv. m.) dalimi, o F (12 kv. m.) ir D (221 kv. m.) naudosis su kitais bendraturčiais.
 Įrašas galioja: Nuo 1999-05-11
 Terminas: Nuo 1999-05-07 iki 2093-05-07
- 7.5. [X] **Apribojimas disponuoti nekilnojamuoju daiktu**
 Daiktas: pastatas Nr. 4400-5806-2050, aprašytas p. 2.3.
 kiti statiniai Nr. 4400-5829-7228, aprašyti p. 2.19.
 Įregistravimo pagrindas: 2022-05-31 Pirkimo - pardavimo sutartis Nr. K1ES-6006
 Išregistravimo pagrindas: 2023-04-14 Pakvitavimas Nr. K1ES-3674
 Įrašas galioja: Nuo 2022-06-01 iki 2023-04-19
- 7.6. [X] **Sudaryta pirkimo - pardavimo sutartis**
 Pirkėjas: UAB "Publica", a.k. 300552891
 Daiktas: pastatas Nr. 4400-5806-2050, aprašytas p. 2.3.
 kiti statiniai Nr. 4400-5829-7228, aprašyti p. 2.19.
 Įregistravimo pagrindas: 2022-05-31 Notaro pranešimas Nr. 1040264166
 Išregistravimo pagrindas: 2022-05-31 Pirkimo - pardavimo sutartis Nr. K1ES-6006
 Įrašas galioja: Nuo 2022-05-31 iki 2022-06-01
- 7.7. [X] **Sudaryta nuomos sutartis**
 Nuomininkas: UAB "Ecoservice", a.k. 123044722
 Daiktas: žemės sklypas Nr. 2101-0007-0010, aprašytas p. 2.1.
 Įregistravimo pagrindas: 1999-05-07 Valstybinės žemės sklypo nuomos sutartis Nr. N21/99-0057
 2016-11-08 Susitarimas pakeisti sutartį Nr. 13SŽN-281-(14.13.55.)
 2021-10-12 Reorganizavimo sąlygos
 2021-12-31 Perdavimo - priėmimo aktas
 Plotas: 0.1809 ha
 Aprašymas: Atskirai naudosis B (1319 kv. m.) dalimi, o C (616 kv. m.) ir D (221 kv. m.) naudosis su kitais bendraturčiais.
 Išregistravimo pagrindas: 2022-03-22 Susitarimas pakeisti sutartį Nr. 13SŽN-125-(14.13.55 E.)
 Įrašas galioja: Nuo 2022-02-11 iki 2022-05-05
 Terminas: Nuo 2021-12-31 iki 2093-05-07
- 7.8. [X] **Įkeista turtinė teisė**
 Daiktas: žemės sklypas Nr. 2101-0007-0010, aprašytas p. 2.1.
 Įregistravimo pagrindas: 2021-01-21 Hipotekos registro pranešimas apie hipotekos įregistravimą Nr. 20120210004543
 Aprašymas: Įkeista nuomos teisė. Įkaito davėjas UAB "Ecoservice Klaipėda", 140026178
 Išregistravimo pagrindas: 2021-06-09 Lietuvos Respublikos Vyriausybės nutarimas "Dėl Lietuvos Respublikos hipotekos registro likvidavimo" Nr. 430
 Įrašas galioja: Nuo 2021-01-21 iki 2021-12-31
- 7.9. [X] **Įkeista turtinė teisė**
 Daiktas: žemės sklypas Nr. 2101-0007-0010, aprašytas p. 2.1.
 Įregistravimo pagrindas: 2020-06-25 Hipotekos registro pranešimas apie hipotekos įregistravimą Nr. 20120200037884
 Aprašymas: Įkeista nuomos teisė. Įkaito davėjas UAB "Ecoservice Klaipėda", 140026178
 Išregistravimo pagrindas: 2020-09-24 Hipotekos registro pranešimas apie įkeitimo išregistravimą Nr. 20120200056483
 Įrašas galioja: Nuo 2020-06-25 iki 2020-09-25
- 7.10. [X] **Įkeista turtinė teisė**
 Daiktas: žemės sklypas Nr. 2101-0007-0010, aprašytas p. 2.1.

- [registravimo pagrindas: **2019-12-04 Hipotekos registro pranešimas apie įkeitimo įregistravimą Nr. 20220190150519**
Aprašymas: **Įkeista nuomos teisė. Įkaito davėjas UAB "Ecoservice Klaipėda", 140026178**
Išregistravimo pagrindas: **2020-09-24 Hipotekos registro pranešimas apie įkeitimo išregistravimą Nr. 20220200056459**
[rašas galioja: **Nuo 2019-12-04 iki 2020-09-25**
- 7.11. [X] **Įkeista turtinė teisė**
Daiktas: **žemės sklypas Nr. 2101-0007-0010, aprašytas p. 2.1.**
[registravimo pagrindas: **2018-10-23 Hipotekos registro pranešimas apie hipotekos įregistravimą Nr. 20120180086094**
Aprašymas: **Įkeista nuomos teisė. Įkaito davėjas UAB "Ecoservice Klaipėda", 140026178**
Išregistravimo pagrindas: **2020-09-24 Hipotekos registro pranešimas apie hipotekos išregistravimą Nr. 20120200056481**
[rašas galioja: **Nuo 2018-10-23 iki 2020-09-25**
- 7.12. [X] **Sudaryta nuomos sutartis**
Nuomininkas: **UAB "Ecoservice Klaipėda", a.k. 140026178**
Daiktas: **žemės sklypas Nr. 2101-0007-0010, aprašytas p. 2.1.**
[registravimo pagrindas: **1999-05-07 Valstybinės žemės sklypo nuomos sutartis Nr. N21/99-0057 2016-11-08 Susitarimas pakeisti sutartį Nr. 13SŽN-281-(14.13.55.)**
Plotas: **0.1809 ha**
Aprašymas: **Atskirai naudosis B (1319 kv. m.) dalimi, o C (616 kv. m.) ir D (221 kv. m.) naudosis su kitais bendraturčiais.**
Išregistravimo pagrindas: **2021-10-12 Reorganizavimo sąlygos 2021-12-31 Perdavimo - priėmimo aktas**
[rašas galioja: **Nuo 2016-11-17 iki 2022-02-11**
Terminas: **Nuo 2016-11-08 iki 2093-05-07**
- 7.13. [X] **Įkeista turtinė teisė**
Daiktas: **žemės sklypas Nr. 2101-0007-0010, aprašytas p. 2.1.**
[registravimo pagrindas: **2016-11-07 Hipotekos registro pranešimas apie įkeitimo įregistravimą Nr. 20220160083239**
Aprašymas: **Įkeista nuomos teisė. Įkaito davėjas UAB "Ecoservice Klaipėda", 140026178 2019-12-09 gautas Hipotekos registro pranešimas Nr.: 10000001513194 apie Turtinės teisės įkeitimo pakeitimą, pakeitimo dokumento kodas: 20220190151360**
Išregistravimo pagrindas: **2021-06-09 Lietuvos Respublikos Vyriausybės nutarimas "Dėl Lietuvos Respublikos hipotekos registro likvidavimo" Nr. 430**
[rašas galioja: **Nuo 2016-11-07 iki 2021-12-31**
- 7.14. [X] **Įkeista turtinė teisė**
Įkeitimo registratorius: **Valstybės įmonė Centrinė hipotekos įstaiga, a.k. 188692535**
Daiktas: **žemės sklypas Nr. 2101-0007-0010, aprašytas p. 2.1.**
[registravimo pagrindas: **2016-04-27 Hipotekos registro pranešimas apie įkeitimo įregistravimą Nr. 20220160024633**
Aprašymas: **Įkeista nuomos teisė. Įkaito davėjas UAB "Meridina", 300528335**
Išregistravimo pagrindas: **2021-06-09 Lietuvos Respublikos Vyriausybės nutarimas "Dėl Lietuvos Respublikos hipotekos registro likvidavimo" Nr. 430**
[rašas galioja: **Nuo 2016-04-27 iki 2021-12-31**
- 7.15. [X] **Įkeista turtinė teisė**
Įkeitimo registratorius: **Valstybės įmonė Centrinė hipotekos įstaiga, a.k. 188692535**
Daiktas: **žemės sklypas Nr. 2101-0007-0010, aprašytas p. 2.1.**
[registravimo pagrindas: **2015-10-12 Hipotekos registro pranešimas apie įkeitimo įregistravimą Nr. 20220150058265**
Aprašymas: **Įkeista nuomos teisė. Įkaito davėjas Uždaroji akcinė bendrovė "SPECIALUS AUTOTRANSPORTAS", 140026178**
Išregistravimo pagrindas: **2020-06-25 Hipotekos registro pranešimas apie įkeitimo išregistravimą Nr. 20220200037883**
[rašas galioja: **Nuo 2015-10-12 iki 2020-06-25**
- 7.16. [X] **Sudaryta nuomos sutartis**
Nuomininkas: **UAB "Ecoservice Klaipėda", a.k. 140026178**
Daiktas: **žemės sklypas Nr. 2101-0007-0010, aprašytas p. 2.1.**
[registravimo pagrindas: **1999-05-07 Valstybinės žemės sklypo nuomos sutartis Nr. N21/99-0057 2013-01-03 Reorganizavimo sąlygos 2013-02-08 Perdavimo - priėmimo aktas**
Plotas: **0.1809 ha**
Aprašymas: **Pažymėjimas plane BC.**
Išregistravimo pagrindas: **2016-11-08 Susitarimas pakeisti sutartį Nr. 13SŽN-281-(14.13.55.)**
[rašas galioja: **Nuo 2013-02-26 iki 2016-11-17**
Terminas: **Nuo 2013-02-08 iki 2093-05-07**
- 7.17. [X] **Sudaryta nuomos sutartis**
Nuomininkas: **UAB "Meridina", a.k. 300528335**
Daiktas: **žemės sklypas Nr. 2101-0007-0010, aprašytas p. 2.1.**
[registravimo pagrindas: **2002-06-17 Valstybinės žemės sklypo nuomos sutartis Nr. N21/2002-0159 2008-07-25 Pirkimo - pardavimo sutartis Nr. K1ES-11986**
Plotas: **3.4056 ha**
Aprašymas: **Pažymėjimas plane A,C**
Išregistravimo pagrindas: **2022-06-13 Nacionalinės žemės tarnybos teritorinio skyriaus vedėjo įsakymas Nr. 13VJ-511-(14.13.2.) 2022-06-23 Prašymas Nr. 31716050**
[rašas galioja: **Nuo 2008-09-05 iki 2022-06-27**
Terminas: **Nuo 2008-07-25 iki 2093-06-17**
- 7.18. [X] **Sudaryta nuomos sutartis**
Nuomininkas: **UAB "Akrosfera", a.k. 300081674**
Daiktas: **žemės sklypas Nr. 2101-0007-0010, aprašytas p. 2.1.**
[registravimo pagrindas: **2002-06-17 Valstybinės žemės sklypo nuomos sutartis Nr. N21/2002-0159 2005-12-30 Pirkimo - pardavimo sutartis Nr. K1MS-19860**
Plotas: **3.4056 ha**
Aprašymas: **Pažymėjimas plane AC.**
Išregistravimo pagrindas: **2008-07-25 Pirkimo - pardavimo sutartis Nr. K1ES-11986**
[rašas galioja: **Nuo 2006-01-26 iki 2008-09-05**
Terminas: **Nuo 2005-12-30 iki 2093-06-17**
- 7.19. [X] **Įkeista turtinė teisė**
Įkeitimo registratorius: **Klaipėdos miesto apylinkės teismo hipotekos skyrius, a.k. 188707318**

Daiktas: žemės sklypas Nr. 2101-0007-0010, aprašytas p. 2.1.
 Įregistravimo pagrindas: 2005-06-01 Hipotekos registro pranešimas apie įkeitimo įregistravimą Nr. 03220050004260
 Aprašymas: Įkeista žemės nuomos teisė. Įkaito avėjas UAB "Specialus Autotranspotras" įm.k.140026178. 2005-08-01 gautas Hipotekos registro pranešimas Nr.: 1000000018686 apie turčinės teisės pakeitimą.
 Išregistravimo pagrindas: 2006-01-11 Hipotekos registro pranešimas apie įkeitimo išregistravimą Nr. 03220060000312
 Įrašas galioja: Nuo 2005-06-01 iki 2006-01-11

7.20. [X]

Sudaryta nuomos sutartis
 Nuomininkas: UAB "Ecoservice Klaipėda", a.k. 140026178
 Daiktas: žemės sklypas Nr. 2101-0007-0010, aprašytas p. 2.1.
 Įregistravimo pagrindas: 2002-06-17 Valstybinės žemės sklypo nuomos sutartis Nr. N21/2002-0159
 Plotas: 3.4056 ha
 Aprašymas: Pažymėjimas plane AC.
 Išregistravimo pagrindas: 2005-12-30 Pirkimo - pardavimo sutartis Nr. K1MS-19860
 Įrašas galioja: Nuo 2002-08-07 iki 2006-01-26
 Terminas: Nuo 2002-06-17 iki 2003-06-17

7.21. [X]

Įkeista turčinė teisė
 Įkeitimo registratorius: Klaipėdos miesto apylinkės teismo hipotekos skyrius, a.k. 188707318
 Daiktas: žemės sklypas Nr. 2101-0007-0010, aprašytas p. 2.1.
 Įregistravimo pagrindas: 2002-08-01 Pažymėjimas apie hipotekos įregistravimą Nr. 03220020003873
 Aprašymas: Įkeista žemės nuomos teisė. Įkaito davėjas -UAB "Autoaibė" įm.k.141214083.
 Išregistravimo pagrindas: 2007-01-03 Hipotekos registro pranešimas apie įkeitimo išregistravimą Nr. 03220060014850
 Įrašas galioja: Nuo 2002-08-01 iki 2007-01-03

7.22. [X]

Sudaryta nuomos sutartis
 Nuomininkas: UAB "SKT ENVIRONMENTAL SERVICES KLAIPĖDA", a.k. 110734883
 Daiktas: žemės sklypas Nr. 2101-0007-0010, aprašytas p. 2.1.
 Įregistravimo pagrindas: 1999-05-07 Valstybinės žemės sklypo nuomos sutartis Nr. N21/99-0057
 Plotas: 0.1809 ha
 Aprašymas: Pažymėjimas plane BC.
 Išregistravimo pagrindas: 2013-01-03 Reorganizavimo sąlygos
 2013-02-08 Perdavimo - priėmimo aktas
 Įrašas galioja: Nuo 1999-05-11 iki 2013-02-26
 Terminas: Nuo 1999-05-07 iki 2003-05-07

7.23. [X]

Sudaryta nuomos sutartis
 Nuomininkas: UAB "Ecoservice Klaipėda", a.k. 140026178
 Daiktas: žemės sklypas Nr. 2101-0007-0010, aprašytas p. 2.1.
 Įregistravimo pagrindas: 1999-05-07 Valstybinės žemės sklypo nuomos sutartis Nr. N21/99-0056
 Plotas: 3.4645 ha
 Aprašymas: Pažymėjimas plane AC.
 Išregistravimo pagrindas: 2002-06-14 Apskritis viršininko įsakymas Nr. 1730
 Įrašas galioja: Nuo 1999-05-11 iki 2002-08-07
 Terminas: Nuo 1999-05-07 iki 2003-05-07

7.24. [X]

Sudaryta nuomos sutartis
 Nuomininkas: UAB "SKT ENVIRONMENTAL SERVICES KLAIPĖDA", a.k. 110734883
 Daiktas: žemės sklypas Nr. 2101-0007-0010, aprašytas p. 2.1.
 Įregistravimo pagrindas: 1999-02-01 Valstybinės žemės sklypo nuomos sutartis Nr. N21/99-0013
 Plotas: 0.1845 ha
 Aprašymas: Pažymėjimas plane BC.
 Išregistravimo pagrindas: 1999-05-06 Apskritis viršininko įsakymas Nr. 855
 Įrašas galioja: Nuo 1999-02-25 iki 1999-05-11
 Terminas: Nuo 1999-02-01 iki 2003-02-01

7.25. [X]

Sudaryta nuomos sutartis
 Nuomininkas: UAB "Ecoservice Klaipėda", a.k. 140026178
 Daiktas: žemės sklypas Nr. 2101-0007-0010, aprašytas p. 2.1.
 Įregistravimo pagrindas: 1999-02-01 Valstybinės žemės sklypo nuomos sutartis Nr. N21/99-0012
 Plotas: 3.6163 ha
 Aprašymas: Pažymėjimas plane AC.
 Išregistravimo pagrindas: 1999-05-06 Apskritis viršininko įsakymas Nr. 855
 Įrašas galioja: Nuo 1999-02-25 iki 1999-05-11
 Terminas: Nuo 1999-02-01 iki 2003-02-01

7.26. [X]

Sudaryta nuomos sutartis
 Nuomininkas: UAB "Ecoservice Klaipėda", a.k. 140026178
 Daiktas: žemės sklypas Nr. 2101-0007-0010, aprašytas p. 2.1.
 Įregistravimo pagrindas: 1994-03-18 Valstybinės žemės sklypo nuomos sutartis Nr. 5
 Plotas: 3.8008 ha
 Išregistravimo pagrindas: 1999-01-27 Apskritis viršininko įsakymas Nr. 152
 Įrašas galioja: Nuo 1994-04-22 iki 1999-02-25
 Terminas: Nuo 1994-03-18 iki 2003-03-18

8. Žymos:

- 8.1. Teritorija, kurioje taikomos SŽNS, neįregistruota Nekilnojamojo turto registre: požeminio vandens vandenviečių apsaugos zonos (VI skyrius, vienuoliktasis skirsnis)
 Daiktas: žemės sklypas Nr. 2101-0007-0010, aprašytas p. 2.1.
 Įregistravimo pagrindas: 2022-04-07 Nacionalinės žemės tarnybos teritorinio skyriaus vedėjo sprendimas Nr. 13SK-114-(14.13.111.)
 Plotas: 38008.00 kv. m
 Įrašas galioja: Nuo 2023-01-01
- 8.2. Teritorija, kurioje taikomos SŽNS, neįregistruota Nekilnojamojo turto registre: vandens tiekimo ir nuotekų, paviršinių nuotekų tvarkymo infrastruktūros apsaugos zonos (III skyrius, dešimtas skirsnis)
 Daiktas: žemės sklypas Nr. 2101-0007-0010, aprašytas p. 2.1.
 Įregistravimo pagrindas: 2022-04-07 Nacionalinės žemės tarnybos teritorinio skyriaus vedėjo sprendimas Nr. 13SK-114-(14.13.111.)
 Plotas: 6983.00 kv. m
 Įrašas galioja: Nuo 2023-01-01

- 8.3. Teritorija, kurioje taikomos SŽNS, neįregistruota Nekilnojamojo turto registre: elektros tinklų apsaugos zonos (III skyrius, ketvirtasis skirsnis)
 Daiktas: žemės sklypas Nr. 2101-0007-0010, aprašytas p. 2.1.
 Įregistravimo pagrindas: 2022-04-07 Nacionalinės žemės tarnybos teritorinio skyriaus vedėjo sprendimas Nr. 13SK-114-(14.13.111.)
 Plotas: 1112.00 kv. m
 Įrašas galioja: Nuo 2023-01-01
- 8.4. Teritorija, kurioje taikomos SŽNS, neįregistruota Nekilnojamojo turto registre: šilumos perdavimo tinklų apsaugos zonos (III skyrius, dviliktasis skirsnis)
 Daiktas: žemės sklypas Nr. 2101-0007-0010, aprašytas p. 2.1.
 Įregistravimo pagrindas: 2022-04-07 Nacionalinės žemės tarnybos teritorinio skyriaus vedėjo sprendimas Nr. 13SK-114-(14.13.111.)
 Plotas: 152.00 kv. m
 Įrašas galioja: Nuo 2023-01-01
- 8.5. Teritorija, kurioje taikomos SŽNS, neįregistruota Nekilnojamojo turto registre: elektroninių ryšių tinklų elektroninių ryšių infrastruktūros apsaugos zonos (III skyrius, vienuoliktasis skirsnis)
 Daiktas: žemės sklypas Nr. 2101-0007-0010, aprašytas p. 2.1.
 Įregistravimo pagrindas: 2022-04-07 Nacionalinės žemės tarnybos teritorinio skyriaus vedėjo sprendimas Nr. 13SK-114-(14.13.111.)
 Plotas: 123.00 kv. m
 Įrašas galioja: Nuo 2023-01-01
- 8.6. [X] Įsiskolinimas už įsigytą turtą
 Daiktas: pastatas Nr. 4400-5806-2050, aprašytas p. 2.3.
 kiti statiniai Nr. 4400-5829-7228, aprašyti p. 2.19.
 Įregistravimo pagrindas: 2022-05-31 Pirkimo - pardavimo sutartis Nr. K1ES-6006
 Išregistravimo pagrindas: 2023-04-14 Pakvitavimas Nr. K1ES-3674
 Įrašas galioja: Nuo 2022-06-01 iki 2023-04-19
9. Teritorijos, kuriose taikomos SŽNS, įrašytos į NTK kadastro duomenų byloje įrašytų duomenų pagrindu:
- 9.1. [X] Požeminio vandens vandenviečių apsaugos zonos (VI skyrius, vienuoliktasis skirsnis)
 Daiktas: žemės sklypas Nr. 2101-0007-0010, aprašytas p. 2.1.
 Įregistravimo pagrindas: 2022-04-07 Nacionalinės žemės tarnybos teritorinio skyriaus vedėjo sprendimas Nr. 13SK-114-(14.13.111.)
 Plotas: 38008.00 kv. m
 Išregistravimo pagrindas: 2022-11-30 Lietuvos Respublikos Vyriausybės nutarimas "Dėl Lietuvos Respublikos Vyriausybės 2002 m. balandžio 15 d. nutarimo Nr. 534 "Dėl Lietuvos Respublikos nekilnojamojo turto kadastro nuostatų patvirtinimo" pakeitimo" Nr. 1190
 Įrašas galioja: Nuo 2022-04-12 iki 2023-01-01
- 9.2. [X] Vandens tiekimo ir nuotekų, paviršinių nuotekų tvarkymo infrastruktūros apsaugos zonos (III skyrius, dešimtas skirsnis)
 Daiktas: žemės sklypas Nr. 2101-0007-0010, aprašytas p. 2.1.
 Įregistravimo pagrindas: 2022-04-07 Nacionalinės žemės tarnybos teritorinio skyriaus vedėjo sprendimas Nr. 13SK-114-(14.13.111.)
 Plotas: 6983.00 kv. m
 Išregistravimo pagrindas: 2022-11-30 Lietuvos Respublikos Vyriausybės nutarimas "Dėl Lietuvos Respublikos Vyriausybės 2002 m. balandžio 15 d. nutarimo Nr. 534 "Dėl Lietuvos Respublikos nekilnojamojo turto kadastro nuostatų patvirtinimo" pakeitimo" Nr. 1190
 Įrašas galioja: Nuo 2022-04-12 iki 2023-01-01
- 9.3. [X] Elektros tinklų apsaugos zonos (III skyrius, ketvirtasis skirsnis)
 Daiktas: žemės sklypas Nr. 2101-0007-0010, aprašytas p. 2.1.
 Įregistravimo pagrindas: 2022-04-07 Nacionalinės žemės tarnybos teritorinio skyriaus vedėjo sprendimas Nr. 13SK-114-(14.13.111.)
 Plotas: 1112.00 kv. m
 Išregistravimo pagrindas: 2022-11-30 Lietuvos Respublikos Vyriausybės nutarimas "Dėl Lietuvos Respublikos Vyriausybės 2002 m. balandžio 15 d. nutarimo Nr. 534 "Dėl Lietuvos Respublikos nekilnojamojo turto kadastro nuostatų patvirtinimo" pakeitimo" Nr. 1190
 Įrašas galioja: Nuo 2022-04-12 iki 2023-01-01
- 9.4. [X] Šilumos perdavimo tinklų apsaugos zonos (III skyrius, dviliktasis skirsnis)
 Daiktas: žemės sklypas Nr. 2101-0007-0010, aprašytas p. 2.1.
 Įregistravimo pagrindas: 2022-04-07 Nacionalinės žemės tarnybos teritorinio skyriaus vedėjo sprendimas Nr. 13SK-114-(14.13.111.)
 Plotas: 152.00 kv. m
 Išregistravimo pagrindas: 2022-11-30 Lietuvos Respublikos Vyriausybės nutarimas "Dėl Lietuvos Respublikos Vyriausybės 2002 m. balandžio 15 d. nutarimo Nr. 534 "Dėl Lietuvos Respublikos nekilnojamojo turto kadastro nuostatų patvirtinimo" pakeitimo" Nr. 1190
 Įrašas galioja: Nuo 2022-04-12 iki 2023-01-01
- 9.5. [X] Elektroninių ryšių tinklų elektroninių ryšių infrastruktūros apsaugos zonos (III skyrius, vienuoliktasis skirsnis)
 Daiktas: žemės sklypas Nr. 2101-0007-0010, aprašytas p. 2.1.
 Įregistravimo pagrindas: 2022-04-07 Nacionalinės žemės tarnybos teritorinio skyriaus vedėjo sprendimas Nr. 13SK-114-(14.13.111.)
 Plotas: 123.00 kv. m
 Išregistravimo pagrindas: 2022-11-30 Lietuvos Respublikos Vyriausybės nutarimas "Dėl Lietuvos Respublikos Vyriausybės 2002 m. balandžio 15 d. nutarimo Nr. 534 "Dėl Lietuvos Respublikos nekilnojamojo turto kadastro nuostatų patvirtinimo" pakeitimo" Nr. 1190
 Įrašas galioja: Nuo 2022-04-12 iki 2023-01-01
- 9.6. [X] Šilumos perdavimo tinklų apsaugos zonos (III skyrius, dviliktasis skirsnis)
 Daiktas: žemės sklypas Nr. 2101-0007-0010, aprašytas p. 2.1.
 Įregistravimo pagrindas: 2019-06-06 Lietuvos Respublikos specialiuųjų žemės naudojimo sąlygų įstatymas Nr. XIII-2166
 2019-12-19 Lietuvos Respublikos žemės ūkio ministro įsakymas Nr. 3D-711
 Plotas: 0.0121 ha
 Išregistravimo pagrindas: 2022-04-07 Nacionalinės žemės tarnybos teritorinio skyriaus vedėjo sprendimas Nr. 13SK-114-(14.13.111.)
 Įrašas galioja: Nuo 2020-01-02 iki 2022-04-12
- 9.7. [X] Elektros tinklų apsaugos zonos (III skyrius, ketvirtasis skirsnis)
 Daiktas: žemės sklypas Nr. 2101-0007-0010, aprašytas p. 2.1.

- [registravimo pagrindas: 2019-06-06 Lietuvos Respublikos specialiųjų žemės naudojimo sąlygų įstatymas Nr. XIII-2166
2019-12-19 Lietuvos Respublikos žemės ūkio ministro įsakymas Nr. 3D-711
Plotas: 0.1326 ha
Išregistravimo pagrindas: 2022-04-07 Nacionalinės žemės tarnybos teritorinio skyriaus vedėjo sprendimas Nr. 13SK-114-(14.13.111.)
[rašas galioja: Nuo 2020-01-02 iki 2022-04-12
- 9.8. [X] Elektroninių ryšių tinklų elektroninių ryšių infrastruktūros apsaugos zonos (III skyrius, vienuoliktasis skirsnis)
Daiktas: žemės sklypas Nr. 2101-0007-0010, aprašytas p. 2.1.
[registravimo pagrindas: 2019-06-06 Lietuvos Respublikos specialiųjų žemės naudojimo sąlygų įstatymas Nr. XIII-2166
2019-12-19 Lietuvos Respublikos žemės ūkio ministro įsakymas Nr. 3D-711
Plotas: 0.0032 ha
Išregistravimo pagrindas: 2022-04-07 Nacionalinės žemės tarnybos teritorinio skyriaus vedėjo sprendimas Nr. 13SK-114-(14.13.111.)
[rašas galioja: Nuo 2020-01-02 iki 2022-04-12
- 9.9. [X] Vandens tiekimo ir nuotekų, paviršinių nuotekų tvarkymo infrastruktūros apsaugos zonos (III skyrius, dešimtas skirsnis)
Daiktas: žemės sklypas Nr. 2101-0007-0010, aprašytas p. 2.1.
[registravimo pagrindas: 2019-06-06 Lietuvos Respublikos specialiųjų žemės naudojimo sąlygų įstatymas Nr. XIII-2166
2019-12-19 Lietuvos Respublikos žemės ūkio ministro įsakymas Nr. 3D-711
Išregistravimo pagrindas: 2022-04-07 Nacionalinės žemės tarnybos teritorinio skyriaus vedėjo sprendimas Nr. 13SK-114-(14.13.111.)
[rašas galioja: Nuo 2020-01-02 iki 2022-04-12
- 9.10. [X] XLVIII. Šilumos ir karšto vandens tiekimo tinklų apsaugos zonos
Daiktas: žemės sklypas Nr. 2101-0007-0010, aprašytas p. 2.1.
[registravimo pagrindas: 1999-05-06 Apskritis virštininko įsakymas Nr. 855
Plotas: 0.0121 ha
Išregistravimo pagrindas: 2019-06-06 Lietuvos Respublikos specialiųjų žemės naudojimo sąlygų įstatymas Nr. XIII-2166
2019-12-19 Lietuvos Respublikos žemės ūkio ministro įsakymas Nr. 3D-711
[rašas galioja: Nuo 1999-05-11 iki 2020-01-02
- 9.11. [X] VI. Elektros linijų apsaugos zonos
Daiktas: žemės sklypas Nr. 2101-0007-0010, aprašytas p. 2.1.
[registravimo pagrindas: 1999-05-06 Apskritis virštininko įsakymas Nr. 855
Plotas: 0.1326 ha
Išregistravimo pagrindas: 2019-06-06 Lietuvos Respublikos specialiųjų žemės naudojimo sąlygų įstatymas Nr. XIII-2166
2019-12-19 Lietuvos Respublikos žemės ūkio ministro įsakymas Nr. 3D-711
[rašas galioja: Nuo 1999-05-11 iki 2020-01-02
- 9.12. [X] I. Ryšių linijų apsaugos zonos
Daiktas: žemės sklypas Nr. 2101-0007-0010, aprašytas p. 2.1.
[registravimo pagrindas: 1999-05-06 Apskritis virštininko įsakymas Nr. 855
Plotas: 0.0032 ha
Išregistravimo pagrindas: 2019-06-06 Lietuvos Respublikos specialiųjų žemės naudojimo sąlygų įstatymas Nr. XIII-2166
2019-12-19 Lietuvos Respublikos žemės ūkio ministro įsakymas Nr. 3D-711
[rašas galioja: Nuo 1999-05-11 iki 2020-01-02
- 9.13. [X] XLIX. Vandentiekio, lietaus ir fekalinės kanalizacijos tinklų ir įrenginių apsaugos zonos
Daiktas: žemės sklypas Nr. 2101-0007-0010, aprašytas p. 2.1.
[registravimo pagrindas: 1999-05-06 Apskritis virštininko įsakymas Nr. 855
Išregistravimo pagrindas: 2019-06-06 Lietuvos Respublikos specialiųjų žemės naudojimo sąlygų įstatymas Nr. XIII-2166
2019-12-19 Lietuvos Respublikos žemės ūkio ministro įsakymas Nr. 3D-711
[rašas galioja: Nuo 1999-05-11 iki 2020-01-02
- 9.14. [X] I. Ryšių linijų apsaugos zonos
Daiktas: žemės sklypas Nr. 2101-0007-0010, aprašytas p. 2.1.
[registravimo pagrindas: 1999-01-27 Apskritis virštininko įsakymas Nr. 152
Plotas: 0.0032 ha
Išregistravimo pagrindas: 1999-05-06 Apskritis virštininko įsakymas Nr. 855
[rašas galioja: Nuo 1999-02-25 iki 1999-05-11
- 9.15. [X] XLVIII. Šilumos ir karšto vandens tiekimo tinklų apsaugos zonos
Daiktas: žemės sklypas Nr. 2101-0007-0010, aprašytas p. 2.1.
[registravimo pagrindas: 1999-01-27 Apskritis virštininko įsakymas Nr. 152
Plotas: 0.0121 ha
Išregistravimo pagrindas: 1999-05-06 Apskritis virštininko įsakymas Nr. 855
[rašas galioja: Nuo 1999-02-25 iki 1999-05-11
- 9.16. [X] VI. Elektros linijų apsaugos zonos
Daiktas: žemės sklypas Nr. 2101-0007-0010, aprašytas p. 2.1.
[registravimo pagrindas: 1999-01-27 Apskritis virštininko įsakymas Nr. 152
Plotas: 0.1326 ha
Išregistravimo pagrindas: 1999-05-06 Apskritis virštininko įsakymas Nr. 855
[rašas galioja: Nuo 1999-02-25 iki 1999-05-11
- 9.17. [X] XLIX. Vandentiekio, lietaus ir fekalinės kanalizacijos tinklų ir įrenginių apsaugos zonos
Daiktas: žemės sklypas Nr. 2101-0007-0010, aprašytas p. 2.1.
[registravimo pagrindas: 1999-01-27 Apskritis virštininko įsakymas Nr. 152
Išregistravimo pagrindas: 1999-05-06 Apskritis virštininko įsakymas Nr. 855
[rašas galioja: Nuo 1999-02-25 iki 1999-05-11
- 9.18. [X] XLIX. Vandentiekio, lietaus ir fekalinės kanalizacijos tinklų ir įrenginių apsaugos zonos
Daiktas: žemės sklypas Nr. 2101-0007-0010, aprašytas p. 2.1.
[registravimo pagrindas: 1994-03-09 Miesto valdybos sprendimas, potvarkis Nr. 141
Išregistravimo pagrindas: 1999-01-27 Apskritis virštininko įsakymas Nr. 152
[rašas galioja: Nuo 1994-04-22 iki 1999-02-25
- 9.19. [X] XLVIII. Šilumos ir karšto vandens tiekimo tinklų apsaugos zonos
Daiktas: žemės sklypas Nr. 2101-0007-0010, aprašytas p. 2.1.
[registravimo pagrindas: 1994-03-09 Miesto valdybos sprendimas, potvarkis Nr. 141

Išregistravimo pagrindas: 1999-01-27 Apskritis viršininko įsakymas Nr. 152
Įrašas galioja: Nuo 1994-04-22 iki 1999-02-25

9.20. [X]

VI. Elektros linijų apsaugos zonos
Daiktas: žemės sklypas Nr. 2101-0007-0010, aprašytas p. 2.1.
Įregistravimo pagrindas: 1994-03-09 Miesto valdybos sprendimas, potvarkis Nr. 141
Išregistravimo pagrindas: 1999-01-27 Apskritis viršininko įsakymas Nr. 152
Įrašas galioja: Nuo 1994-04-22 iki 1999-02-25

9.21. [X]

I. Ryšių linijų apsaugos zonos
Daiktas: žemės sklypas Nr. 2101-0007-0010, aprašytas p. 2.1.
Įregistravimo pagrindas: 1994-03-09 Miesto valdybos sprendimas, potvarkis Nr. 141
Išregistravimo pagrindas: 1999-01-27 Apskritis viršininko įsakymas Nr. 152
Įrašas galioja: Nuo 1994-04-22 iki 1999-02-25

10. Daikto registravimas ir kadastro žymos:

10.1.

Parengta deklaracija apie statybos užbaigimą (kadastro žyma)
Daiktas: kiti statiniai Nr. 4400-5872-7485, aprašyti p. 2.14.
Įregistravimo pagrindas: 2022-05-12 Informacinės sistemos "Infostatyba" pranešimas Nr. ARCCR-100-220512-08476
Aprašymas: Nauja statyba
Įrašas galioja: Nuo 2022-05-13

10.2.

Parengta deklaracija apie statybos užbaigimą (kadastro žyma)
Daiktas: kiti statiniai Nr. 4400-5872-7474, aprašyti p. 2.13.
Įregistravimo pagrindas: 2022-05-12 Informacinės sistemos "Infostatyba" pranešimas Nr. ARCCR-100-220512-08476
Aprašymas: Nauja statyba
Įrašas galioja: Nuo 2022-05-13

10.3.

Parengta deklaracija apie statybos užbaigimą (kadastro žyma)
Daiktas: kiti statiniai Nr. 4400-5872-7463, aprašyti p. 2.12.
Įregistravimo pagrindas: 2022-05-12 Informacinės sistemos "Infostatyba" pranešimas Nr. ARCCR-100-220512-08476
Aprašymas: Nauja statyba
Įrašas galioja: Nuo 2022-05-13

10.4.

Parengta deklaracija apie statybos užbaigimą (kadastro žyma)
Daiktas: kiti statiniai Nr. 4400-5872-7414, aprašyti p. 2.10.
Įregistravimo pagrindas: 2022-05-12 Informacinės sistemos "Infostatyba" pranešimas Nr. ARCCR-100-220512-08476
Aprašymas: Nauja statyba
Įrašas galioja: Nuo 2022-05-13

10.5.

Parengta deklaracija apie statybos užbaigimą (kadastro žyma)
Daiktas: kiti statiniai Nr. 4400-5872-7409, aprašyti p. 2.9.
Įregistravimo pagrindas: 2022-05-12 Informacinės sistemos "Infostatyba" pranešimas Nr. ARCCR-100-220512-08476
Aprašymas: Nauja statyba
Įrašas galioja: Nuo 2022-05-13

10.6.

Parengta deklaracija apie statybos užbaigimą (kadastro žyma)
Daiktas: kiti statiniai Nr. 4400-5872-7541, aprašyti p. 2.17.
Įregistravimo pagrindas: 2022-05-12 Informacinės sistemos "Infostatyba" pranešimas Nr. ARCCR-100-220512-08476
Aprašymas: Nauja statyba
Įrašas galioja: Nuo 2022-05-13

10.7.

Parengta deklaracija apie statybos užbaigimą (kadastro žyma)
Daiktas: kiti statiniai Nr. 4400-5872-7530, aprašyti p. 2.16.
Įregistravimo pagrindas: 2022-05-12 Informacinės sistemos "Infostatyba" pranešimas Nr. ARCCR-100-220512-08476
Aprašymas: Nauja statyba
Įrašas galioja: Nuo 2022-05-13

10.8.

Parengta deklaracija apie statybos užbaigimą (kadastro žyma)
Daiktas: kiti statiniai Nr. 4400-5872-7330, aprašyti p. 2.8.
Įregistravimo pagrindas: 2022-05-12 Informacinės sistemos "Infostatyba" pranešimas Nr. ARCCR-100-220512-08476
Aprašymas: Nauja statyba
Įrašas galioja: Nuo 2022-05-13

10.9.

Parengta deklaracija apie statybos užbaigimą (kadastro žyma)
Daiktas: kiti statiniai Nr. 4400-5872-7274, aprašyti p. 2.5.
Įregistravimo pagrindas: 2022-05-12 Informacinės sistemos "Infostatyba" pranešimas Nr. ARCCR-100-220512-08476
Aprašymas: Nauja statyba
Įrašas galioja: Nuo 2022-05-13

10.10.

Parengta deklaracija apie statybos užbaigimą (kadastro žyma)
Daiktas: kiti statiniai Nr. 4400-5872-7452, aprašyti p. 2.11.
Įregistravimo pagrindas: 2022-05-12 Informacinės sistemos "Infostatyba" pranešimas Nr. ARCCR-100-220512-08476
Aprašymas: Nauja statyba
Įrašas galioja: Nuo 2022-05-13

10.11.

Parengta deklaracija apie statybos užbaigimą (kadastro žyma)
Daiktas: kiti statiniai Nr. 4400-5872-7285, aprašyti p. 2.7.
Įregistravimo pagrindas: 2022-05-12 Informacinės sistemos "Infostatyba" pranešimas Nr. ARCCR-100-220512-08476
Aprašymas: Nauja statyba
Įrašas galioja: Nuo 2022-05-13

10.12.

Parengta deklaracija apie statybos užbaigimą (kadastro žyma)
Daiktas: kiti statiniai Nr. 4400-5872-7509, aprašyti p. 2.15.
Įregistravimo pagrindas: 2022-05-12 Informacinės sistemos "Infostatyba" pranešimas Nr. ARCCR-100-220512-08476
Aprašymas: Nauja statyba
Įrašas galioja: Nuo 2022-05-13

- 10.13. **imus atliko (kadastro žyma)**
 Daiktas: **pastatas Nr. 4400-5806-2050, aprašytas p. 2.3.**
 Įregistravimo pagrindas: **2021-11-15 Kvalifikacijos pažymėjimas Nr. 2M-M-2834**
2021-12-27 Nekilnojamojo daikto kadastro duomenų byla
 Įrašas galioja: **Nuo 2022-05-12**
- 10.14. **Suformuotas padalijimo būdu (daikto registravimas)**
 Daiktas: **pastatas Nr. 4400-5806-2050, aprašytas p. 2.3.**
 Įregistravimo pagrindas: **2021-12-27 Nekilnojamojo daikto kadastro duomenų byla**
2021-12-27 Pažyma apie naujai suformuotų nekilnojamojo turto kadastro objektų
(statinių) galimybę naudoti pagal paskirtį Nr. (21.78)-SL7-62
 Įrašas galioja: **Nuo 2022-05-12**
- 10.15. **Suformuotas padalijimo būdu (daikto registravimas)**
 Daiktas: **kiti statiniai Nr. 4400-5829-7228, aprašyti p. 2.19.**
 Įregistravimo pagrindas: **2022-02-24 Nekilnojamojo daikto kadastro duomenų byla**
2022-03-23 Deklaracija apie statybos užbaigimą / paskirties pakeitimą
Nr. ARCCR-100-220323-04547
 Įrašas galioja: **Nuo 2022-04-20**
- 10.16. **Kadastro duomenų tikslinimas (daikto registravimas)**
 Daiktas: **kiti statiniai Nr. 4400-5829-7228, aprašyti p. 2.19.**
 Įregistravimo pagrindas: **2022-02-24 Nekilnojamojo daikto kadastro duomenų byla**
2022-03-23 Deklaracija apie statybos užbaigimą / paskirties pakeitimą
Nr. ARCCR-100-220323-04547
 Įrašas galioja: **Nuo 2022-04-20**
- 10.17. **o (kadastro žyma)**
 Daiktas: **kiti statiniai Nr. 4400-5829-7228, aprašyti p. 2.19.**
 Įregistravimo pagrindas: **2011-06-16 Kvalifikacijos pažymėjimas Nr. 2M-M-1433**
2022-02-24 Nekilnojamojo daikto kadastro duomenų byla
 Įrašas galioja: **Nuo 2022-04-20**
- 10.18. **Kadastrinius matavimus atliko (kadastro žyma)**
 Daiktas: **žemės sklypas Nr. 2101-0007-0010, aprašytas p. 2.1.**
 Įregistravimo pagrindas: **2014-12-16 Kvalifikacijos pažymėjimas Nr. 2M-M-2191**
2022-02-01 Nekilnojamojo daikto kadastro duomenų byla
 Įrašas galioja: **Nuo 2022-04-12**
- 10.19. **Kadastro duomenų tikslinimas (daikto registravimas)**
 Daiktas: **žemės sklypas Nr. 2101-0007-0010, aprašytas p. 2.1.**
 Įregistravimo pagrindas: **2022-02-01 Nekilnojamojo daikto kadastro duomenų byla**
2022-04-07 Nacionalinės žemės tarnybos teritorinio skyriaus vedėjo sprendimas
Nr. 13SK-114-(14.13.111.)
 Įrašas galioja: **Nuo 2022-04-12**
- 10.20. **Parengta deklaracija apie statybos užbaigimą (kadastro žyma)**
 Daiktas: **kiti statiniai Nr. 4400-5829-7239, aprašyti p. 2.4.**
 Įregistravimo pagrindas: **2022-03-25 Informacinės sistemos "Infostatyba" pranešimas**
Nr. ARCCR-100-220325-04730
 Aprašymas: **Nauja statyba**
 Įrašas galioja: **Nuo 2022-03-25**
- 10.21. **duomenys, kurie neįrašyti į kadastrą (kadastro žyma)**
 Duomenis nustatė
 Daiktas: **kiti statiniai Nr. 4400-5829-7239, aprašyti p. 2.4.**
kiti statiniai Nr. 4400-5829-7260, aprašyti p. 2.6.
 Įregistravimo pagrindas: **2011-06-16 Kvalifikacijos pažymėjimas Nr. 2M-M-1433**
2022-02-24 Nekilnojamojo daikto kadastro duomenų byla
 Įrašas galioja: **Nuo 2022-03-15**
- 10.22. [X] **Kadastro duomenų tikslinimas (daikto registravimas)**
 Daiktas: **pastatas Nr. 4400-5806-2061, aprašytas p. 2.2.**
 Įregistravimo pagrindas: **2021-12-27 Nekilnojamojo daikto kadastro duomenų byla**
 Išregistravimo pagrindas: **2022-05-09 Deklaracija apie statybos užbaigimą / paskirties pakeitimą**
Nr. ARCCR-100-220509-08202
 Įrašas galioja: **Nuo 2022-05-12 iki 2022-05-12**
- 10.23. [X] **Kadastrinius matavimus atliko (kadastro žyma)**
 Daiktas: **pastatas Nr. 4400-5806-2061, aprašytas p. 2.2.**
 Įregistravimo pagrindas: **2021-11-15 Kvalifikacijos pažymėjimas Nr. 2M-M-2834**
2021-12-27 Nekilnojamojo daikto kadastro duomenų byla
 Išregistravimo pagrindas: **2022-05-11 Prašymas**
 Įrašas galioja: **Nuo 2022-05-12 iki 2022-05-12**
- 10.24. [X] **Suformuotas padalijimo būdu (daikto registravimas)**
 Daiktas: **pastatas Nr. 4400-5806-2061, aprašytas p. 2.2.**
 Įregistravimo pagrindas: **2021-12-27 Nekilnojamojo daikto kadastro duomenų byla**
2021-12-27 Pažyma apie naujai suformuotų nekilnojamojo turto kadastro objektų
(statinių) galimybę naudoti pagal paskirtį Nr. (21.78)-SL7-62
 Išregistravimo pagrindas: **2022-05-09 Deklaracija apie statybos užbaigimą / paskirties pakeitimą**
Nr. ARCCR-100-220509-08202
 Įrašas galioja: **Nuo 2022-05-12 iki 2022-05-12**
- 10.25. [X] **Parengta deklaracija apie statybos užbaigimą (kadastro žyma)**
 Daiktas: **pastatas Nr. 4400-5806-2061, aprašytas p. 2.2.**
 Įregistravimo pagrindas: **2022-05-09 Informacinės sistemos "Infostatyba" pranešimas**
Nr. ARCCR-100-220509-08202
 Aprašymas: **Griovimas**
 Išregistravimo pagrindas: **2022-05-09 Deklaracija apie statybos užbaigimą / paskirties pakeitimą**
Nr. ARCCR-100-220509-08202
 Įrašas galioja: **Nuo 2022-05-10 iki 2022-05-12**
- 10.26. [X] **Suformuotas padalijimo būdu (daikto registravimas)**
 Daiktas: **kiti statiniai Nr. 4400-5829-7217, aprašyti p. 2.18.**
 Įregistravimo pagrindas: **2022-02-24 Nekilnojamojo daikto kadastro duomenų byla**
2022-03-23 Deklaracija apie statybos užbaigimą / paskirties pakeitimą

- Nr. ARCCR-100-220323-04537
Išregistravimo pagrindas: 2022-03-23 Informacinės sistemos "Infostatyba" pranešimas
Nr. ARCCR-100-220323-04537
[rašas galioja: Nuo 2022-04-21 iki 2022-06-07]
- 10.27. [X] Kadastro duomenų tikslinimas (daikto registravimas)
Daiktas: kiti statiniai Nr. 4400-5829-7217, aprašyti p. 2.18.
[registravimo pagrindas: 2022-02-24 Nekilnojamojo daikto kadastro duomenų byla
2022-03-23 Informacinės sistemos "Infostatyba" pranešimas
Nr. ARCCR-100-220323-04537
Išregistravimo pagrindas: 2022-03-23 Deklaracija apie statybos užbaigimą / paskirties pakeitimą
Nr. ARCCR-100-220323-04537
[rašas galioja: Nuo 2022-04-21 iki 2022-06-07]
- 10.28. [X] Kadastrinius matavimus atliko (kadastro žyma)
Daiktas: kiti statiniai Nr. 4400-5829-7217, aprašyti p. 2.18.
[registravimo pagrindas: 2011-06-16 Kvalifikacijos pažymėjimas Nr. 2M-M-1433
2022-02-24 Nekilnojamojo daikto kadastro duomenų byla
Išregistravimo pagrindas: 2022-06-06 Prašymas
[rašas galioja: Nuo 2022-04-21 iki 2022-06-07]
- 10.29. [X] Parengta deklaracija apie statybos užbaigimą (kadastro žyma)
Daiktas: kiti statiniai Nr. 4400-5829-7228, aprašyti p. 2.19.
[registravimo pagrindas: 2022-03-24 Informacinės sistemos "Infostatyba" pranešimas
Nr. ARCCR-100-220324-04614
Aprašymas: Nauja statyba
Išregistravimo pagrindas: 2022-04-01 Informacinės sistemos "Infostatyba" pranešimas
Nr. FD9A94FE06AE4F6B92B4
[rašas galioja: Nuo 2022-03-24 iki 2022-04-01]
- 10.30. [X] Parengta deklaracija apie statybos užbaigimą (kadastro žyma)
Daiktas: kiti statiniai Nr. 4400-5829-7217, aprašyti p. 2.18.
[registravimo pagrindas: 2022-03-23 Informacinės sistemos "Infostatyba" pranešimas
Nr. ARCCR-100-220323-04537
Aprašymas: Griovimas
Išregistravimo pagrindas: 2022-03-23 Deklaracija apie statybos užbaigimą / paskirties pakeitimą
Nr. ARCCR-100-220323-04537
[rašas galioja: Nuo 2022-03-23 iki 2022-04-20]
- 10.31. [X] Parengta deklaracija apie statybos užbaigimą (kadastro žyma)
Daiktas: kiti statiniai Nr. 4400-5829-7228, aprašyti p. 2.19.
[registravimo pagrindas: 2022-03-23 Informacinės sistemos "Infostatyba" pranešimas
Nr. ARCCR-100-220323-04547
Aprašymas: Paprastas remontas
Išregistravimo pagrindas: 2022-03-23 Deklaracija apie statybos užbaigimą / paskirties pakeitimą
Nr. ARCCR-100-220323-04547
[rašas galioja: Nuo 2022-03-23 iki 2022-04-20]
- 10.32. [X] Parengta deklaracija apie statybos užbaigimą (kadastro žyma)
Daiktas: kiti statiniai Nr. 4400-5829-7239, aprašyti p. 2.4.
[registravimo pagrindas: 2022-03-21 Informacinės sistemos "Infostatyba" pranešimas
Nr. ARCCR-100-220321-04368
Aprašymas: Nauja statyba
Išregistravimo pagrindas: 2022-03-24 Informacinės sistemos "Infostatyba" pranešimas
Nr. 4BAB000BC030416B878E
[rašas galioja: Nuo 2022-03-22 iki 2022-03-24]
- 10.33. [X] Nustatyti nauji kadastro duomenys, kurie neįrašyti į kadastrą (kadastro žyma)
Duomenis nustatė
Daiktas: kiti statiniai Nr. 4400-5829-7228, aprašyti p. 2.19.
[registravimo pagrindas: 2011-06-16 Kvalifikacijos pažymėjimas Nr. 2M-M-1433
2022-02-24 Nekilnojamojo daikto kadastro duomenų byla
Išregistravimo pagrindas: 2022-04-19 Asmens prašymas
[rašas galioja: Nuo 2022-03-15 iki 2022-04-20]
11. Duomenys apie įregistruotas teritorijas, kuriose taikomos specialiosios žemės naudojimo sąlygos:
- 11.1. Teritorijos pavadinimas: Elektros tinklų apsaugos zonos (III skyrius, ketvirtasis skirsnis)
Teritorijos unikalus numeris: 100115512
[registravimo pagrindas: Lietuvos Respublikos energetikos ministerija; 2021-10-25 Įsakymas dėl Klaipėdos elektros tinklų teritorijų plano patvirtinimo Nr. 1-278
[registravimo data: 2021-11-18
Žemės sklypo plotas, patenkantis į Teritoriją: 143 kv. m, nuo 2023-01-04
- 11.2. Teritorijos pavadinimas: Elektroninių ryšių tinklų elektroninių ryšių infrastruktūros apsaugos zonos (III skyrius, vienuoliktasis skirsnis)
Teritorijos unikalus numeris: 100356001
[registravimo pagrindas: Lietuvos Respublikos susisiekimo ministerija; 2022-06-30 Telia tinklo apsaugos zonos planas Klaipėdos miesto savivaldybėje Nr. 3-341
[registravimo data: 2022-07-15
Žemės sklypo plotas, patenkantis į Teritoriją: 56 kv. m, nuo 2023-01-04
- 11.3. Teritorijos pavadinimas: Elektroninių ryšių tinklų elektroninių ryšių infrastruktūros apsaugos zonos (III skyrius, vienuoliktasis skirsnis)
Teritorijos unikalus numeris: 100356009
[registravimo pagrindas: Lietuvos Respublikos susisiekimo ministerija; 2022-06-30 Telia tinklo apsaugos zonos planas Klaipėdos miesto savivaldybėje Nr. 3-341
[registravimo data: 2022-07-15
Žemės sklypo plotas, patenkantis į Teritoriją: 13 kv. m, nuo 2023-01-05

Istorinius SŽNS teritorijų pasikeitimų žemės sklype duomenis galima peržiūrėti dokumente "Žemės sklypo duomenų apie įregistruotas teritorijas, kuriose taikomos specialiosios žemės naudojimo sąlygos, pasikeitimų sąrašas".

12. Registro pastabos ir nuorodos: įrašų nėra

13. Kita informacija: įrašų nėra

14. Informacija apie duomenų sandoriui tikslinimą: įrašų nėra**15. Asmenvardžių istorija:**

- 15.1. Asmuo: **Nacionalinė žemės tarnyba prie Aplinkos ministerijos**
nuo 2023-01-04: **Nacionalinė žemės tarnyba prie Aplinkos ministerijos, a.k. 188704927, reg.d.1997-12-08**
nuo 1997-12-08 iki 2023-01-04: **Nacionalinė žemės tarnyba prie Žemės ūkio ministerijos**
- 15.2. Asmuo: **UAB "Ecoservice"**
nuo 2007-12-21: **UAB "Ecoservice", a.k. 123044722, reg.d.1995-04-06**
nuo 2000-08-08 iki 2007-12-21: **UŽDAROJI AKCINĖ BENDROVĖ "VIENITURAS"**
- 15.3. Asmuo: **UAB "Publica"**
nuo 2020-08-20: **UAB "Publica", a.k. 300552891, reg.d.2006-03-23**
nuo 2009-05-21 iki 2020-08-20: **UAB "Pamario produktai"**
nuo 2006-03-23 iki 2009-05-21: **UAB "VAKARŲ AGROGRUPĖ"**
- 15.4. Asmuo: **Valstybės įmonė Centrinė hipotekos įstaiga**
nuo 2015-12-31: **Valstybės įmonė Centrinė hipotekos įstaiga, a.k. 188692535, reg.d.1998-04-02**
nuo 1998-04-02 iki 2015-12-31: **Centrinė hipotekos įstaiga**
- 15.5. Asmuo: **UAB "SKT ENVIRONMENTAL SERVICES KLAIPĖDA"**
nuo 2012-10-30: **UAB "SKT ENVIRONMENTAL SERVICES KLAIPĖDA", a.k. 110734883, reg.d.1996-04-23**
nuo 2009-04-27 iki 2012-10-30: **UAB "VEOLIA ENVIRONMENTAL SERVICES KLAIPĖDA"**
nuo 2008-07-17 iki 2009-04-27: **UAB "CLEANAWAY KLAIPĖDA"**
nuo 1996-04-23 iki 2008-07-17: **LIETUVOS IR VOKIETIJOS UŽDAROJI AKCINĖ BENDROVĖ "ANTRINIŲ ŽALIAVŲ CENTRAS"**
- 15.6. Asmuo: **UAB "Ecoservice Klaipėda"**
nuo 2016-09-27: **UAB "Ecoservice Klaipėda", a.k. 140026178, reg.d.1990-11-16**
nuo 1998-10-22 iki 2016-09-27: **Uždaroji akcinė bendrovė "SPECIALUS AUTOTRANSPORTAS"**
nuo 1990-11-16 iki 1998-10-22: **SPECIALIOS PASKIRTIES UŽDAROJI AKCINĖ BENDROVĖ "SPECIALUS AUTOTRANSPORTAS"**
- 15.7. Asmuo:
nuo 2014-06-16:
nuo 2013-01-22 iki 2014-06-16:
iki 2013-01-22:

Dokumentą atspausdino



PROJEKTAVIMO FIRMA

DoBi

Inžinerinių tinklų ir
įrenginių projektavimas

2023 m. rugsėjo 05 d.

Dėl projekto „LIETAUS NUOTEKŲ BASEINO SU IŠLEISTUVU NR.20 Į TRINYČIŲ TVENKINĮ REKONSTRUKCIJA (TERITORIJA NUO VILNIAUS PL., TILŽĖS G., ŠILUTĖS PL. DALĮ, MOKYKLOS G., TECHNIKOS G., TERITORIJA UŽ GELEŽINKELIO) KLAIPĖDOJE (PROJEKTO KOREKTŪRA)“ tinklų apsaugos zonos

2007m. buvo parengtas lietaus nuotekų tinklų projektas „Lietaus nuotekų baseino su išleistuvu Nr.20 į Trinyčių tvenkinį rekonstrukcija (teritorija nuo Vilniaus pl., Tilžės g., Šilutės pl. dalį, Mokyklos g., Technikos g., teritorija už geležinkelio) Klaipėdoje“ ir **gautas statybą leidžiantis** dokumentas.

2017m šis projektas buvo padalintas į 2 atskirus projektus ir gauti atskiri statybos leidimai.

1 -ojo projekto Lietaus nuotekų tinklų statybą nuo Malūno tvenkinio iki Šilutės pl. 3a sklypo sėkmingai užbaigtą 2019m.

2-ojo projekto „Lietaus nuotekų baseino su išleistuvu Nr.20 į Trinyčių tvenkinį rekonstrukcija (teritorija nuo Vilniaus pl., Tilžės g., Šilutės pl. dalį, Mokyklos g., Technikos g., teritorija už geležinkelio) Klaipėdoje (projekto korektūra)“ 1 etapo lietaus nuotekų tinklų statyba (Nuo Šilutės pl. 3a sklypo pereinant geležinkelio bėgius) numatoma pradėti 2024 metais. Projekto vystytojai Klaipėdos miesto savivaldybė ir AB „Klaipėdos vanduo“.

Suprojektuoto lietaus nuotekų tinklo apsaugos zona patenka į Jūsų sklypą. Siekiant įgyvendinti minėto projekto sprendinius, reikia Jūsų sutikimo lietaus nuotekų tinklų apsaugos zonų įteisinimui minėtame sklype.

Pridedama:

1. Projektuojamų lietaus nuotekų schema (priedas Nr.1)
2. Sutikimo forma (priedas Nr.2)
3. Brėžinys su apsaugos zonomis sklype. (priedas Nr.3)

Direktorius

Liepų g. 48D,
92107, Klaipėda.
Tel. (846) 411958,
E-mail., dobi@dobi.lt

Atsiskaitomoji sąskaita
Nr.LT567300010002289703
AB "Swedbank"

Įmonės kodas 140874695
PVM mokėtojo kodas:
LT408746917



SUTIKIMAS

(Data)

UAB „Publica“, į.k. 300552891, žemės sklypo kad. Nr. **2101/0007:10**, Tilžės g. 60, Klaipėda, nuomininkas;

UAB „Ecoservice“, į.k. 123044722, būdamas žemės sklypo kad. Nr., **2101/0007:10**, adresu Tilžės g. 60, Klaipėdoje, nuomininkas";

UAB „Autoaibė“, į.k. 141214083, būdamas žemės sklypo kad. Nr., **2101/0007:10**, adresu Tilžės g. 60, Klaipėdoje, nuomininkas;

sutinka su „*Lietaus nuotekų baseino su išleistuvu Nr. 20 į Trinyčių tvenkinį rekonstrukcija (teritorija nuo Vilniaus pl., Tilžės g, Šilutės pl. dalis, Mokyklos g, Technikos g., teritorija už geležinkelio) Klaipėdoje statybos projektas (projekto korektūra)*“ projekte numatyto lietaus nuotekų apsaugos zonos patekimo į nuosavybės teise priklausantį sklypą ir jo įregistravimą.

UAB „Publica“

(pareigos, Vardas Pavardė, parašas)

UAB „Ecoservice“

(pareigos, Vardas Pavardė, parašas)

UAB „Autoaibė“

(pareigos, Vardas Pavardė, parašas)

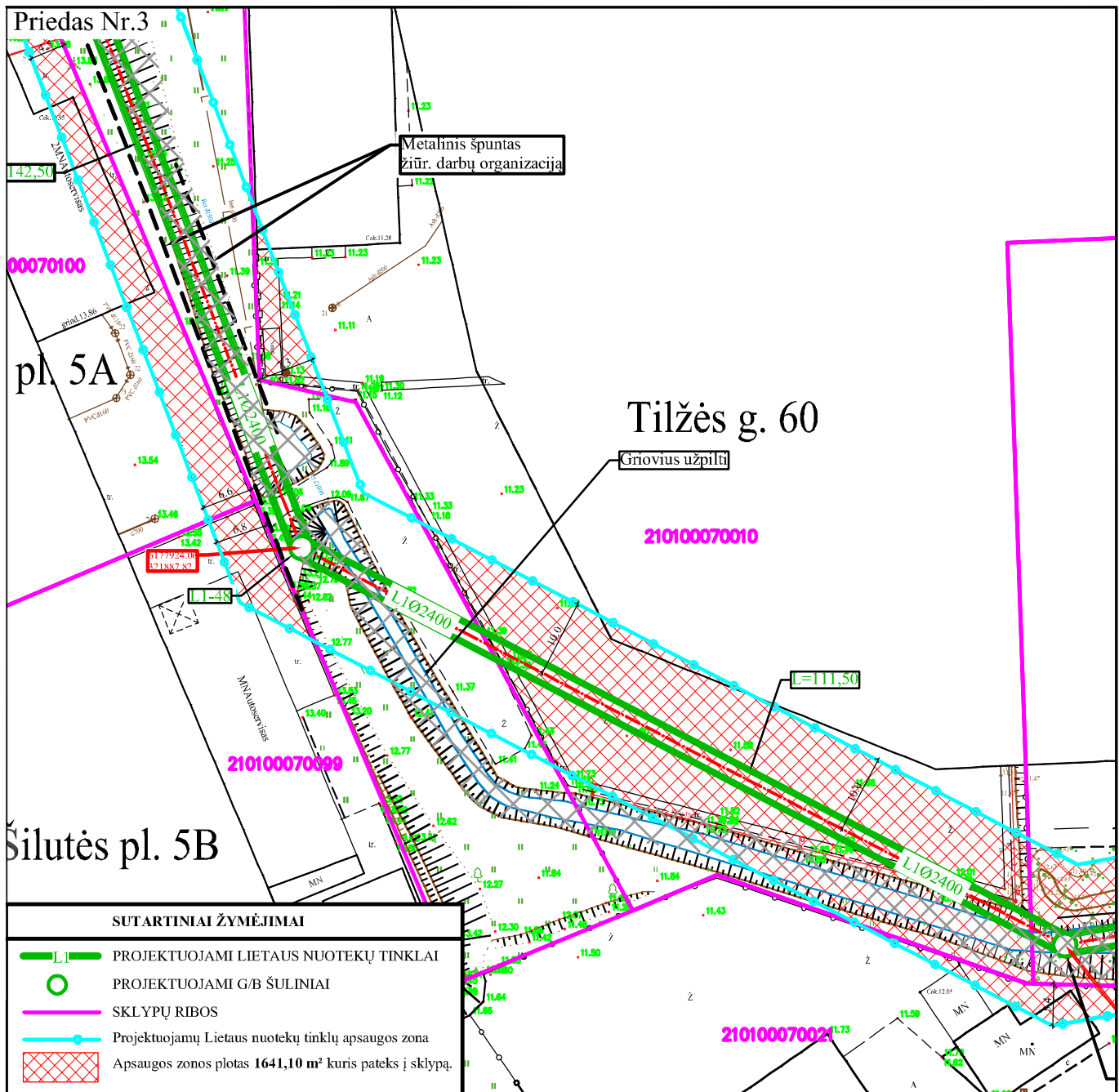

UAB „Publica“, į.k. 300552891, žemės sklypo kad. Nr. **2101/0007:10**, Tilžės g. 60, Klaipėda, nuomininkas;
 UAB „Ecoservice“, į.k. 123044722, būdamas žemės sklypo kad. Nr., **2101/0007:10**, adresu Tilžės g. 60, Klaipėdoje, nuomininkas";
 UAB „Autoaibė“, į.k. 141214083, būdamas žemės sklypo kad. Nr., **2101/0007:10**, adresu Tilžės g. 60, Klaipėdoje, nuomininkas;
 sutinka su „*Lietaus nuotekų baseino su išleistuvu Nr. 20 į Trinyčių tvenkinį rekonstrukcija (teritorija nuo Vilniaus pl., Tilžės g., Šilutės pl. dalis, Mokyklos g., Technikos g., teritorija už geležinkelio) Klaipėdoje statybos projektas (projekto korektūra)*“ projekte numatyto lietaus nuotekų apsaugos zonos patekimo į nuosavybės teise priklausantį sklypą ir jo įregistravimą.

Specialiosios žemės naudojimo sąlygos nustatomos vadovaujantis Lietuvos Respublikos specialiųjų žemės naudojimo sąlygų įstatymu, 2019 m. birželio 6 d. Nr. XIII-2166
 43 straipsnis. Specialiosios žemės naudojimo sąlygos vandens tiekimo ir nuotekų, paviršinių nuotekų tvarkymo infrastruktūros apsaugos zonese.

ATESTATO Nr.	 UŽDAROJI AKCINĖ BENDROVĖ "DoBi" <small>Liepų g. 48D, Klaipėda, tel. 846-411958, dobi@dobi.lt, www.dobi.lt</small>	Statymo projekto pavadinimas: LIETAUS NUOTEKŲ BASEINO SU IŠLEISTUVU NR. 20 Į TRINYČIŲ TVENKINĮ REKONSTRUKCIJA (TERITORIJA NUO VILNIAUS PL., TILŽĖS G., ŠILUTĖS PL. DALIS, MOKYKLOS G., TECHNIKOS G., TERITORIJA UŽ GELEŽINKELIO) KLAIPĖDOJE STATYBOS PROJEKTAS (PROJEKTO KOREKTŪRA)				
		35470	PV	V. PETROVAS	2023	Dokumento pavadinimas: Priedas Nr.3 LIETAUS NUOTEKŲ TINKLŲ PLANAS
35471	PDV	V. PETROVAS	2023			
LT	Užsakovas: KLAIPĖDOS MIESTO SAVIVALDYBĖS ADMINISTRACIJA	Dokumento žymuo: J9-2086(0629) - TDP - VN.B - 01			Lapas 1	Lapų 1

Visiems suinteresuotiems asmenims

SUTIKIMAS dėl apsaugos zonos nustatymo

2024-01-09

UAB „Ecoservice“, juridinio asmens kodas 123044722, registruotos buveinės adresas Gariūnų g. 71, Vilnius (**Ecoservice**), būdama žemės sklypo, unikaliu Nr. 2101-0007-0010, kadastro Nr. 2101/0007:10, adresu Tilžės g. 60, Klaipėda (**Žemės Sklypas**), nuomininku, sutinka dėl vandens tiekimo ir nuotekų, paviršinių nuotekų tvarkymo infrastruktūros apsaugos zonos (Specialiųjų žemės naudojimo sąlygų įstatymo 42 straipsnis) nustatymo Žemės Sklype ir jos įregistravimo Nekilnojamojo turto kadastre ir registre. Nustatomas apsaugos zonos plotas Žemės Sklype yra 1 641,10 m² (Žemės Sklypo planas su pažymėta apsaugos zonos riba pridedamas).

Ecoservice sutikimas su aukščiau nurodytos apsaugos zonos nustatymu yra išduodamas lietaus nuotekų tinklo, numatyto projekte, pavadinimu „*Lietaus nuotekų baseino su išleistuvu Nr. 20 į Trinyčių tvenkinį rekonstrukcija (Teritorija nuo Vilniaus pl., Tilžės g., Šilutės pl. dalis, Mokyklos g., Technikos g., teritorija už geležinkelio) Klaipėdoje statybos projektas (projekto korektūra)*“ (projekto Nr. J9-2086(0629)-TP), atžvilgiu.

Šis sutikimas teisės naudotis Ecoservice valdoma Žemės Sklypo dalimi nesuteikia ir yra išduodamas tik ta apimtimi, kuri reikalinga Specialiųjų žemės naudojimo sąlygų įstatymo X skirsnio (41-43 straipsniai) reikalavimų įgyvendinimui.

Ecoservice šiuo sutikimu neprisiima jokių įsipareigojimų dėl šio sutikimo išdavimo dieną Žemės Sklype esančių statinių nukėlimo, jų remonto ir/ar pertvarkymo, siekiant pastaruosius iškelti iš apsaugos zonos ribų (jeigu pastarieji patenka).

Ecoservice jokių nuostolių dėl Žemės Sklype nustatomų apribojimų – dėl vandens tiekimo ir nuotekų, paviršinių nuotekų tvarkymo infrastruktūros apsaugos zonos ir specialiųjų žemės naudojimo sąlygų nustatymo ir taikymo Žemės Sklype ar jo dalyje nepatiria, todėl kompensacija už apsaugos zonos ir specialiųjų žemės naudojimo sąlygų nustatymą Ecoservice nėra mokama.

Ecoservice yra žinoma, jog specialiosios žemės naudojimo sąlygos Žemės Sklype pradedamos taikyti nuo žymos apie nustatytas apsaugos zonas viešame registre padarymo dienos. Atskiras pranešimas apie pradedamas taikyti specialiąsias žemės naudojimo sąlygas nebus siunčiamas. Apie specialiųjų žemės naudojimo sąlygų taikymo pabaigą bus informuojama teisės aktuose nustatyta tvarka, esant sąlygoms, nurodytoms Specialiųjų žemės naudojimo sąlygų įstatymo 12 straipsnyje.

PRIDEDAMA: Vandens tiekimo ir nuotekų, paviršinių nuotekų tvarkymo infrastruktūros apsaugos zonos, nustatomos Žemės Sklype, brėžinys, 1 lapas.

Paaarbiai

UAB „Ecoservice“ vadovė

NEKILNOJAMOJO TURTO REGISTRO DUOMENŲ BAZĖS IŠRAŠAS SU ISTORIJA

2023-05-18 13:13:44

1. Nekilnojamojo turto registre įregistruotas turtas:

Registro Nr.: **21/914**
Registro tipas: **Žemės sklypas su statiniais**
Sudarymo data: **1994-04-18**
Adresas: **Klaipėda, Tilžės g. 60**

2. Nekilnojamieji daiktai:

2.1.

Žemės sklypas
Unikalus daikto numeris: **2101-0007-0010**
Žemės sklypo kadastro numeris ir kadastro vietovės pavadinimas: **2101/0007:10 Klaipėdos m. k.v.**
Daikto pagrindinė naudojimo paskirtis: **Kita**
Žemės sklypo naudojimo būdas: **Komercinės paskirties objektų teritorijos**
Žemės sklypo plotas: **3.8008 ha**
Užstatyta teritorija: **3.8008 ha**
Žemės ūkio naudmenų našumo balas: **40.0**
Matavimų tipas: **Žemės sklypas suformuotas atliekant kadastrinius matavimus**
Vidutinė rinkos vertė: **1919000 Eur**
Vidutinės rinkos vertės nustatymo data: **2022-04-12**
Vidutinės rinkos vertės nustatymo būdas: **Masinis vertinimas**
Kadastro duomenų nustatymo data: **2022-02-01**

2.2. [X]

Pastatas - Kontrolinis pravažiavimo punktas
Unikalus daikto numeris: **4400-5806-2061**
Daikto pagrindinė naudojimo paskirtis: **Kita**
Žymėjimas plane: **12H1/p**
Būklė: **Sunaikintas**
Statusas: **Išregistruotas**
Daikto istorinė kilmė: **Gautas padalijus daiktą, unikalus daikto numeris 2198-5003-6053**
Statybos pradžios metai: **1985**
Statybos pabaigos metai: **1985**
Statinio kategorija: **II grupės nesudėtingasis**
Baigtumo procentas: **0 %**
Šildymas: **Nėra**
Vandentiekis: **Nėra**
Nuotekų šalinimas: **Nėra**
Dujos: **Nėra**
Sienos: **Nėra**
Stogo danga: **Nėra**
Aukštų skaičius: **0**
Tūris: **0 kub. m**
Užstatytas plotas: **0.00 kv. m**
Koordinatė X: **6178100.5**
Koordinatė Y: **321921.4**
Vidutinė rinkos vertė: **0 Eur**
Vidutinės rinkos vertės nustatymo būdas: **Atkuriamoji vertė**
Vidutinės rinkos vertės nustatymo data: **2021-12-27**
Kadastro duomenų nustatymo data: **2021-12-27**

2.3.

Pastatas - Kontrolinis patikros punktas
Unikalus daikto numeris: **4400-5806-2050**
Daikto pagrindinė naudojimo paskirtis: **Kita**
Žymėjimas plane: **11H1/p**
Statusas: **Suformuotas padalijus daiktą**
Daikto istorinė kilmė: **Gautas padalijus daiktą, unikalus daikto numeris 2198-5003-6053**
Statybos pradžios metai: **1985**
Statybos pabaigos metai: **1985**
Papr. remonto pradžios metai: **2021**
Papr. remonto pabaigos metai: **2021**
Statinio kategorija: **II grupės nesudėtingasis**
Baigtumo procentas: **100 %**
Šildymas: **Nėra**
Vandentiekis: **Nėra**
Nuotekų šalinimas: **Nėra**
Dujos: **Nėra**
Sienos: **Plytos**
Stogo danga: **Ruberoidas**
Aukštų skaičius: **1**
Bendras plotas: **66.24 kv. m**
Pagrindinis plotas: **66.24 kv. m**
Tūris: **293 kub. m**
Užstatytas plotas: **66.00 kv. m**
Koordinatė X: **6178100.5**
Koordinatė Y: **321913.3**
Atkūrimo sąnaudos (statybos vertė): **70600 Eur**
Fizinio nusidėvėjimo procentas: **44 %**
Atkuriamoji vertė: **39500 Eur**
Atkūrimo sąnaudų (statybos vertės) ir atkuriamosios vertės nustatymo data: **2022-05-30**
Vidutinė rinkos vertė: **39500 Eur**
Vidutinės rinkos vertės nustatymo būdas: **Atkuriamoji vertė**
Vidutinės rinkos vertės nustatymo data: **2022-05-30**
Kadastro duomenų nustatymo data: **2021-12-27**

- 2.4. **Kiti inžineriniai statiniai - Tvora**
Unikalus daikto numeris: **4400-5829-7239**
Daikto pagrindinė naudojimo paskirtis: **Kiti inžineriniai statiniai**
Žymėjimas plane: **k2**
Kadastro duomenų nustatymo data: **2022-02-17**
- 2.5. **Kiti inžineriniai statiniai - Aikštelė**
Unikalus daikto numeris: **4400-5872-7274**
Daikto pagrindinė naudojimo paskirtis: **Kiti inžineriniai statiniai**
Žymėjimas plane: **1a**
Statusas: **Formuojamas**
Kadastro duomenų nustatymo data: **2022-04-28**
- 2.6. **Kiti inžineriniai statiniai - Aikštelė**
Unikalus daikto numeris: **4400-5829-7260**
Daikto pagrindinė naudojimo paskirtis: **Kiti inžineriniai statiniai**
Žymėjimas plane: **1b**
Statusas: **Formuojamas**
Kadastro duomenų nustatymo data: **2022-02-17**
- 2.7. **Kiti inžineriniai statiniai - Aikštelė**
Unikalus daikto numeris: **4400-5872-7285**
Daikto pagrindinė naudojimo paskirtis: **Kiti inžineriniai statiniai**
Žymėjimas plane: **2a**
Statusas: **Formuojamas**
Kadastro duomenų nustatymo data: **2022-04-28**
- 2.8. **Kiti inžineriniai statiniai - Aikštelė**
Unikalus daikto numeris: **4400-5872-7330**
Daikto pagrindinė naudojimo paskirtis: **Kiti inžineriniai statiniai**
Žymėjimas plane: **3a**
Statusas: **Formuojamas**
Kadastro duomenų nustatymo data: **2022-04-28**
- 2.9. **Kiti inžineriniai statiniai - Aikštelė**
Unikalus daikto numeris: **4400-5872-7409**
Daikto pagrindinė naudojimo paskirtis: **Kiti inžineriniai statiniai**
Žymėjimas plane: **4a**
Statusas: **Formuojamas**
Kadastro duomenų nustatymo data: **2022-04-28**
- 2.10. **Kiti inžineriniai statiniai - Aikštelė**
Unikalus daikto numeris: **4400-5872-7414**
Daikto pagrindinė naudojimo paskirtis: **Kiti inžineriniai statiniai**
Žymėjimas plane: **5a**
Statusas: **Formuojamas**
Kadastro duomenų nustatymo data: **2022-04-28**
- 2.11. **Kiti inžineriniai statiniai - Aikštelė**
Unikalus daikto numeris: **4400-5872-7452**
Daikto pagrindinė naudojimo paskirtis: **Kiti inžineriniai statiniai**
Žymėjimas plane: **6a**
Statusas: **Formuojamas**
Kadastro duomenų nustatymo data: **2022-04-28**
- 2.12. **Kiti inžineriniai statiniai - Aikštelė**
Unikalus daikto numeris: **4400-5872-7463**
Daikto pagrindinė naudojimo paskirtis: **Kiti inžineriniai statiniai**
Žymėjimas plane: **7a**
Statusas: **Formuojamas**
Kadastro duomenų nustatymo data: **2022-04-28**
- 2.13. **Kiti inžineriniai statiniai - Aikštelė**
Unikalus daikto numeris: **4400-5872-7474**
Daikto pagrindinė naudojimo paskirtis: **Kiti inžineriniai statiniai**
Žymėjimas plane: **8a**
Statusas: **Formuojamas**
Kadastro duomenų nustatymo data: **2022-04-28**
- 2.14. **Kiti inžineriniai statiniai - Aikštelė**
Unikalus daikto numeris: **4400-5872-7485**
Daikto pagrindinė naudojimo paskirtis: **Kiti inžineriniai statiniai**
Žymėjimas plane: **9a**
Statusas: **Formuojamas**
Kadastro duomenų nustatymo data: **2022-04-28**
- 2.15. **Kiti inžineriniai statiniai - Aikštelė**
Unikalus daikto numeris: **4400-5872-7509**
Daikto pagrindinė naudojimo paskirtis: **Kiti inžineriniai statiniai**
Žymėjimas plane: **10a**
Statusas: **Formuojamas**
Kadastro duomenų nustatymo data: **2022-04-28**
- 2.16. **Kiti inžineriniai statiniai - Aikštelė**
Unikalus daikto numeris: **4400-5872-7530**
Daikto pagrindinė naudojimo paskirtis: **Kiti inžineriniai statiniai**
Žymėjimas plane: **11a**
Statusas: **Formuojamas**
Kadastro duomenų nustatymo data: **2022-04-28**
- 2.17. **Kiti inžineriniai statiniai - Aikštelė**
Unikalus daikto numeris: **4400-5872-7541**
Daikto pagrindinė naudojimo paskirtis: **Kiti inžineriniai statiniai**
Žymėjimas plane: **12a**
Statusas: **Formuojamas**
Kadastro duomenų nustatymo data: **2022-04-28**
- 2.18. **[X] Kiti inžineriniai statiniai - Kiemo statiniai**
Aprašymas / pastabos: **Suformuotas padalijus unk.nr. 2198-5003-6110**
Unikalus daikto numeris: **4400-5829-7217**

Daikto pagrindinė naudojimo paskirtis: **Kiti inžineriniai statiniai**
 Žymėjimas plane: **k-k2-k4-k5**
 Būklė: **Sunaikintas**
 Statusas: **Išregistruotas**
 Daikto istorinė kilmė: **Gautas padalijus daiktą, unikalus daikto numeris 2198-5003-6110**
 Statybos pradžios metai: **1985**
 Statybos pabaigos metai: **1985**
 Statinio kategorija: **I grupės nesudėtingasis**
 Baigtumo procentas: **0 %**
 Ilgis: **0.00 m**
 Plotas: **0.00 kv. m**
 Medžiaga: **Nėra**
 Vidutinė rinkos vertė: **0 Eur**
 Vidutinės rinkos vertės nustatymo būdas: **Atkuriamoji vertė**
 Vidutinės rinkos vertės nustatymo data: **2022-02-24**
 Kadastro duomenų nustatymo data: **2022-02-24**

- 2.19. **Kiti inžineriniai statiniai - Aikštelė**
 Aprašymas / pastabos: **Suformuotas padalijus unk.nr. 2198-5003-6110 Pastaba: 3k aikštelės sudėtinė dalis 3k10 patenka į (unk. nr. 2101-0007-0055) sklypą.**
 Unikalus daikto numeris: **4400-5829-7228**
 Daikto pagrindinė naudojimo paskirtis: **Kiti inžineriniai statiniai**
 Žymėjimas plane: **3k**
 Statusas: **Suformuotas padalijus daiktą**
 Daikto istorinė kilmė: **Gautas padalijus daiktą, unikalus daikto numeris 2198-5003-6110**
 Statybos pradžios metai: **1985**
 Statybos pabaigos metai: **1995**
 Papr. remonto pradžios metai: **2012**
 Papr. remonto pabaigos metai: **2021**
 Statinio kategorija: **Neypatingasis**
 Baigtumo procentas: **100 %**
 Plotas: **22169.89 kv. m**
 Atkūrimo sąnaudos (statybos vertė): **2016000 Eur**
 Fizinio nusidėvėjimo procentas: **75 %**
 Atkuriamoji vertė: **504000 Eur**
 Atkūrimo sąnaudų (statybos vertės) ir atkuriamosios vertės nustatymo data: **2022-02-24**
 Vidutinė rinkos vertė: **504000 Eur**
 Vidutinės rinkos vertės nustatymo būdas: **Atkuriamoji vertė**
 Vidutinės rinkos vertės nustatymo data: **2022-02-24**
 Kadastro duomenų nustatymo data: **2022-02-24**

3. Daikto priklausiniai iš kito registro: įrašų nėra

4. Nuosavybė:

- 4.1. **Nuosavybės teisė**
 Savininkas: **UAB "Publica", a.k. 300552891**
 Daiktas: **pastatas Nr. 4400-5806-2050, aprašytas p. 2.3. kiti statiniai Nr. 4400-5829-7228, aprašyti p. 2.19.**
 Įregistravimo pagrindas: **2022-05-31 Pirkimo - pardavimo sutartis Nr. K1ES-6006**
 Įrašas galioja: **Nuo 2022-06-01**
- 4.2. **Nuosavybės teisė**
 Savininkas: **LIETUVOS RESPUBLIKA, a.k. 111105555**
 Daiktas: **žemės sklypas Nr. 2101-0007-0010, aprašytas p. 2.1.**
 Įregistravimo pagrindas: **1999-05-06 Apskritis viršininko įsakymas Nr. 855**
 Įrašas galioja: **Nuo 1999-05-11**
- 4.3. **[X] Nuosavybės teisė**
 Savininkas: **UAB "Meridina", a.k. 300528335**
 Daiktas: **pastatas Nr. 4400-5806-2061, aprašytas p. 2.2.**
 Įregistravimo pagrindas: **2008-06-17 Lizingo (finansinės nuomos) sutartis Nr. L2008-040109**
2008-07-25 Pirkimo - pardavimo sutartis Nr. K1ES-11986
2012-01-26 Susitarimas Nr. 5
2016-04-01 Perdavimo - priėmimo aktas su lizingo bendrovėmis Nr. 1354
2021-12-27 Pažyma apie naujai suformuotų nekilnojamojo turto kadastrą objektų (statinių) galimybę naudoti pagal paskirtį Nr. (21.78)-SL7-62
 Išregistravimo pagrindas: **2022-05-09 Deklaracija apie statybos užbaigimą / paskirties pakeitimą Nr. ARCCR-100-220509-08202**
 Įrašas galioja: **Nuo 2022-05-13 iki 2022-06-07**
- 4.4. **[X] Nuosavybės teisė**
 Savininkas: **UAB "Meridina", a.k. 300528335**
 Daiktas: **pastatas Nr. 4400-5806-2050, aprašytas p. 2.3.**
 Įregistravimo pagrindas: **2008-06-17 Lizingo (finansinės nuomos) sutartis Nr. L2008-040109**
2008-07-25 Pirkimo - pardavimo sutartis Nr. K1ES-11986
2012-01-26 Susitarimas Nr. 5
2016-04-01 Perdavimo - priėmimo aktas su lizingo bendrovėmis Nr. 1354
2021-12-27 Pažyma apie naujai suformuotų nekilnojamojo turto kadastrą objektų (statinių) galimybę naudoti pagal paskirtį Nr. (21.78)-SL7-62
 Išregistravimo pagrindas: **2022-05-31 Pirkimo - pardavimo sutartis Nr. K1ES-6006**
 Įrašas galioja: **Nuo 2022-05-13 iki 2022-06-01**
- 4.5. **[X] Nuosavybės teisė**
 Savininkas: **UAB "Meridina", a.k. 300528335**
 Daiktas: **kiti statiniai Nr. 4400-5829-7217, aprašyti p. 2.18.**
 Įregistravimo pagrindas: **2008-06-17 Lizingo (finansinės nuomos) sutartis Nr. L2008-040109**
2008-07-25 Pirkimo - pardavimo sutartis Nr. K1ES-11986
2012-01-26 Susitarimas Nr. 5
2016-04-01 Perdavimo - priėmimo aktas su lizingo bendrovėmis Nr. 1354
 Išregistravimo pagrindas: **2022-03-23 Deklaracija apie statybos užbaigimą / paskirties pakeitimą Nr. ARCCR-100-220323-04537**
 Įrašas galioja: **Nuo 2022-04-21 iki 2022-06-07**
- 4.6. **[X] Nuosavybės teisė**
 Savininkas: **UAB "Meridina", a.k. 300528335**
 Daiktas: **kiti statiniai Nr. 4400-5829-7228, aprašyti p. 2.19.**

Įregistravimo pagrindas: 2008-06-17 Lizingo (finansinės nuomos) sutartis Nr. L2008-040109
 2008-07-25 Pirkimo - pardavimo sutartis Nr. K1ES-11986
 2012-01-26 Susitarimas Nr. 5
 2016-04-01 Perdavimo - priėmimo aktas su lizingo bendrovėmis Nr. 1354
 2022-03-23 Deklaracija apie statybos užbaigimą / paskirties pakeitimą
 Nr. ARCCR-100-220323-04547
 Išregistravimo pagrindas: 2022-05-31 Pirkimo - pardavimo sutartis Nr. K1ES-6006
 Įrašas galioja: Nuo 2022-04-21 iki 2022-06-01

4.7. [X]

Nuosavybės teisė
 Savininkas: LIETUVOS RESPUBLIKA, a.k. 111105555
 Daiktas: žemės sklypas Nr. 2101-0007-0010, aprašytas p. 2.1.
 Įregistravimo pagrindas: 1994-03-09 Miesto valdybos sprendimas, potvarkis Nr. 141
 Išregistravimo pagrindas: 1999-05-06 Apskritis viršinininko įsakymas Nr. 855
 Įrašas galioja: Nuo 1994-04-22 iki 1999-05-11

5. Valstybės ir savivaldybių žemės patikėjimo teisė:

5.1.

Valstybinės žemės patikėjimo teisė
 Patikėtinis: Nacionalinė žemės tarnyba prie Aplinkos ministerijos, a.k. 188704927
 Daiktas: žemės sklypas Nr. 2101-0007-0010, aprašytas p. 2.1.
 Įregistravimo pagrindas: Žemės įstatymo pakeitimo ir papildymo įstatymas Nr. XI-912, 2010 m. birželio 18 d.
 Įrašas galioja: Nuo 2010-07-01

5.2. [X]

Valstybinės žemės patikėjimo teisė
 Patikėtinis: Klaipėdos apskrities viršinininko administracija, a.k. 188608448
 Daiktas: žemės sklypas Nr. 2101-0007-0010, aprašytas p. 2.1.
 Įregistravimo pagrindas: 1999-05-06 Apskritis viršinininko įsakymas Nr. 855
 Išregistravimo pagrindas: Žemės įstatymo pakeitimo ir papildymo įstatymas Nr. XI-912, 2010 m. birželio 18 d.
 Įrašas galioja: Nuo 1999-05-11 iki 2010-07-01

5.3. [X]

Valstybinės žemės patikėjimo teisė
 Patikėtinis: Klaipėdos apskrities viršinininko administracija, a.k. 188608448
 Daiktas: žemės sklypas Nr. 2101-0007-0010, aprašytas p. 2.1.
 Įregistravimo pagrindas: 1994-03-09 Miesto valdybos sprendimas, potvarkis Nr. 141
 Išregistravimo pagrindas: 1999-05-06 Apskritis viršinininko įsakymas Nr. 855
 Įrašas galioja: Nuo 1994-04-22 iki 1999-05-11

6. Kitos daiktinės teisės :

6.1.

Įkeitimas
 Daiktas: žemės sklypas Nr. 2101-0007-0010, aprašytas p. 2.1., 7.1.
 Įregistravimo pagrindas: 2022-08-10 Sutartinis įkeitimas Nr. K1ES-8870
 2022-08-11 IDK Nr. 30000118245063
 Aprašymas: Įkeista turtinė teisė - Sudaryta nuomos sutartis, kurios atsiradimo pagrindas 2022-07-13 Valstybinės žemės sklypo nuomos sutartis Nr. 13SŽN-285-(14.13.55.) Teisės plotas - 3.4056 ha
 Įrašas galioja: Nuo 2022-08-11

6.2.

Hipoteka
 Daiktas: pastatas Nr. 4400-5806-2050, aprašytas p. 2.3.
 kiti statiniai Nr. 4400-5829-7228, aprašyti p. 2.19.
 Įregistravimo pagrindas: 2022-06-20 Sutartinė hipoteka Nr. K1ES-6737
 2022-06-20 IDK Nr. 30000116754834
 Įrašas galioja: Nuo 2022-06-20

6.3.

Įkeitimas
 Daiktas: žemės sklypas Nr. 2101-0007-0010, aprašytas p. 2.1., 7.12.
 Įregistravimo pagrindas: 2016-10-26 Sutartinis įkeitimas Nr. JS-12489
 2016-11-07 IDK Nr. 20220160083239
 Aprašymas: Įkeista turtinė teisė - Sudaryta nuomos sutartis, kurios atsiradimo pagrindas 1999-05-07 Valstybinės žemės sklypo nuomos sutartis Nr. N21/99-0057
 Įrašas galioja: Nuo 2022-01-01

6.4. [X]

Hipoteka
 Daiktas: pastatas Nr. 4400-5806-2061, aprašytas p. 2.2.
 Įregistravimo pagrindas: 2016-03-23 Sutartinė hipoteka Nr. 1214
 2016-03-23 IDK Nr. 20120160016749
 Išregistravimo pagrindas: 2022-06-03 Pranešimas apie sutartinės hipotekos pabaigą Nr. 6709
 Įrašas galioja: Nuo 2022-05-13 iki 2022-06-03

6.5. [X]

Hipoteka
 Daiktas: pastatas Nr. 4400-5806-2050, aprašytas p. 2.3.
 Įregistravimo pagrindas: 2016-03-23 Sutartinė hipoteka Nr. 1214
 2016-03-23 IDK Nr. 20120160016749
 Išregistravimo pagrindas: 2022-06-03 Pranešimas apie sutartinės hipotekos pabaigą Nr. 6709
 Įrašas galioja: Nuo 2022-05-13 iki 2022-06-03

6.6. [X]

Hipoteka
 Daiktas: kiti statiniai Nr. 4400-5829-7217, aprašyti p. 2.18.
 Įregistravimo pagrindas: 2016-03-23 Sutartinė hipoteka Nr. 1214
 2016-03-23 IDK Nr. 20120160016749
 Išregistravimo pagrindas: 2022-06-03 Pranešimas apie sutartinės hipotekos pabaigą Nr. 6709
 Įrašas galioja: Nuo 2022-04-21 iki 2022-06-03

6.7. [X]

Hipoteka
 Daiktas: kiti statiniai Nr. 4400-5829-7228, aprašyti p. 2.19.
 Įregistravimo pagrindas: 2016-03-23 Sutartinė hipoteka Nr. 1214
 2016-03-23 IDK Nr. 20120160016749
 Išregistravimo pagrindas: 2022-06-03 Pranešimas apie sutartinės hipotekos pabaigą Nr. 6709
 Įrašas galioja: Nuo 2022-04-21 iki 2022-06-03

6.8. [X]

Įkeitimas
 Daiktas: žemės sklypas Nr. 2101-0007-0010, aprašytas p. 2.1., 7.17.
 Įregistravimo pagrindas: 2016-04-25 Sutartinis įkeitimas Nr. 1839
 2016-04-27 IDK Nr. 20220160024633
 Aprašymas: Įkeista turtinė teisė - Sudaryta nuomos sutartis, kurios atsiradimo pagrindas 2002-06-17 Valstybinės žemės sklypo nuomos sutartis Nr. N21/2002-0159
 Išregistravimo pagrindas: 2022-06-03 Pranešimas apie sutartinio įkeitimo pabaigą Nr. 6707
 Įrašas galioja: Nuo 2022-01-01 iki 2022-06-03

6.9. [X]

Hipoteka

Daiktas: žemės sklypas Nr. 2101-0007-0010, aprašytas p. 2.1., 7.12.
 Įregistravimo pagrindas: 2021-01-12 Sutartinė hipoteka Nr. 229
 2021-01-21 IDK Nr. 20120210004543
 Aprašymas: Įkeista turtinė teisė - Sudaryta nuomos sutartis, kurios atsiradimo pagrindas 1999-05-07 Valstybinės žemės sklypo nuomos sutartis Nr. N21/99-0057
 Išregistravimo pagrindas: 2022-05-03 Pranešimas apie sutartinės hipotekos pabaigą Nr. 3776
 Įrašas galioja: Nuo 2022-01-01 iki 2022-05-04

7. Juridiniai faktai:

- 7.1. **Sudaryta nuomos sutartis**
 Nuomininkas: UAB "Publica", a.k. 300552891
 Daiktas: žemės sklypas Nr. 2101-0007-0010, aprašytas p. 2.1.
 Įregistravimo pagrindas: 2022-07-13 Valstybinės žemės sklypo nuomos sutartis Nr. 13SŽN-285-(14.13.55.)
 Plotas: 3.4056 ha
 Įrašas galioja: Nuo 2022-07-29
 Terminas: Nuo 2022-07-13 iki 2089-07-13
- 7.2. **Sudaryta nuomos sutartis**
 Nuomininkas: UAB "Ecoservice", a.k. 123044722
 Daiktas: žemės sklypas Nr. 2101-0007-0010, aprašytas p. 2.1.
 Įregistravimo pagrindas: 1999-05-07 Valstybinės žemės sklypo nuomos sutartis Nr. N21/99-0057
 2016-11-08 Susitarimas pakeisti sutartį Nr. 13SŽN-281-(14.13.55.)
 2021-10-12 Reorganizavimo sąlygos
 2021-12-31 Perdavimo - priėmimo aktas
 2022-03-22 Susitarimas pakeisti sutartį Nr. 13SŽN-125-(14.13.55 E.)
 Plotas: 0.1809 ha
 Įrašas galioja: Nuo 2022-05-05
 Terminas: Nuo 2021-03-31 iki 2093-05-07
- 7.3. **Sudaryta nuomos sutartis**
 Nuomininkas: Uždaroji akcinė bendrovė "AUTOAIBĖ", a.k. 141214083
 Daiktas: žemės sklypas Nr. 2101-0007-0010, aprašytas p. 2.1.
 Įregistravimo pagrindas: 2002-06-17 Valstybinės žemės sklypo nuomos sutartis Nr. N21/2002-0160
 Plotas: 0.0589 ha
 Įrašas galioja: Nuo 2002-08-07
 Terminas: Nuo 2002-06-17 iki 2093-06-17
- 7.4. **Sudaryta nuomos sutartis**
 Nuomininkas: Uždaroji akcinė bendrovė "AUTOAIBĖ", a.k. 141214083
 Daiktas: žemės sklypas Nr. 2101-0007-0010, aprašytas p. 2.1.
 Įregistravimo pagrindas: 1999-05-07 Valstybinės žemės sklypo nuomos sutartis Nr. N21/99-0058
 Plotas: 0.1554 ha
 Aprašymas: Atskirai naudosis E (1123 kv. m.) dalimi, o F (12 kv. m.) ir D (221 kv. m.) naudosis su kitais bendraturčiais.
 Įrašas galioja: Nuo 1999-05-11
 Terminas: Nuo 1999-05-07 iki 2093-05-07
- 7.5. [X] **Apribojimas disponuoti nekilnojamoju daiktu**
 Daiktas: pastatas Nr. 4400-5806-2050, aprašytas p. 2.3.
 kiti statiniai Nr. 4400-5829-7228, aprašyti p. 2.19.
 Įregistravimo pagrindas: 2022-05-31 Pirkimo - pardavimo sutartis Nr. K1ES-6006
 Išregistravimo pagrindas: 2023-04-14 Pakvitavimas Nr. K1ES-3674
 Įrašas galioja: Nuo 2022-06-01 iki 2023-04-19
- 7.6. [X] **Sudaryta pirkimo - pardavimo sutartis**
 Pirkėjas: UAB "Publica", a.k. 300552891
 Daiktas: pastatas Nr. 4400-5806-2050, aprašytas p. 2.3.
 kiti statiniai Nr. 4400-5829-7228, aprašyti p. 2.19.
 Įregistravimo pagrindas: 2022-05-31 Notaro pranešimas Nr. 1040264166
 Išregistravimo pagrindas: 2022-05-31 Pirkimo - pardavimo sutartis Nr. K1ES-6006
 Įrašas galioja: Nuo 2022-05-31 iki 2022-06-01
- 7.7. [X] **Sudaryta nuomos sutartis**
 Nuomininkas: UAB "Ecoservice", a.k. 123044722
 Daiktas: žemės sklypas Nr. 2101-0007-0010, aprašytas p. 2.1.
 Įregistravimo pagrindas: 1999-05-07 Valstybinės žemės sklypo nuomos sutartis Nr. N21/99-0057
 2016-11-08 Susitarimas pakeisti sutartį Nr. 13SŽN-281-(14.13.55.)
 2021-10-12 Reorganizavimo sąlygos
 2021-12-31 Perdavimo - priėmimo aktas
 Plotas: 0.1809 ha
 Aprašymas: Atskirai naudosis B (1319 kv. m.) dalimi, o C (616 kv. m.) ir D (221 kv. m.) naudosis su kitais bendraturčiais.
 Išregistravimo pagrindas: 2022-03-22 Susitarimas pakeisti sutartį Nr. 13SŽN-125-(14.13.55 E.)
 Įrašas galioja: Nuo 2022-02-11 iki 2022-05-05
 Terminas: Nuo 2021-12-31 iki 2093-05-07
- 7.8. [X] **Įkeista turtinė teisė**
 Daiktas: žemės sklypas Nr. 2101-0007-0010, aprašytas p. 2.1.
 Įregistravimo pagrindas: 2021-01-21 Hipotekos registro pranešimas apie hipotekos įregistravimą Nr. 20120210004543
 Aprašymas: Įkeista nuomos teisė. Įkaito davėjas UAB "Ecoservice Klaipėda", 140026178
 Išregistravimo pagrindas: 2021-06-09 Lietuvos Respublikos Vyriausybės nutarimas "Dėl Lietuvos Respublikos hipotekos registro likvidavimo" Nr. 430
 Įrašas galioja: Nuo 2021-01-21 iki 2021-12-31
- 7.9. [X] **Įkeista turtinė teisė**
 Daiktas: žemės sklypas Nr. 2101-0007-0010, aprašytas p. 2.1.
 Įregistravimo pagrindas: 2020-06-25 Hipotekos registro pranešimas apie hipotekos įregistravimą Nr. 20120200037884
 Aprašymas: Įkeista nuomos teisė. Įkaito davėjas UAB "Ecoservice Klaipėda", 140026178
 Išregistravimo pagrindas: 2020-09-24 Hipotekos registro pranešimas apie įkeitimo išregistravimą Nr. 20120200056483
 Įrašas galioja: Nuo 2020-06-25 iki 2020-09-25
- 7.10. [X] **Įkeista turtinė teisė**
 Daiktas: žemės sklypas Nr. 2101-0007-0010, aprašytas p. 2.1.

- [registravimo pagrindas: 2019-12-04 Hipotekos registro pranešimas apie įkeitimo įregistravimą Nr. 20220190150519
Aprašymas: Įkeista nuomos teisė. Įkaito davėjas UAB "Ecoservice Klaipėda", 140026178
Išregistravimo pagrindas: 2020-09-24 Hipotekos registro pranešimas apie įkeitimo išregistravimą Nr. 20220200056459
Įrašas galioja: Nuo 2019-12-04 iki 2020-09-25
- 7.11. [X] Įkeista turtinė teisė
Daiktas: žemės sklypas Nr. 2101-0007-0010, aprašytas p. 2.1.
[registravimo pagrindas: 2018-10-23 Hipotekos registro pranešimas apie hipotekos įregistravimą Nr. 20120180086094
Aprašymas: Įkeista nuomos teisė. Įkaito davėjas UAB "Ecoservice Klaipėda", 140026178
Išregistravimo pagrindas: 2020-09-24 Hipotekos registro pranešimas apie hipotekos išregistravimą Nr. 20120200056481
Įrašas galioja: Nuo 2018-10-23 iki 2020-09-25
- 7.12. [X] Sudaryta nuomos sutartis
Nuomininkas: UAB "Ecoservice Klaipėda", a.k. 140026178
Daiktas: žemės sklypas Nr. 2101-0007-0010, aprašytas p. 2.1.
[registravimo pagrindas: 1999-05-07 Valstybinės žemės sklypo nuomos sutartis Nr. N21/99-0057 2016-11-08 Susitarimas pakeisti sutartį Nr. 13SŽN-281-(14.13.55.)
Plotas: 0.1809 ha
Aprašymas: Atskirai naudosis B (1319 kv. m.) dalimi, o C (616 kv. m.) ir D (221 kv. m.) naudosis su kitais bendraturčiais.
Išregistravimo pagrindas: 2021-10-12 Reorganizavimo sąlygos 2021-12-31 Perdavimo - priėmimo aktas
Įrašas galioja: Nuo 2016-11-17 iki 2022-02-11
Terminas: Nuo 2016-11-08 iki 2093-05-07
- 7.13. [X] Įkeista turtinė teisė
Daiktas: žemės sklypas Nr. 2101-0007-0010, aprašytas p. 2.1.
[registravimo pagrindas: 2016-11-07 Hipotekos registro pranešimas apie įkeitimo įregistravimą Nr. 20220160083239
Aprašymas: Įkeista nuomos teisė. Įkaito davėjas UAB "Ecoservice Klaipėda", 140026178 2019-12-09 gautas Hipotekos registro pranešimas Nr.: 10000001513194 apie Turtinės teisės įkeitimo pakeitimą, pakeitimo dokumento kodas: 20220190151360
Išregistravimo pagrindas: 2021-06-09 Lietuvos Respublikos Vyriausybės nutarimas "Dėl Lietuvos Respublikos hipotekos registro likvidavimo" Nr. 430
Įrašas galioja: Nuo 2016-11-07 iki 2021-12-31
- 7.14. [X] Įkeista turtinė teisė
Įkeitimo registratorius: Valstybės įmonė Centrinė hipotekos įstaiga, a.k. 188692535
Daiktas: žemės sklypas Nr. 2101-0007-0010, aprašytas p. 2.1.
[registravimo pagrindas: 2016-04-27 Hipotekos registro pranešimas apie įkeitimo įregistravimą Nr. 20220160024633
Aprašymas: Įkeista nuomos teisė. Įkaito davėjas UAB "Meridina", 300528335
Išregistravimo pagrindas: 2021-06-09 Lietuvos Respublikos Vyriausybės nutarimas "Dėl Lietuvos Respublikos hipotekos registro likvidavimo" Nr. 430
Įrašas galioja: Nuo 2016-04-27 iki 2021-12-31
- 7.15. [X] Įkeista turtinė teisė
Įkeitimo registratorius: Valstybės įmonė Centrinė hipotekos įstaiga, a.k. 188692535
Daiktas: žemės sklypas Nr. 2101-0007-0010, aprašytas p. 2.1.
[registravimo pagrindas: 2015-10-12 Hipotekos registro pranešimas apie įkeitimo įregistravimą Nr. 20220150058265
Aprašymas: Įkeista nuomos teisė. Įkaito davėjas Uždaroji akcinė bendrovė "SPECIALUS AUTOTRANSPORTAS", 140026178
Išregistravimo pagrindas: 2020-06-25 Hipotekos registro pranešimas apie įkeitimo išregistravimą Nr. 20220200037883
Įrašas galioja: Nuo 2015-10-12 iki 2020-06-25
- 7.16. [X] Sudaryta nuomos sutartis
Nuomininkas: UAB "Ecoservice Klaipėda", a.k. 140026178
Daiktas: žemės sklypas Nr. 2101-0007-0010, aprašytas p. 2.1.
[registravimo pagrindas: 1999-05-07 Valstybinės žemės sklypo nuomos sutartis Nr. N21/99-0057 2013-01-03 Reorganizavimo sąlygos 2013-02-08 Perdavimo - priėmimo aktas
Plotas: 0.1809 ha
Aprašymas: Pažymėjimas plane BC.
Išregistravimo pagrindas: 2016-11-08 Susitarimas pakeisti sutartį Nr. 13SŽN-281-(14.13.55.)
Įrašas galioja: Nuo 2013-02-26 iki 2016-11-17
Terminas: Nuo 2013-02-08 iki 2093-05-07
- 7.17. [X] Sudaryta nuomos sutartis
Nuomininkas: UAB "Meridina", a.k. 300528335
Daiktas: žemės sklypas Nr. 2101-0007-0010, aprašytas p. 2.1.
[registravimo pagrindas: 2002-06-17 Valstybinės žemės sklypo nuomos sutartis Nr. N21/2002-0159 2008-07-25 Pirkimo - pardavimo sutartis Nr. K1ES-11986
Plotas: 3.4056 ha
Aprašymas: Pažymėjimas plane A,C
Išregistravimo pagrindas: 2022-06-13 Nacionalinės žemės tarnybos teritorinio skyriaus vedėjo įsakymas Nr. 13VJ-511-(14.13.2.) 2022-06-23 Prašymas Nr. 31716050
Įrašas galioja: Nuo 2008-09-05 iki 2022-06-27
Terminas: Nuo 2008-07-25 iki 2093-06-17
- 7.18. [X] Sudaryta nuomos sutartis
Nuomininkas: UAB "Akrosfera", a.k. 300081674
Daiktas: žemės sklypas Nr. 2101-0007-0010, aprašytas p. 2.1.
[registravimo pagrindas: 2002-06-17 Valstybinės žemės sklypo nuomos sutartis Nr. N21/2002-0159 2005-12-30 Pirkimo - pardavimo sutartis Nr. K1MS-19860
Plotas: 3.4056 ha
Aprašymas: Pažymėjimas plane AC.
Išregistravimo pagrindas: 2008-07-25 Pirkimo - pardavimo sutartis Nr. K1ES-11986
Įrašas galioja: Nuo 2006-01-26 iki 2008-09-05
Terminas: Nuo 2005-12-30 iki 2093-06-17
- 7.19. [X] Įkeista turtinė teisė
Įkeitimo registratorius: Klaipėdos miesto apylinkės teismo hipotekos skyrius, a.k. 188707318

Daiktas: žemės sklypas Nr. 2101-0007-0010, aprašytas p. 2.1.
 Įregistravimo pagrindas: 2005-06-01 Hipotekos registro pranešimas apie įkeitimo įregistravimą Nr. 03220050004260
 Aprašymas: Įkeista žemės nuomos teisė. Įkaito avėjas UAB "Specialus Autotranspotras" įm.k.140026178. 2005-08-01 gautas Hipotekos registro pranešimas Nr.: 1000000018686 apie turčinės teisės pakeitimą.
 Išregistravimo pagrindas: 2006-01-11 Hipotekos registro pranešimas apie įkeitimo išregistravimą Nr. 03220060000312
 Įrašas galioja: Nuo 2005-06-01 iki 2006-01-11

7.20. [X]

Sudaryta nuomos sutartis
 Nuomininkas: UAB "Ecoservice Klaipėda", a.k. 140026178
 Daiktas: žemės sklypas Nr. 2101-0007-0010, aprašytas p. 2.1.
 Įregistravimo pagrindas: 2002-06-17 Valstybinės žemės sklypo nuomos sutartis Nr. N21/2002-0159
 Plotas: 3.4056 ha
 Aprašymas: Pažymėjimas plane AC.
 Išregistravimo pagrindas: 2005-12-30 Pirkimo - pardavimo sutartis Nr. K1MS-19860
 Įrašas galioja: Nuo 2002-08-07 iki 2006-01-26
 Terminas: Nuo 2002-06-17 iki 2003-06-17

7.21. [X]

Įkeista turčinė teisė
 Įkeitimo registratorius: Klaipėdos miesto apylinkės teismo hipotekos skyrius, a.k. 188707318
 Daiktas: žemės sklypas Nr. 2101-0007-0010, aprašytas p. 2.1.
 Įregistravimo pagrindas: 2002-08-01 Pažymėjimas apie hipotekos įregistravimą Nr. 03220020003873
 Aprašymas: Įkeista žemės nuomos teisė. Įkaito davėjas -UAB "Autoaibė" įm.k.141214083.
 Išregistravimo pagrindas: 2007-01-03 Hipotekos registro pranešimas apie įkeitimo išregistravimą Nr. 03220060014850
 Įrašas galioja: Nuo 2002-08-01 iki 2007-01-03

7.22. [X]

Sudaryta nuomos sutartis
 Nuomininkas: UAB "SKT ENVIRONMENTAL SERVICES KLAIPĖDA", a.k. 110734883
 Daiktas: žemės sklypas Nr. 2101-0007-0010, aprašytas p. 2.1.
 Įregistravimo pagrindas: 1999-05-07 Valstybinės žemės sklypo nuomos sutartis Nr. N21/99-0057
 Plotas: 0.1809 ha
 Aprašymas: Pažymėjimas plane BC.
 Išregistravimo pagrindas: 2013-01-03 Reorganizavimo sąlygos
 2013-02-08 Perdavimo - priėmimo aktas
 Įrašas galioja: Nuo 1999-05-11 iki 2013-02-26
 Terminas: Nuo 1999-05-07 iki 2003-05-07

7.23. [X]

Sudaryta nuomos sutartis
 Nuomininkas: UAB "Ecoservice Klaipėda", a.k. 140026178
 Daiktas: žemės sklypas Nr. 2101-0007-0010, aprašytas p. 2.1.
 Įregistravimo pagrindas: 1999-05-07 Valstybinės žemės sklypo nuomos sutartis Nr. N21/99-0056
 Plotas: 3.4645 ha
 Aprašymas: Pažymėjimas plane AC.
 Išregistravimo pagrindas: 2002-06-14 Apskritis viršininko įsakymas Nr. 1730
 Įrašas galioja: Nuo 1999-05-11 iki 2002-08-07
 Terminas: Nuo 1999-05-07 iki 2003-05-07

7.24. [X]

Sudaryta nuomos sutartis
 Nuomininkas: UAB "SKT ENVIRONMENTAL SERVICES KLAIPĖDA", a.k. 110734883
 Daiktas: žemės sklypas Nr. 2101-0007-0010, aprašytas p. 2.1.
 Įregistravimo pagrindas: 1999-02-01 Valstybinės žemės sklypo nuomos sutartis Nr. N21/99-0013
 Plotas: 0.1845 ha
 Aprašymas: Pažymėjimas plane BC.
 Išregistravimo pagrindas: 1999-05-06 Apskritis viršininko įsakymas Nr. 855
 Įrašas galioja: Nuo 1999-02-25 iki 1999-05-11
 Terminas: Nuo 1999-02-01 iki 2003-02-01

7.25. [X]

Sudaryta nuomos sutartis
 Nuomininkas: UAB "Ecoservice Klaipėda", a.k. 140026178
 Daiktas: žemės sklypas Nr. 2101-0007-0010, aprašytas p. 2.1.
 Įregistravimo pagrindas: 1999-02-01 Valstybinės žemės sklypo nuomos sutartis Nr. N21/99-0012
 Plotas: 3.6163 ha
 Aprašymas: Pažymėjimas plane AC.
 Išregistravimo pagrindas: 1999-05-06 Apskritis viršininko įsakymas Nr. 855
 Įrašas galioja: Nuo 1999-02-25 iki 1999-05-11
 Terminas: Nuo 1999-02-01 iki 2003-02-01

7.26. [X]

Sudaryta nuomos sutartis
 Nuomininkas: UAB "Ecoservice Klaipėda", a.k. 140026178
 Daiktas: žemės sklypas Nr. 2101-0007-0010, aprašytas p. 2.1.
 Įregistravimo pagrindas: 1994-03-18 Valstybinės žemės sklypo nuomos sutartis Nr. 5
 Plotas: 3.8008 ha
 Išregistravimo pagrindas: 1999-01-27 Apskritis viršininko įsakymas Nr. 152
 Įrašas galioja: Nuo 1994-04-22 iki 1999-02-25
 Terminas: Nuo 1994-03-18 iki 2003-03-18

8. Žymos:

- 8.1. Teritorija, kurioje taikomos SŽNS, neįregistruota Nekilnojamojo turto registre: požeminio vandens vandenviečių apsaugos zonos (VI skyrius, vienuoliktasis skirsnis)
 Daiktas: žemės sklypas Nr. 2101-0007-0010, aprašytas p. 2.1.
 Įregistravimo pagrindas: 2022-04-07 Nacionalinės žemės tarnybos teritorinio skyriaus vedėjo sprendimas Nr. 13SK-114-(14.13.111.)
 Plotas: 38008.00 kv. m
 Įrašas galioja: Nuo 2023-01-01
- 8.2. Teritorija, kurioje taikomos SŽNS, neįregistruota Nekilnojamojo turto registre: vandens tiekimo ir nuotekų, paviršinių nuotekų tvarkymo infrastruktūros apsaugos zonos (III skyrius, dešimtas skirsnis)
 Daiktas: žemės sklypas Nr. 2101-0007-0010, aprašytas p. 2.1.
 Įregistravimo pagrindas: 2022-04-07 Nacionalinės žemės tarnybos teritorinio skyriaus vedėjo sprendimas Nr. 13SK-114-(14.13.111.)
 Plotas: 6983.00 kv. m
 Įrašas galioja: Nuo 2023-01-01

- 8.3. Teritorija, kurioje taikomos SŽNS, neįregistruota Nekilnojamojo turto registre: elektros tinklų apsaugos zonos (III skyrius, ketvirtasis skirsnis)
 Daiktas: žemės sklypas Nr. 2101-0007-0010, aprašytas p. 2.1.
 Įregistravimo pagrindas: 2022-04-07 Nacionalinės žemės tarnybos teritorinio skyriaus vedėjo sprendimas Nr. 13SK-114-(14.13.111.)
 Plotas: 1112.00 kv. m
 Įrašas galioja: Nuo 2023-01-01
- 8.4. Teritorija, kurioje taikomos SŽNS, neįregistruota Nekilnojamojo turto registre: šilumos perdavimo tinklų apsaugos zonos (III skyrius, dviliktasis skirsnis)
 Daiktas: žemės sklypas Nr. 2101-0007-0010, aprašytas p. 2.1.
 Įregistravimo pagrindas: 2022-04-07 Nacionalinės žemės tarnybos teritorinio skyriaus vedėjo sprendimas Nr. 13SK-114-(14.13.111.)
 Plotas: 152.00 kv. m
 Įrašas galioja: Nuo 2023-01-01
- 8.5. Teritorija, kurioje taikomos SŽNS, neįregistruota Nekilnojamojo turto registre: elektroninių ryšių tinklų elektroninių ryšių infrastruktūros apsaugos zonos (III skyrius, vienuoliktasis skirsnis)
 Daiktas: žemės sklypas Nr. 2101-0007-0010, aprašytas p. 2.1.
 Įregistravimo pagrindas: 2022-04-07 Nacionalinės žemės tarnybos teritorinio skyriaus vedėjo sprendimas Nr. 13SK-114-(14.13.111.)
 Plotas: 123.00 kv. m
 Įrašas galioja: Nuo 2023-01-01
- 8.6. [X] Įsiskolinimas už įsigytą turtą
 Daiktas: pastatas Nr. 4400-5806-2050, aprašytas p. 2.3.
 kiti statiniai Nr. 4400-5829-7228, aprašyti p. 2.19.
 Įregistravimo pagrindas: 2022-05-31 Pirkimo - pardavimo sutartis Nr. K1ES-6006
 Išregistravimo pagrindas: 2023-04-14 Pakvitavimas Nr. K1ES-3674
 Įrašas galioja: Nuo 2022-06-01 iki 2023-04-19
9. Teritorijos, kuriose taikomos SŽNS, įrašytos į NTK kadastro duomenų byloje įrašytų duomenų pagrindu:
- 9.1. [X] Požeminio vandens vandenviečių apsaugos zonos (VI skyrius, vienuoliktasis skirsnis)
 Daiktas: žemės sklypas Nr. 2101-0007-0010, aprašytas p. 2.1.
 Įregistravimo pagrindas: 2022-04-07 Nacionalinės žemės tarnybos teritorinio skyriaus vedėjo sprendimas Nr. 13SK-114-(14.13.111.)
 Plotas: 38008.00 kv. m
 Išregistravimo pagrindas: 2022-11-30 Lietuvos Respublikos Vyriausybės nutarimas "Dėl Lietuvos Respublikos Vyriausybės 2002 m. balandžio 15 d. nutarimo Nr. 534 "Dėl Lietuvos Respublikos nekilnojamojo turto kadastro nuostatų patvirtinimo" pakeitimo" Nr. 1190
 Įrašas galioja: Nuo 2022-04-12 iki 2023-01-01
- 9.2. [X] Vandens tiekimo ir nuotekų, paviršinių nuotekų tvarkymo infrastruktūros apsaugos zonos (III skyrius, dešimtas skirsnis)
 Daiktas: žemės sklypas Nr. 2101-0007-0010, aprašytas p. 2.1.
 Įregistravimo pagrindas: 2022-04-07 Nacionalinės žemės tarnybos teritorinio skyriaus vedėjo sprendimas Nr. 13SK-114-(14.13.111.)
 Plotas: 6983.00 kv. m
 Išregistravimo pagrindas: 2022-11-30 Lietuvos Respublikos Vyriausybės nutarimas "Dėl Lietuvos Respublikos Vyriausybės 2002 m. balandžio 15 d. nutarimo Nr. 534 "Dėl Lietuvos Respublikos nekilnojamojo turto kadastro nuostatų patvirtinimo" pakeitimo" Nr. 1190
 Įrašas galioja: Nuo 2022-04-12 iki 2023-01-01
- 9.3. [X] Elektros tinklų apsaugos zonos (III skyrius, ketvirtasis skirsnis)
 Daiktas: žemės sklypas Nr. 2101-0007-0010, aprašytas p. 2.1.
 Įregistravimo pagrindas: 2022-04-07 Nacionalinės žemės tarnybos teritorinio skyriaus vedėjo sprendimas Nr. 13SK-114-(14.13.111.)
 Plotas: 1112.00 kv. m
 Išregistravimo pagrindas: 2022-11-30 Lietuvos Respublikos Vyriausybės nutarimas "Dėl Lietuvos Respublikos Vyriausybės 2002 m. balandžio 15 d. nutarimo Nr. 534 "Dėl Lietuvos Respublikos nekilnojamojo turto kadastro nuostatų patvirtinimo" pakeitimo" Nr. 1190
 Įrašas galioja: Nuo 2022-04-12 iki 2023-01-01
- 9.4. [X] Šilumos perdavimo tinklų apsaugos zonos (III skyrius, dviliktasis skirsnis)
 Daiktas: žemės sklypas Nr. 2101-0007-0010, aprašytas p. 2.1.
 Įregistravimo pagrindas: 2022-04-07 Nacionalinės žemės tarnybos teritorinio skyriaus vedėjo sprendimas Nr. 13SK-114-(14.13.111.)
 Plotas: 152.00 kv. m
 Išregistravimo pagrindas: 2022-11-30 Lietuvos Respublikos Vyriausybės nutarimas "Dėl Lietuvos Respublikos Vyriausybės 2002 m. balandžio 15 d. nutarimo Nr. 534 "Dėl Lietuvos Respublikos nekilnojamojo turto kadastro nuostatų patvirtinimo" pakeitimo" Nr. 1190
 Įrašas galioja: Nuo 2022-04-12 iki 2023-01-01
- 9.5. [X] Elektroninių ryšių tinklų elektroninių ryšių infrastruktūros apsaugos zonos (III skyrius, vienuoliktasis skirsnis)
 Daiktas: žemės sklypas Nr. 2101-0007-0010, aprašytas p. 2.1.
 Įregistravimo pagrindas: 2022-04-07 Nacionalinės žemės tarnybos teritorinio skyriaus vedėjo sprendimas Nr. 13SK-114-(14.13.111.)
 Plotas: 123.00 kv. m
 Išregistravimo pagrindas: 2022-11-30 Lietuvos Respublikos Vyriausybės nutarimas "Dėl Lietuvos Respublikos Vyriausybės 2002 m. balandžio 15 d. nutarimo Nr. 534 "Dėl Lietuvos Respublikos nekilnojamojo turto kadastro nuostatų patvirtinimo" pakeitimo" Nr. 1190
 Įrašas galioja: Nuo 2022-04-12 iki 2023-01-01
- 9.6. [X] Šilumos perdavimo tinklų apsaugos zonos (III skyrius, dviliktasis skirsnis)
 Daiktas: žemės sklypas Nr. 2101-0007-0010, aprašytas p. 2.1.
 Įregistravimo pagrindas: 2019-06-06 Lietuvos Respublikos specialiųjų žemės naudojimo sąlygų įstatymas Nr. XIII-2166
 2019-12-19 Lietuvos Respublikos žemės ūkio ministro įsakymas Nr. 3D-711
 Plotas: 0.0121 ha
 Išregistravimo pagrindas: 2022-04-07 Nacionalinės žemės tarnybos teritorinio skyriaus vedėjo sprendimas Nr. 13SK-114-(14.13.111.)
 Įrašas galioja: Nuo 2020-01-02 iki 2022-04-12
- 9.7. [X] Elektros tinklų apsaugos zonos (III skyrius, ketvirtasis skirsnis)
 Daiktas: žemės sklypas Nr. 2101-0007-0010, aprašytas p. 2.1.

- [registravimo pagrindas: 2019-06-06 Lietuvos Respublikos specialiųjų žemės naudojimo sąlygų įstatymas Nr. XIII-2166
2019-12-19 Lietuvos Respublikos žemės ūkio ministro įsakymas Nr. 3D-711
Plotas: 0.1326 ha
Išregistravimo pagrindas: 2022-04-07 Nacionalinės žemės tarnybos teritorinio skyriaus vedėjo sprendimas Nr. 13SK-114-(14.13.111.)
[rašas galioja: Nuo 2020-01-02 iki 2022-04-12
- 9.8. [X] Elektroninių ryšių tinklų elektroninių ryšių infrastruktūros apsaugos zonos (III skyrius, vienuoliktasis skirsnis)
Daiktas: žemės sklypas Nr. 2101-0007-0010, aprašytas p. 2.1.
[registravimo pagrindas: 2019-06-06 Lietuvos Respublikos specialiųjų žemės naudojimo sąlygų įstatymas Nr. XIII-2166
2019-12-19 Lietuvos Respublikos žemės ūkio ministro įsakymas Nr. 3D-711
Plotas: 0.0032 ha
Išregistravimo pagrindas: 2022-04-07 Nacionalinės žemės tarnybos teritorinio skyriaus vedėjo sprendimas Nr. 13SK-114-(14.13.111.)
[rašas galioja: Nuo 2020-01-02 iki 2022-04-12
- 9.9. [X] Vandens tiekimo ir nuotekų, paviršinių nuotekų tvarkymo infrastruktūros apsaugos zonos (III skyrius, dešimtas skirsnis)
Daiktas: žemės sklypas Nr. 2101-0007-0010, aprašytas p. 2.1.
[registravimo pagrindas: 2019-06-06 Lietuvos Respublikos specialiųjų žemės naudojimo sąlygų įstatymas Nr. XIII-2166
2019-12-19 Lietuvos Respublikos žemės ūkio ministro įsakymas Nr. 3D-711
Išregistravimo pagrindas: 2022-04-07 Nacionalinės žemės tarnybos teritorinio skyriaus vedėjo sprendimas Nr. 13SK-114-(14.13.111.)
[rašas galioja: Nuo 2020-01-02 iki 2022-04-12
- 9.10. [X] XLVIII. Šilumos ir karšto vandens tiekimo tinklų apsaugos zonos
Daiktas: žemės sklypas Nr. 2101-0007-0010, aprašytas p. 2.1.
[registravimo pagrindas: 1999-05-06 Apskritis virštininko įsakymas Nr. 855
Plotas: 0.0121 ha
Išregistravimo pagrindas: 2019-06-06 Lietuvos Respublikos specialiųjų žemės naudojimo sąlygų įstatymas Nr. XIII-2166
2019-12-19 Lietuvos Respublikos žemės ūkio ministro įsakymas Nr. 3D-711
[rašas galioja: Nuo 1999-05-11 iki 2020-01-02
- 9.11. [X] VI. Elektros linijų apsaugos zonos
Daiktas: žemės sklypas Nr. 2101-0007-0010, aprašytas p. 2.1.
[registravimo pagrindas: 1999-05-06 Apskritis virštininko įsakymas Nr. 855
Plotas: 0.1326 ha
Išregistravimo pagrindas: 2019-06-06 Lietuvos Respublikos specialiųjų žemės naudojimo sąlygų įstatymas Nr. XIII-2166
2019-12-19 Lietuvos Respublikos žemės ūkio ministro įsakymas Nr. 3D-711
[rašas galioja: Nuo 1999-05-11 iki 2020-01-02
- 9.12. [X] I. Ryšių linijų apsaugos zonos
Daiktas: žemės sklypas Nr. 2101-0007-0010, aprašytas p. 2.1.
[registravimo pagrindas: 1999-05-06 Apskritis virštininko įsakymas Nr. 855
Plotas: 0.0032 ha
Išregistravimo pagrindas: 2019-06-06 Lietuvos Respublikos specialiųjų žemės naudojimo sąlygų įstatymas Nr. XIII-2166
2019-12-19 Lietuvos Respublikos žemės ūkio ministro įsakymas Nr. 3D-711
[rašas galioja: Nuo 1999-05-11 iki 2020-01-02
- 9.13. [X] XLIX. Vandentiekio, lietaus ir fekalinės kanalizacijos tinklų ir įrenginių apsaugos zonos
Daiktas: žemės sklypas Nr. 2101-0007-0010, aprašytas p. 2.1.
[registravimo pagrindas: 1999-05-06 Apskritis virštininko įsakymas Nr. 855
Išregistravimo pagrindas: 2019-06-06 Lietuvos Respublikos specialiųjų žemės naudojimo sąlygų įstatymas Nr. XIII-2166
2019-12-19 Lietuvos Respublikos žemės ūkio ministro įsakymas Nr. 3D-711
[rašas galioja: Nuo 1999-05-11 iki 2020-01-02
- 9.14. [X] I. Ryšių linijų apsaugos zonos
Daiktas: žemės sklypas Nr. 2101-0007-0010, aprašytas p. 2.1.
[registravimo pagrindas: 1999-01-27 Apskritis virštininko įsakymas Nr. 152
Plotas: 0.0032 ha
Išregistravimo pagrindas: 1999-05-06 Apskritis virštininko įsakymas Nr. 855
[rašas galioja: Nuo 1999-02-25 iki 1999-05-11
- 9.15. [X] XLVIII. Šilumos ir karšto vandens tiekimo tinklų apsaugos zonos
Daiktas: žemės sklypas Nr. 2101-0007-0010, aprašytas p. 2.1.
[registravimo pagrindas: 1999-01-27 Apskritis virštininko įsakymas Nr. 152
Plotas: 0.0121 ha
Išregistravimo pagrindas: 1999-05-06 Apskritis virštininko įsakymas Nr. 855
[rašas galioja: Nuo 1999-02-25 iki 1999-05-11
- 9.16. [X] VI. Elektros linijų apsaugos zonos
Daiktas: žemės sklypas Nr. 2101-0007-0010, aprašytas p. 2.1.
[registravimo pagrindas: 1999-01-27 Apskritis virštininko įsakymas Nr. 152
Plotas: 0.1326 ha
Išregistravimo pagrindas: 1999-05-06 Apskritis virštininko įsakymas Nr. 855
[rašas galioja: Nuo 1999-02-25 iki 1999-05-11
- 9.17. [X] XLIX. Vandentiekio, lietaus ir fekalinės kanalizacijos tinklų ir įrenginių apsaugos zonos
Daiktas: žemės sklypas Nr. 2101-0007-0010, aprašytas p. 2.1.
[registravimo pagrindas: 1999-01-27 Apskritis virštininko įsakymas Nr. 152
Išregistravimo pagrindas: 1999-05-06 Apskritis virštininko įsakymas Nr. 855
[rašas galioja: Nuo 1999-02-25 iki 1999-05-11
- 9.18. [X] XLIX. Vandentiekio, lietaus ir fekalinės kanalizacijos tinklų ir įrenginių apsaugos zonos
Daiktas: žemės sklypas Nr. 2101-0007-0010, aprašytas p. 2.1.
[registravimo pagrindas: 1994-03-09 Miesto valdybos sprendimas, potvarkis Nr. 141
Išregistravimo pagrindas: 1999-01-27 Apskritis virštininko įsakymas Nr. 152
[rašas galioja: Nuo 1994-04-22 iki 1999-02-25
- 9.19. [X] XLVIII. Šilumos ir karšto vandens tiekimo tinklų apsaugos zonos
Daiktas: žemės sklypas Nr. 2101-0007-0010, aprašytas p. 2.1.
[registravimo pagrindas: 1994-03-09 Miesto valdybos sprendimas, potvarkis Nr. 141

Išregistravimo pagrindas: **1999-01-27 Apskritis viršininko įsakymas Nr. 152**
 Įrašas galioja: **Nuo 1994-04-22 iki 1999-02-25**

9.20. [X]

VI. Elektros linijų apsaugos zonos
 Daiktas: **žemės sklypas Nr. 2101-0007-0010, aprašytas p. 2.1.**
 Įregistravimo pagrindas: **1994-03-09 Miesto valdybos sprendimas, potvarkis Nr. 141**
 Išregistravimo pagrindas: **1999-01-27 Apskritis viršininko įsakymas Nr. 152**
 Įrašas galioja: **Nuo 1994-04-22 iki 1999-02-25**

9.21. [X]

I. Ryšių linijų apsaugos zonos
 Daiktas: **žemės sklypas Nr. 2101-0007-0010, aprašytas p. 2.1.**
 Įregistravimo pagrindas: **1994-03-09 Miesto valdybos sprendimas, potvarkis Nr. 141**
 Išregistravimo pagrindas: **1999-01-27 Apskritis viršininko įsakymas Nr. 152**
 Įrašas galioja: **Nuo 1994-04-22 iki 1999-02-25**

10. Daikto registravimas ir kadastro žymos:

10.1.

Parengta deklaracija apie statybos užbaigimą (kadastro žyma)
 Daiktas: **kiti statiniai Nr. 4400-5872-7485, aprašyti p. 2.14.**
 Įregistravimo pagrindas: **2022-05-12 Informacinės sistemos "Infostatyba" pranešimas Nr. ARCCR-100-220512-08476**
 Aprašymas: **Nauja statyba**
 Įrašas galioja: **Nuo 2022-05-13**

10.2.

Parengta deklaracija apie statybos užbaigimą (kadastro žyma)
 Daiktas: **kiti statiniai Nr. 4400-5872-7474, aprašyti p. 2.13.**
 Įregistravimo pagrindas: **2022-05-12 Informacinės sistemos "Infostatyba" pranešimas Nr. ARCCR-100-220512-08476**
 Aprašymas: **Nauja statyba**
 Įrašas galioja: **Nuo 2022-05-13**

10.3.

Parengta deklaracija apie statybos užbaigimą (kadastro žyma)
 Daiktas: **kiti statiniai Nr. 4400-5872-7463, aprašyti p. 2.12.**
 Įregistravimo pagrindas: **2022-05-12 Informacinės sistemos "Infostatyba" pranešimas Nr. ARCCR-100-220512-08476**
 Aprašymas: **Nauja statyba**
 Įrašas galioja: **Nuo 2022-05-13**

10.4.

Parengta deklaracija apie statybos užbaigimą (kadastro žyma)
 Daiktas: **kiti statiniai Nr. 4400-5872-7414, aprašyti p. 2.10.**
 Įregistravimo pagrindas: **2022-05-12 Informacinės sistemos "Infostatyba" pranešimas Nr. ARCCR-100-220512-08476**
 Aprašymas: **Nauja statyba**
 Įrašas galioja: **Nuo 2022-05-13**

10.5.

Parengta deklaracija apie statybos užbaigimą (kadastro žyma)
 Daiktas: **kiti statiniai Nr. 4400-5872-7409, aprašyti p. 2.9.**
 Įregistravimo pagrindas: **2022-05-12 Informacinės sistemos "Infostatyba" pranešimas Nr. ARCCR-100-220512-08476**
 Aprašymas: **Nauja statyba**
 Įrašas galioja: **Nuo 2022-05-13**

10.6.

Parengta deklaracija apie statybos užbaigimą (kadastro žyma)
 Daiktas: **kiti statiniai Nr. 4400-5872-7541, aprašyti p. 2.17.**
 Įregistravimo pagrindas: **2022-05-12 Informacinės sistemos "Infostatyba" pranešimas Nr. ARCCR-100-220512-08476**
 Aprašymas: **Nauja statyba**
 Įrašas galioja: **Nuo 2022-05-13**

10.7.

Parengta deklaracija apie statybos užbaigimą (kadastro žyma)
 Daiktas: **kiti statiniai Nr. 4400-5872-7530, aprašyti p. 2.16.**
 Įregistravimo pagrindas: **2022-05-12 Informacinės sistemos "Infostatyba" pranešimas Nr. ARCCR-100-220512-08476**
 Aprašymas: **Nauja statyba**
 Įrašas galioja: **Nuo 2022-05-13**

10.8.

Parengta deklaracija apie statybos užbaigimą (kadastro žyma)
 Daiktas: **kiti statiniai Nr. 4400-5872-7330, aprašyti p. 2.8.**
 Įregistravimo pagrindas: **2022-05-12 Informacinės sistemos "Infostatyba" pranešimas Nr. ARCCR-100-220512-08476**
 Aprašymas: **Nauja statyba**
 Įrašas galioja: **Nuo 2022-05-13**

10.9.

Parengta deklaracija apie statybos užbaigimą (kadastro žyma)
 Daiktas: **kiti statiniai Nr. 4400-5872-7274, aprašyti p. 2.5.**
 Įregistravimo pagrindas: **2022-05-12 Informacinės sistemos "Infostatyba" pranešimas Nr. ARCCR-100-220512-08476**
 Aprašymas: **Nauja statyba**
 Įrašas galioja: **Nuo 2022-05-13**

10.10.

Parengta deklaracija apie statybos užbaigimą (kadastro žyma)
 Daiktas: **kiti statiniai Nr. 4400-5872-7452, aprašyti p. 2.11.**
 Įregistravimo pagrindas: **2022-05-12 Informacinės sistemos "Infostatyba" pranešimas Nr. ARCCR-100-220512-08476**
 Aprašymas: **Nauja statyba**
 Įrašas galioja: **Nuo 2022-05-13**

10.11.

Parengta deklaracija apie statybos užbaigimą (kadastro žyma)
 Daiktas: **kiti statiniai Nr. 4400-5872-7285, aprašyti p. 2.7.**
 Įregistravimo pagrindas: **2022-05-12 Informacinės sistemos "Infostatyba" pranešimas Nr. ARCCR-100-220512-08476**
 Aprašymas: **Nauja statyba**
 Įrašas galioja: **Nuo 2022-05-13**

10.12.

Parengta deklaracija apie statybos užbaigimą (kadastro žyma)
 Daiktas: **kiti statiniai Nr. 4400-5872-7509, aprašyti p. 2.15.**
 Įregistravimo pagrindas: **2022-05-12 Informacinės sistemos "Infostatyba" pranešimas Nr. ARCCR-100-220512-08476**
 Aprašymas: **Nauja statyba**
 Įrašas galioja: **Nuo 2022-05-13**

- 10.13. **Kadastrinius matavimus atliko (kadastro žyma)**
 Daiktas: **pastatas Nr. 4400-5806-2050, aprašytas p. 2.3.**
 Įregistravimo pagrindas: **2021-11-15 Kvalifikacijos pažymėjimas Nr. 2M-M-2834**
2021-12-27 Nekilnojamojo daikto kadastro duomenų byla
 Įrašas galioja: **Nuo 2022-05-12**
- 10.14. **Suformuotas padalijimo būdu (daikto registravimas)**
 Daiktas: **pastatas Nr. 4400-5806-2050, aprašytas p. 2.3.**
 Įregistravimo pagrindas: **2021-12-27 Nekilnojamojo daikto kadastro duomenų byla**
2021-12-27 Pažyma apie naujai suformuotų nekilnojamojo turto kadastro objektų
(statinių) galimybę naudoti pagal paskirtį Nr. (21.78)-SL7-62
 Įrašas galioja: **Nuo 2022-05-12**
- 10.15. **Suformuotas padalijimo būdu (daikto registravimas)**
 Daiktas: **kiti statiniai Nr. 4400-5829-7228, aprašyti p. 2.19.**
 Įregistravimo pagrindas: **2022-02-24 Nekilnojamojo daikto kadastro duomenų byla**
2022-03-23 Deklaracija apie statybos užbaigimą / paskirties pakeitimą
Nr. ARCCR-100-220323-04547
 Įrašas galioja: **Nuo 2022-04-20**
- 10.16. **Kadastro duomenų tikslinimas (daikto registravimas)**
 Daiktas: **kiti statiniai Nr. 4400-5829-7228, aprašyti p. 2.19.**
 Įregistravimo pagrindas: **2022-02-24 Nekilnojamojo daikto kadastro duomenų byla**
2022-03-23 Deklaracija apie statybos užbaigimą / paskirties pakeitimą
Nr. ARCCR-100-220323-04547
 Įrašas galioja: **Nuo 2022-04-20**
- 10.17. **Kadastrinius matavimus atliko (kadastro žyma)**
 Daiktas: **kiti statiniai Nr. 4400-5829-7228, aprašyti p. 2.19.**
 Įregistravimo pagrindas: **2011-06-16 Kvalifikacijos pažymėjimas Nr. 2M-M-1433**
2022-02-24 Nekilnojamojo daikto kadastro duomenų byla
 Įrašas galioja: **Nuo 2022-04-20**
- 10.18. **Kadastrinius matavimus atliko (kadastro žyma)**
 Daiktas: **žemės sklypas Nr. 2101-0007-0010, aprašytas p. 2.1.**
 Įregistravimo pagrindas: **2014-12-16 Kvalifikacijos pažymėjimas Nr. 2M-M-2191**
2022-02-01 Nekilnojamojo daikto kadastro duomenų byla
 Įrašas galioja: **Nuo 2022-04-12**
- 10.19. **Kadastro duomenų tikslinimas (daikto registravimas)**
 Daiktas: **žemės sklypas Nr. 2101-0007-0010, aprašytas p. 2.1.**
 Įregistravimo pagrindas: **2022-02-01 Nekilnojamojo daikto kadastro duomenų byla**
2022-04-07 Nacionalinės žemės tarnybos teritorinio skyriaus vedėjo sprendimas
Nr. 13SK-114-(14.13.111.)
 Įrašas galioja: **Nuo 2022-04-12**
- 10.20. **Parengta deklaracija apie statybos užbaigimą (kadastro žyma)**
 Daiktas: **kiti statiniai Nr. 4400-5829-7239, aprašyti p. 2.4.**
 Įregistravimo pagrindas: **2022-03-25 Informacinės sistemos "Infostatyba" pranešimas**
Nr. ARCCR-100-220325-04730
 Aprašymas: **Nauja statyba**
 Įrašas galioja: **Nuo 2022-03-25**
- 10.21. **Nustatviti nauii kadastro duomenys, kurie neįrašyti į kadastrą (kadastro žyma)**
 Duomenis nustatė
 Daiktas: **kiti statiniai Nr. 4400-5829-7239, aprašyti p. 2.4.**
kiti statiniai Nr. 4400-5829-7260, aprašyti p. 2.6.
 Įregistravimo pagrindas: **2011-06-16 Kvalifikacijos pažymėjimas Nr. 2M-M-1433**
2022-02-24 Nekilnojamojo daikto kadastro duomenų byla
 Įrašas galioja: **Nuo 2022-03-15**
- 10.22. [X] **Kadastro duomenų tikslinimas (daikto registravimas)**
 Daiktas: **pastatas Nr. 4400-5806-2061, aprašytas p. 2.2.**
 Įregistravimo pagrindas: **2021-12-27 Nekilnojamojo daikto kadastro duomenų byla**
 Išregistravimo pagrindas: **2022-05-09 Deklaracija apie statybos užbaigimą / paskirties pakeitimą**
Nr. ARCCR-100-220509-08202
 Įrašas galioja: **Nuo 2022-05-12 iki 2022-05-12**
- 10.23. [X] **us atliko (kadastro žyma)**
 Daiktas: **pastatas Nr. 4400-5806-2061, aprašytas p. 2.2.**
 Įregistravimo pagrindas: **2021-11-15 Kvalifikacijos pažymėjimas Nr. 2M-M-2834**
2021-12-27 Nekilnojamojo daikto kadastro duomenų byla
 Išregistravimo pagrindas: **2022-05-11 Prašymas**
 Įrašas galioja: **Nuo 2022-05-12 iki 2022-05-12**
- 10.24. [X] **Suformuotas padalijimo būdu (daikto registravimas)**
 Daiktas: **pastatas Nr. 4400-5806-2061, aprašytas p. 2.2.**
 Įregistravimo pagrindas: **2021-12-27 Nekilnojamojo daikto kadastro duomenų byla**
2021-12-27 Pažyma apie naujai suformuotų nekilnojamojo turto kadastro objektų
(statinių) galimybę naudoti pagal paskirtį Nr. (21.78)-SL7-62
 Išregistravimo pagrindas: **2022-05-09 Deklaracija apie statybos užbaigimą / paskirties pakeitimą**
Nr. ARCCR-100-220509-08202
 Įrašas galioja: **Nuo 2022-05-12 iki 2022-05-12**
- 10.25. [X] **Parengta deklaracija apie statybos užbaigimą (kadastro žyma)**
 Daiktas: **pastatas Nr. 4400-5806-2061, aprašytas p. 2.2.**
 Įregistravimo pagrindas: **2022-05-09 Informacinės sistemos "Infostatyba" pranešimas**
Nr. ARCCR-100-220509-08202
 Aprašymas: **Griovimas**
 Išregistravimo pagrindas: **2022-05-09 Deklaracija apie statybos užbaigimą / paskirties pakeitimą**
Nr. ARCCR-100-220509-08202
 Įrašas galioja: **Nuo 2022-05-10 iki 2022-05-12**
- 10.26. [X] **Suformuotas padalijimo būdu (daikto registravimas)**
 Daiktas: **kiti statiniai Nr. 4400-5829-7217, aprašyti p. 2.18.**
 Įregistravimo pagrindas: **2022-02-24 Nekilnojamojo daikto kadastro duomenų byla**
2022-03-23 Deklaracija apie statybos užbaigimą / paskirties pakeitimą

- Nr. ARCCR-100-220323-04537
Išregistravimo pagrindas: 2022-03-23 Informacinės sistemos "Infostatyba" pranešimas
Nr. ARCCR-100-220323-04537
[rašas galioja: Nuo 2022-04-21 iki 2022-06-07]
- 10.27. [X] Kadastro duomenų tikslinimas (daikto registravimas)
Daiktas: kiti statiniai Nr. 4400-5829-7217, aprašyti p. 2.18.
[registravimo pagrindas: 2022-02-24 Nekilnojamojo daikto kadastro duomenų byla
2022-03-23 Informacinės sistemos "Infostatyba" pranešimas
Nr. ARCCR-100-220323-04537
Išregistravimo pagrindas: 2022-03-23 Deklaracija apie statybos užbaigimą / paskirties pakeitimą
Nr. ARCCR-100-220323-04537
[rašas galioja: Nuo 2022-04-21 iki 2022-06-07]
- 10.28. [X] Kadastrinius matavimus atliko (kadastro žyma)
Daiktas: kiti statiniai Nr. 4400-5829-7217, aprašyti p. 2.18.
[registravimo pagrindas: 2011-06-16 Kvalifikacijos pažymėjimas Nr. 2M-M-1433
2022-02-24 Nekilnojamojo daikto kadastro duomenų byla
Išregistravimo pagrindas: 2022-06-06 Prašymas
[rašas galioja: Nuo 2022-04-21 iki 2022-06-07]
- 10.29. [X] Parengta deklaracija apie statybos užbaigimą (kadastro žyma)
Daiktas: kiti statiniai Nr. 4400-5829-7228, aprašyti p. 2.19.
[registravimo pagrindas: 2022-03-24 Informacinės sistemos "Infostatyba" pranešimas
Nr. ARCCR-100-220324-04614
Aprašymas: Nauja statyba
Išregistravimo pagrindas: 2022-04-01 Informacinės sistemos "Infostatyba" pranešimas
Nr. FD9A94FE06AE4F6B92B4
[rašas galioja: Nuo 2022-03-24 iki 2022-04-01]
- 10.30. [X] Parengta deklaracija apie statybos užbaigimą (kadastro žyma)
Daiktas: kiti statiniai Nr. 4400-5829-7217, aprašyti p. 2.18.
[registravimo pagrindas: 2022-03-23 Informacinės sistemos "Infostatyba" pranešimas
Nr. ARCCR-100-220323-04537
Aprašymas: Griovimas
Išregistravimo pagrindas: 2022-03-23 Deklaracija apie statybos užbaigimą / paskirties pakeitimą
Nr. ARCCR-100-220323-04537
[rašas galioja: Nuo 2022-03-23 iki 2022-04-20]
- 10.31. [X] Parengta deklaracija apie statybos užbaigimą (kadastro žyma)
Daiktas: kiti statiniai Nr. 4400-5829-7228, aprašyti p. 2.19.
[registravimo pagrindas: 2022-03-23 Informacinės sistemos "Infostatyba" pranešimas
Nr. ARCCR-100-220323-04547
Aprašymas: Paprastas remontas
Išregistravimo pagrindas: 2022-03-23 Deklaracija apie statybos užbaigimą / paskirties pakeitimą
Nr. ARCCR-100-220323-04547
[rašas galioja: Nuo 2022-03-23 iki 2022-04-20]
- 10.32. [X] Parengta deklaracija apie statybos užbaigimą (kadastro žyma)
Daiktas: kiti statiniai Nr. 4400-5829-7239, aprašyti p. 2.4.
[registravimo pagrindas: 2022-03-21 Informacinės sistemos "Infostatyba" pranešimas
Nr. ARCCR-100-220321-04368
Aprašymas: Nauja statyba
Išregistravimo pagrindas: 2022-03-24 Informacinės sistemos "Infostatyba" pranešimas
Nr. 4BAB000BC030416B878E
[rašas galioja: Nuo 2022-03-22 iki 2022-03-24]
- 10.33. [X] Nustatyti nauji kadastro duomenys, kurie neįrašyti į kadastrą (kadastro žyma)
Duomenis nustatė
Daiktas: kiti statiniai Nr. 4400-5829-7228, aprašyti p. 2.19.
[registravimo pagrindas: 2011-06-16 Kvalifikacijos pažymėjimas Nr. 2M-M-1433
2022-02-24 Nekilnojamojo daikto kadastro duomenų byla
Išregistravimo pagrindas: 2022-04-19 Asmens prašymas
[rašas galioja: Nuo 2022-03-15 iki 2022-04-20]
11. Duomenys apie įregistruotas teritorijas, kuriose taikomos specialiosios žemės naudojimo sąlygos:
- 11.1. Teritorijos pavadinimas: Elektros tinklų apsaugos zonos (III skyrius, ketvirtasis skirsnis)
Teritorijos unikalus numeris: 100115512
[registravimo pagrindas: Lietuvos Respublikos energetikos ministerija; 2021-10-25 Įsakymas dėl Klaipėdos elektros tinklų teritorijų plano patvirtinimo Nr. 1-278
[registravimo data: 2021-11-18
Žemės sklypo plotas, patenkantis į Teritoriją: 143 kv. m, nuo 2023-01-04
- 11.2. Teritorijos pavadinimas: Elektroninių ryšių tinklų elektroninių ryšių infrastruktūros apsaugos zonos (III skyrius, vienuoliktasis skirsnis)
Teritorijos unikalus numeris: 100356001
[registravimo pagrindas: Lietuvos Respublikos susisiekimo ministerija; 2022-06-30 Telia tinklo apsaugos zonos planas Klaipėdos miesto savivaldybėje Nr. 3-341
[registravimo data: 2022-07-15
Žemės sklypo plotas, patenkantis į Teritoriją: 56 kv. m, nuo 2023-01-04
- 11.3. Teritorijos pavadinimas: Elektroninių ryšių tinklų elektroninių ryšių infrastruktūros apsaugos zonos (III skyrius, vienuoliktasis skirsnis)
Teritorijos unikalus numeris: 100356009
[registravimo pagrindas: Lietuvos Respublikos susisiekimo ministerija; 2022-06-30 Telia tinklo apsaugos zonos planas Klaipėdos miesto savivaldybėje Nr. 3-341
[registravimo data: 2022-07-15
Žemės sklypo plotas, patenkantis į Teritoriją: 13 kv. m, nuo 2023-01-05

Istorinius SŽNS teritorijų pasikeitimų žemės sklype duomenis galima peržiūrėti dokumente "Žemės sklypo duomenų apie įregistruotas teritorijas, kuriose taikomos specialiosios žemės naudojimo sąlygos, pasikeitimų sąrašas".

12. Registro pastabos ir nuorodos: įrašų nėra

13. Kita informacija: įrašų nėra

14. Informacija apie duomenų sandoriui tikslinimą: įrašų nėra**15. Asmenvardžių istorija:**

- 15.1. Asmuo: **Nacionalinė žemės tarnyba prie Aplinkos ministerijos**
nuo 2023-01-04: **Nacionalinė žemės tarnyba prie Aplinkos ministerijos, a.k. 188704927, reg.d.1997-12-08**
nuo 1997-12-08 iki 2023-01-04: **Nacionalinė žemės tarnyba prie Žemės ūkio ministerijos**
- 15.2. Asmuo: **UAB "Ecoservice"**
nuo 2007-12-21: **UAB "Ecoservice", a.k. 123044722, reg.d.1995-04-06**
nuo 2000-08-08 iki 2007-12-21: **UŽDAROJI AKCINĖ BENDROVĖ "VIENITURAS"**
- 15.3. Asmuo: **UAB "Publica"**
nuo 2020-08-20: **UAB "Publica", a.k. 300552891, reg.d.2006-03-23**
nuo 2009-05-21 iki 2020-08-20: **UAB "Pamaro produktai"**
nuo 2006-03-23 iki 2009-05-21: **UAB "VAKARŲ AGROGRUPĖ"**
- 15.4. Asmuo: **Valstybės įmonė Centrinė hipotekos įstaiga**
nuo 2015-12-31: **Valstybės įmonė Centrinė hipotekos įstaiga, a.k. 188692535, reg.d.1998-04-02**
nuo 1998-04-02 iki 2015-12-31: **Centrinė hipotekos įstaiga**
- 15.5. Asmuo: **UAB "SKT ENVIRONMENTAL SERVICES KLAIPĖDA"**
nuo 2012-10-30: **UAB "SKT ENVIRONMENTAL SERVICES KLAIPĖDA", a.k. 110734883, reg.d.1996-04-23**
nuo 2009-04-27 iki 2012-10-30: **UAB "VEOLIA ENVIRONMENTAL SERVICES KLAIPĖDA"**
nuo 2008-07-17 iki 2009-04-27: **UAB "CLEANAWAY KLAIPĖDA"**
nuo 1996-04-23 iki 2008-07-17: **LIETUVOS IR VOKIETIJOS UŽDAROJI AKCINĖ BENDROVĖ "ANTRINIŲ ŽALIAVŲ CENTRAS"**
- 15.6. Asmuo: **UAB "Ecoservice Klaipėda"**
nuo 2016-09-27: **UAB "Ecoservice Klaipėda", a.k. 140026178, reg.d.1990-11-16**
nuo 1998-10-22 iki 2016-09-27: **Uždaroji akcinė bendrovė "SPECIALUS AUTOTRANSPORTAS"**
nuo 1990-11-16 iki 1998-10-22: **SPECIALIOS PASKIRTIES UŽDAROJI AKCINĖ BENDROVĖ "SPECIALUS AUTOTRANSPORTAS"**
- 15.7. Asmuo
nuo 2013-01-22 iki 2014-06-16
iki 2013-01-22

Dokumentą atspausdino



PROJEKTAVIMO FIRMA

DoBi

Inžinerinių tinklų ir
įrenginių projektavimas

2023 m. rugsėjo 05 d.

Dėl projekto „LIETAUS NUOTEKŲ BASEINO SU IŠLEISTUVU NR.20 Į TRINYČIŲ TVENKINĮ REKONSTRUKCIJA (TERITORIJA NUO VILNIAUS PL., TILŽĖS G., ŠILUTĖS PL. DALĮ, MOKYKLOS G., TECHNIKOS G., TERITORIJA UŽ GELEŽINKELIO) KLAIPĖDOJE (PROJEKTO KOREKTŪRA)“ tinklų apsaugos zonos

2007m. buvo parengtas lietaus nuotekų tinklų projektas „Lietaus nuotekų baseino su išleistuvu Nr.20 į Trinyčių tvenkinį rekonstrukcija (teritorija nuo Vilniaus pl., Tilžės g., Šilutės pl. dalį, Mokyklos g., Technikos g., teritorija už geležinkelio) Klaipėdoje“ ir **gautas statybą leidžiantis** dokumentas.

2017m šis projektas buvo padalintas į 2 atskirus projektus ir gauti atskiri statybos leidimai.

1 -ojo projekto Lietaus nuotekų tinklų statybą nuo Malūno tvenkinio iki Šilutės pl. 3a sklypo sėkmingai užbaigtą 2019m.

2-ojo projekto „Lietaus nuotekų baseino su išleistuvu Nr.20 į Trinyčių tvenkinį rekonstrukcija (teritorija nuo Vilniaus pl., Tilžės g., Šilutės pl. dalį, Mokyklos g., Technikos g., teritorija už geležinkelio) Klaipėdoje (projekto korektūra)“ 1 etapo lietaus nuotekų tinklų statyba (Nuo Šilutės pl. 3a sklypo pereinant geležinkelio bėgius) numatoma pradėti 2024 metais. Projekto vystytojai Klaipėdos miesto savivaldybė ir AB „Klaipėdos vanduo“.

Suprojektuoto lietaus nuotekų tinklo apsaugos zona patenka į Jūsų sklypą. Siekiant įgyvendinti minėto projekto sprendinius, reikia Jūsų sutikimo lietaus nuotekų tinklų apsaugos zonų įteisinimui minėtame sklype.

Pridedama:

1. Projektuojamų lietaus nuotekų schema (priedas Nr.1)
2. Sutikimo forma (priedas Nr.2)
3. Brėžinys su apsaugos zonomis sklype. (priedas Nr.3)

Direktorius

Liepų g. 48D,
92107, Klaipėda.
Tel. (846) 411958,
E-mail., dobi@dobi.lt

Atsiskaitomoji sąskaita
Nr.LT567300010002289703
AB “Swedbank”

Įmonės kodas 140874695
PVM mokėtojo kodas:
LT408746917



SUTIKIMAS

(Data)

UAB „Ecoservice“, į.k. 123044722, žemės sklypo kad. Nr. **2101/0007:55**, Tilžės g. 60B, Klaipėda, nuomininkas, sutinka su „*Lietaus nuotekų baseino su išleistuvu Nr. 20 į Trinyčių tvenkinį rekonstrukcija (teritorija nuo Vilniaus pl., Tilžės g, Šilutės pl. dalis, Mokyklos g, Technikos g., teritorija už geležinkelio) Klaipėdoje statybos projektas (projekto korektūra)*“ projekte numatyto lietaus nuotekų apsaugos zonos patekimo į nuosavybės teise priklausantį sklypą ir jo įregistravimą.

UAB „Ecoservice“

(pareigos, Vardas Pavardė, parašas)

Tilžės g. 60B

210100070055





210100070055

L=155,00

Šilutės pl. 7

210100070021

SUTARTINIAI ŽYMĖJIMAI

-  PROJEKTUOJAMI LIETAUS NUOTEKŲ TINKLAI
-  PROJEKTUOJAMI G/B ŠULINIAI
-  SKLYPŲ RIBOS
-  Projektuojamų lietaus nuotekų tinklų apsaugos zona
-  Apsaugos zonos plotas 2361,70 m² kuris pateks į sklypą.

UAB „Ecoservice“, į.k. 123044722, žemės sklypo kad. Nr. **2101/0007:55**, Tilžės g. 60B, Klaipėda, nuomininkas, sutinka su „Lietaus nuotekų baseino su išleistuvu Nr. 20 į Trinyčių tvenkinį rekonstrukcija (teritorija nuo Vilniaus pl., Tilžės g., Šilutės pl. dalis, Mokyklos g., Technikos g., teritorija už geležinkelio) Klaipėdoje statybos projektas (projekto korektūra)“ projekte numatyto lietaus nuotekų apsaugos zonos patekimo į nuosavybės teise priklausantį sklypą ir jo įregistravimą.

Specialiosios žemės naudojimo sąlygos nustatomos vadovaujantis Lietuvos Respublikos specialiuju žemės naudojimo sąlygų įstatymu, 2019 m. birželio 6 d. Nr. XIII-2166
43 straipsnis. Specialiosios žemės naudojimo sąlygos vandens tiekimo ir nuotekų, paviršinių nuotekų tvarkymo infrastruktūros apsaugos zonos.

ATESTATO Nr.	 UŽDAROJI AKCINĖ BENDROVĖ "DoBi" <small>Liepų g. 48D, Klaipėda. tel. 846-411958, dobi@dobi.lt, www.dobi.lt</small>			Statinio projekto pavadinimas: LIETAUS NUOTEKŲ BASEINO SU IŠLEISTUVU NR. 20 Į TRINYČIŲ TVENKINĮ REKONSTRUKCIJA (TERITORIJA NUO VILNIAUS PL., TILŽĖS G., ŠILUTĖS PL. DALIS, MOKYKLOS G., TECHNIKOS G., TERITORIJA UŽ GELEŽINKELIO) KLAIPĖDOJE STATYBOS PROJEKTAS (PROJEKTO KOREKTŪRA)							
	35470	PV	V. PETROVAS		2023						
35471	PDV	V. PETROVAS		2023	Dokumento pavadinimas: Priedas Nr.3 LIETAUS NUOTEKŲ TINKLŲ PLANAS						
LT	Užsakovas: KLAIPĖDOS MIESTO SAVIVALDYBĖS ADMINISTRACIJA			Dokumento žymuo: J9-2086(0629) - TDP - VN.B - 01	<table border="1"> <tr> <td>Laida</td> <td>0</td> </tr> <tr> <td>Lapas</td> <td>1</td> </tr> <tr> <td>Lapų</td> <td>1</td> </tr> </table>	Laida	0	Lapas	1	Lapų	1
Laida	0										
Lapas	1										
Lapų	1										

NEKILNOJAMOJO TURTO REGISTRO DUOMENŲ BAZĖS IŠRAŠAS SU ISTORIJA

2023-05-18 15:09:31

1. Nekilnojamojo turto registre įregistruotas turtas:

Registro Nr.: **21/2376**
Registro tipas: **Žemės sklypas**
Sudarymo data: **1997-07-17**
Adresas: **Klaipėda, Tilžės g. 60B**

2. Nekilnojamieji daiktai:

2.1. **Žemės sklypas**
Unikalus daikto numeris: **2101-0007-0055**
Žemės sklypo kadastro numeris ir kadastro vietovės pavadinimas: **2101/0007:55 Klaipėdos m. k.v.**
Daikto pagrindinė naudojimo paskirtis: **Kita**
Žemės sklypo naudojimo būdas: **Pramonės ir sandėliavimo objektų teritorijos**
Žemės sklypo plotas: **1.1737 ha**
Užstatyta teritorija: **0.0551 ha**
Kitos žemės plotas: **1.1186 ha**
Žemės ūkio naudmenų našumo balas: **40.0**
Matavimų tipas: **Žemės sklypas suformuotas atliekant kadastrinius matavimus**
Vidutinė rinkos vertė: **256893 Eur**
Vidutinės rinkos vertės nustatymo data: **2013-05-13**
Vidutinės rinkos vertės nustatymo būdas: **Masinis vertinimas**
Kadastro duomenų nustatymo data: **1999-03-05**

3. Daikto priklausiniai iš kito registro: įrašų nėra**4. Nuosavybė:**

4.1. **Nuosavybės teisė**
Savininkas: **LIETUVOS RESPUBLIKA, a.k. 111105555**
Daiktas: **žemės sklypas Nr. 2101-0007-0055, aprašytas p. 2.1.**
Įregistravimo pagrindas: **1999-01-27 Apskritis viršinininko įsakymas Nr. 154**
Įrašas galioja: **Nuo 1999-03-05**

4.2. **[X] Nuosavybės teisė**
Savininkas: **LIETUVOS RESPUBLIKA, a.k. 111105555**
Daiktas: **žemės sklypas Nr. 2101-0007-0055, aprašytas p. 2.1.**
Įregistravimo pagrindas: **1997-07-09 Apskritis viršinininko įsakymas Nr. 633**
Išregistravimo pagrindas: **1999-01-27 Apskritis viršinininko įsakymas Nr. 154**
Įrašas galioja: **Nuo 1997-07-17 iki 1999-03-05**

5. Valstybės ir savivaldybių žemės patikėjimo teisė:

5.1. **Valstybinės žemės patikėjimo teisė**
Patikėtinis: **Nacionalinė žemės tarnyba prie Aplinkos ministerijos, a.k. 188704927**
Daiktas: **žemės sklypas Nr. 2101-0007-0055, aprašytas p. 2.1.**
Įregistravimo pagrindas: **Žemės įstatymo pakeitimo ir papildymo įstatymas Nr. XI-912, 2010 m. birželio 18 d.**
Įrašas galioja: **Nuo 2010-07-01**

5.2. **[X] Valstybinės žemės patikėjimo teisė**
Patikėtinis: **Klaipėdos apskrities viršinininko administracija, a.k. 188608448**
Daiktas: **žemės sklypas Nr. 2101-0007-0055, aprašytas p. 2.1.**
Įregistravimo pagrindas: **1999-01-27 Apskritis viršinininko įsakymas Nr. 154**
Išregistravimo pagrindas: **Žemės įstatymo pakeitimo ir papildymo įstatymas Nr. XI-912, 2010 m. birželio 18 d.**
Įrašas galioja: **Nuo 1999-03-05 iki 2010-07-01**

5.3. **[X] Valstybinės žemės patikėjimo teisė**
Patikėtinis: **Klaipėdos apskrities viršinininko administracija, a.k. 188608448**
Daiktas: **žemės sklypas Nr. 2101-0007-0055, aprašytas p. 2.1.**
Įregistravimo pagrindas: **1997-07-09 Apskritis viršinininko įsakymas Nr. 633**
Išregistravimo pagrindas: **1999-01-27 Apskritis viršinininko įsakymas Nr. 154**
Įrašas galioja: **Nuo 1997-07-17 iki 1999-03-05**

6. Kitos daiktinės teisės:

6.1. **Įkeitimas**
Daiktas: **žemės sklypas Nr. 2101-0007-0055, aprašytas p. 2.1., 7.7.**
Įregistravimo pagrindas: **2016-10-26 Sutartinis įkeitimas Nr. JŠ-12489**
2016-11-07 IDK Nr. 20220160083239
Aprašymas: **Įkeista turtinė teisė - Sudaryta nuomos sutartis, kurios atsiradimo pagrindas 1999-02-01 Valstybinės žemės sklypo nuomos sutartis Nr. N 21/99-0011**
Įrašas galioja: **Nuo 2022-01-01**

6.2. **Servitutas - teisė tiesti požemines, antžemines komunikacijas (tarnaujantis)**
Servituto turėtojas: **AB LESTO, a.k. 302577612**
Daiktas: **žemės sklypas Nr. 2101-0007-0055, aprašytas p. 2.1.**
Įregistravimo pagrindas: **2013-05-20 Servituto sutartis Nr. GB-3519**
Plotas: **0.0202 ha**
Aprašymas: **Servitutas žemės sklypo plane pažymėtas taškais: 8, 9, 10, 11, 12, 13, 14, 15, 16, 17, 18, 19, 20, 8.**
Įrašas galioja: **Nuo 2013-06-03**

6.3. **Servitutas - teisė naudoti požemines, antžemines komunikacijas (tarnaujantis)**
Servituto turėtojas: **AB LESTO, a.k. 302577612**
Daiktas: **žemės sklypas Nr. 2101-0007-0055, aprašytas p. 2.1.**
Įregistravimo pagrindas: **2013-05-20 Servituto sutartis Nr. GB-3519**
Plotas: **0.0202 ha**

Aprašymas: **Servitutas žemės sklypo plane pažymėtas taškais: 8, 9, 10, 11, 12, 13, 14, 15, 16, 17, 18, 19, 20, 8.**

Įrašas galioja: **Nuo 2013-06-03**

- 6.4. **Servitutas - teisė aptarnauti požemines, antžemines komunikacijas (tarnaujantis)**
 Servituto turėtojas: **AB LESTO, a.k. 302577612**
 Daiktas: **žemės sklypas Nr. 2101-0007-0055, aprašytas p. 2.1.**
 Įregistravimo pagrindas: **2013-05-20 Servituto sutartis Nr. GB-3519**
 Plotas: **0.0202 ha**
 Aprašymas: **Servitutas žemės sklypo plane pažymėtas taškais: 8, 9, 10, 11, 12, 13, 14, 15, 16, 17, 18, 19, 20, 8.**
 Įrašas galioja: **Nuo 2013-06-03**

- 6.5. [X] **Hipoteka**
 Daiktas: **žemės sklypas Nr. 2101-0007-0055, aprašytas p. 2.1., 7.7.**
 Įregistravimo pagrindas: **2021-01-12 Sutartinė hipoteka Nr. 229**
2021-01-21 IDK Nr. 20120210004543
 Aprašymas: **Įkeista turtinė teisė - Sudaryta nuomos sutartis, kurios atsiradimo pagrindas 1999-02-01 Valstybinės žemės sklypo nuomos sutartis Nr. N 21/99-0011**
 Išregistravimo pagrindas: **2022-05-03 Pranešimas apie sutartinės hipotekos pabaigą Nr. 3776**
 Įrašas galioja: **Nuo 2022-01-01 iki 2022-05-04**

7. Juridiniai faktai:

- 7.1. **Sudaryta nuomos sutartis**
 Nuomininkas: **UAB "Ecoservice", a.k. 123044722**
 Daiktas: **žemės sklypas Nr. 2101-0007-0055, aprašytas p. 2.1.**
 Įregistravimo pagrindas: **1999-02-01 Valstybinės žemės sklypo nuomos sutartis Nr. N 21/99-0011**
2016-11-08 Susitarimas pakeisti sutartį Nr. 13SŽN-280-(14.13.55.)
2021-10-12 Reorganizavimo sąlygos
2021-12-31 Perdavimo - priėmimo aktas
2022-03-22 Susitarimas pakeisti sutartį Nr. 13SŽN-124-(14.13.55 E.)
 Plotas: **1.1737 ha**
 Įrašas galioja: **Nuo 2022-05-06**
 Terminas: **Nuo 2021-12-31 iki 2096-02-01**
- 7.2. [X] **Sudaryta nuomos sutartis**
 Nuomininkas: **UAB "Ecoservice", a.k. 123044722**
 Daiktas: **žemės sklypas Nr. 2101-0007-0055, aprašytas p. 2.1.**
 Įregistravimo pagrindas: **1999-02-01 Valstybinės žemės sklypo nuomos sutartis Nr. N 21/99-0011**
2016-11-08 Susitarimas pakeisti sutartį Nr. 13SŽN-280-(14.13.55.)
2021-10-12 Reorganizavimo sąlygos
2021-12-31 Perdavimo - priėmimo aktas
 Plotas: **1.1737 ha**
 Išregistravimo pagrindas: **2022-03-22 Susitarimas pakeisti sutartį Nr. 13SŽN-124-(14.13.55 E.)**
 Įrašas galioja: **Nuo 2022-02-11 iki 2022-05-06**
 Terminas: **Nuo 2021-12-31 iki 2096-02-01**
- 7.3. [X] **Įkeista turtinė teisė**
 Daiktas: **žemės sklypas Nr. 2101-0007-0055, aprašytas p. 2.1.**
 Įregistravimo pagrindas: **2021-01-21 Hipotekos registro pranešimas apie hipotekos įregistravimą Nr. 20120210004543**
 Aprašymas: **Įkeista nuomos teisė. Įkaito davėjas UAB "Ecoservice Klaipėda", 140026178**
 Išregistravimo pagrindas: **2021-06-09 Lietuvos Respublikos Vyriausybės nutarimas "Dėl Lietuvos Respublikos hipotekos registro likvidavimo" Nr. 430**
 Įrašas galioja: **Nuo 2021-01-21 iki 2021-12-31**
- 7.4. [X] **Įkeista turtinė teisė**
 Daiktas: **žemės sklypas Nr. 2101-0007-0055, aprašytas p. 2.1.**
 Įregistravimo pagrindas: **2020-06-25 Hipotekos registro pranešimas apie hipotekos įregistravimą Nr. 20120200037884**
 Aprašymas: **Įkeista nuomos teisė. Įkaito davėjas UAB "Ecoservice Klaipėda", 140026178**
 Išregistravimo pagrindas: **2020-09-24 Hipotekos registro pranešimas apie hipotekos išregistravimą Nr. 20120200056483**
 Įrašas galioja: **Nuo 2020-06-25 iki 2020-09-25**
- 7.5. [X] **Įkeista turtinė teisė**
 Daiktas: **žemės sklypas Nr. 2101-0007-0055, aprašytas p. 2.1.**
 Įregistravimo pagrindas: **2019-12-04 Hipotekos registro pranešimas apie įkeitimo įregistravimą Nr. 20220190150519**
 Aprašymas: **Įkeista nuomos teisė. Įkaito davėjas UAB "Ecoservice Klaipėda", 140026178**
 Išregistravimo pagrindas: **2020-09-24 Hipotekos registro pranešimas apie įkeitimo išregistravimą Nr. 20220200056459**
 Įrašas galioja: **Nuo 2019-12-04 iki 2020-09-25**
- 7.6. [X] **Įkeista turtinė teisė**
 Daiktas: **žemės sklypas Nr. 2101-0007-0055, aprašytas p. 2.1.**
 Įregistravimo pagrindas: **2018-10-23 Hipotekos registro pranešimas apie hipotekos įregistravimą Nr. 20120180086094**
 Aprašymas: **Įkeista nuomos teisė. Įkaito davėjas UAB "Ecoservice Klaipėda", 140026178**
 Išregistravimo pagrindas: **2020-09-24 Hipotekos registro pranešimas apie hipotekos išregistravimą Nr. 20120200056481**
 Įrašas galioja: **Nuo 2018-10-23 iki 2020-09-25**
- 7.7. [X] **Sudaryta nuomos sutartis**
 Nuomininkas: **UAB "Ecoservice Klaipėda", a.k. 140026178**
 Daiktas: **žemės sklypas Nr. 2101-0007-0055, aprašytas p. 2.1.**
 Įregistravimo pagrindas: **1999-02-01 Valstybinės žemės sklypo nuomos sutartis Nr. N 21/99-0011**
2016-11-08 Susitarimas pakeisti sutartį Nr. 13SŽN-280-(14.13.55.)
 Plotas: **1.1737 ha**
 Išregistravimo pagrindas: **2021-10-12 Reorganizavimo sąlygos**
2021-12-31 Perdavimo - priėmimo aktas
 Įrašas galioja: **Nuo 2016-11-17 iki 2022-02-11**
 Terminas: **Nuo 2016-11-08 iki 2096-02-01**
- 7.8. [X] **Įkeista turtinė teisė**
 Daiktas: **žemės sklypas Nr. 2101-0007-0055, aprašytas p. 2.1.**
 Įregistravimo pagrindas: **2016-11-07 Hipotekos registro pranešimas apie įkeitimo įregistravimą Nr. 20220160083239**

Visiems suinteresuotiems asmenims**SUTIKIMAS
dėl apsaugos zonos nustatymo**

2024-04-25

UAB „Ecoservice“, juridinio asmens kodas 123044722, registruotos buveinės adresas Gariūnų g. 71, Vilnius (**Ecoservice**), būdama žemės sklypo, unikaliu Nr. 2101-0007-0055, kadastro Nr. 2101/0007:55, adresu Tilžės g. 60B, Klaipėda (**Žemės Sklypas**), nuomininku, **sutinka dėl vandens tiekimo ir nuotekų, paviršinių nuotekų tvarkymo infrastruktūros apsaugos zonos** (Specialiųjų žemės naudojimo sąlygų įstatymo 42 straipsnis) **nustatymo** Žemės Sklype ir jos įregistravimo Nekilnojamojo turto kadastre ir registre **su sąlyga, jog** atliekant lietaus nuotekų tinklo, numatyto projekte, pavadinimu „*Lietaus nuotekų baseino su išleistuvu Nr. 20 į Trinyčių tvenkinį rekonstrukcija (Teritorija nuo Vilniaus pl., Tilžės g., Šilutės pl. dalis, Mokyklos g., Technikos g., teritorija už geležinkelio) Klaipėdoje statybos projektas (projekto korektūra)*“ (projekto Nr. J9-2086(0629)-TP) (**Techninis Projektas**), statybos darbus, šių **tinklų statytojo sąskaita ir rizika taip pat bus atliekami ir šie veiksmai**:

1. Bus atliekami Žemės Sklypo dalies, patenkančios į Techniniame projekte numatytas darbų ribas, grunto sutankinimo darbai, užtikrinant grunto savybes, būtinas sunkiasvorio transporto stovėjimo aikštelės statybai ir sunkiasvorio transporto stovėjimui joje;
2. Žemės Sklype stovinčios tvoros dalis, patenkanti į apsaugos zonos ribas (žr. žemiau pažymėta raudona spalva), bus nukelta ir perstatyta palei Žemės Sklypo perimetrą (žr. žemiau pažymėta mėlyna), įrengiant 4 m aukščio tvorą:



Šiuo metu esančios
tvoros vieta

Tvoros vieta po
atstatymo

Tinklų statytojas yra atsakingas tik už tokią tvoros dalį (jos įrengimą), kurios ilgis atitinka šiuo metu Žemės Sklype įrengtos tvoros ilgį, t. y. Tinklų statytojo lėšomis naujai įrengiamos 4 m aukščio tvoros ilgis turi faktiškai atitikti demontuojamos (šiuo metu Žemės Sklypo dalį juosiančios) tvoros ilgį. Likusi naujai įrengiamos tvoros dalis, t. y. ta dalis, kurios tinklų statytojas neįrengia, įrengiama Ecoservice sąskaita ir rizika.

Ecoservice įsipareigoja gauti ir perduoti tinklų statytojui ar jo nurodytam asmeniui visus Žemės Sklypo savininko ir kitų naudotojų sutikimus tiek, kiek tai būtina naujos tvoros įrengimui.

3. Statiniai, esantys Žemės Sklype (kiemo aikštelės, dangos ir jas juosiantis bortelis), klojant lietus nuotekų tinklą, bus išsaugoti, o pažeidus šiuos statinius, jie bus atstatyti į pradinę padėtį, visais atvejais ne blogesnę nei tą, kuri buvo iki darbų atlikimo pradžios:



5. Rengiant Projekte numatytus sprendinius konkretizuojančią darbo projekto dokumentaciją, joje numatyti jungimosi į lietaus nuotekų šulinį Nr. L1-47 sprendinius, kartu įvertinant ir viešo lietaus nuotekų tinklo L1 (DN240) pajėgumus, prie minėto tinklo prisijungus papildomiems vartotojams. Darbo projekto dokumentacija ir joje nurodyti sprendiniai turi būti suderinti su Ecoservice iki statybos darbų pradžios.

Ecoservice sutikimas dėl vandens tiekimo ir nuotekų, paviršinių nuotekų tvarkymo infrastruktūros apsaugos zonos (Specialiųjų žemės naudojimo sąlygų įstatymo 42 straipsnis) nustatymo ir jos įregistravimo išduodamas laikant, jog Žemės Sklype esantys statiniai galės ir toliau būti eksploatuojami ir naudojami pagal jų tiesioginę paskirtį be jokių papildomų suvaržymų ir/ar apribojimų, o ir planuojama sunkiasvorio transporto stovėjimo aikštelė galės būti įrengta Žemės Sklype nustatytos apsaugos zonos ribose. Ecoservice neišduotų šio sutikimo, jeigu esami statiniai negalėtų būti naudojami pagal jų tiesioginę paskirtį ir/ar sunkiasvorio transporto stovėjimo aikštelė negalėtų būti statoma

Žemės Sklype nustatytos vandens tiekimo ir nuotekų, paviršinių nuotekų tvarkymo infrastruktūros apsaugos zonos ribose.

Šiame sutikime išdėstytų sąlygų įgyvendinimas reikš, jog Ecoservice nuostoliai, patiriami dėl šiame sutikime nurodomos apsaugos zonos ir joje taikomų specialiųjų žemės naudojimo sąlygų nustatymo, yra atlyginti. Todėl, Ecoservice jokių papildomų kompensacijų nereikalaus.

Visais klausimais, susijusiais su šiame sutikime išdėstytų sąlygų įgyvendinimu ir sutikimo nustatyti Žemės Sklypui vandens tiekimo ir nuotekų, paviršinių nuotekų tvarkymo infrastruktūros apsaugos zoną išdavimu, prašome kreiptis į Ecoservice Infrastruktūros priežiūros ir vystymo direktorių Dalių Čepulį (tel. +370 610 11504, el. p. dalius.cepulis@ecoservice.lt).

PRIDEDAMA: Vandens tiekimo ir nuotekų, paviršinių nuotekų tvarkymo infrastruktūros apsaugos zonos, nustatomos Žemės Sklype, brėžinys, 1 lapas.

Pagarbiai

UAB „Ecoservice“ vadovė

- Aprašymas: Įkeista nuomos teisė. Įkaito davėjas UAB "Ecoservice Klaipėda", 140026178 2019-12-09 gautas Hipotekos registro pranešimas Nr.: 10000001513194 apie Turtinės teisės įkeitimo pakeitimą, pakeitimo dokumento kodas: 20220190151360
Išregistravimo pagrindas: 2021-06-09 Lietuvos Respublikos Vyriausybės nutarimas "Dėl Lietuvos Respublikos hipotekos registro likvidavimo" Nr. 430
Įrašas galioja: Nuo 2016-11-07 iki 2021-12-31
- 7.9. [X] Įkeista turtinė teisė
Įkeitimo registratorius: Valstybės įmonė Centrinė hipotekos įstaiga, a.k. 188692535
Daiktas: žemės sklypas Nr. 2101-0007-0055, aprašytas p. 2.1.
Įregistravimo pagrindas: 2015-10-12 Hipotekos registro pranešimas apie įkeitimo įregistravimą Nr. 20220150058265
Aprašymas: Įkeista nuomos teisė. Įkaito davėjas Uždaroji akcinė bendrovė "SPECIALUS AUTOTRANSPORTAS", 140026178
Išregistravimo pagrindas: 2020-06-25 Hipotekos registro pranešimas apie įkeitimo išregistravimą Nr. 20220200037883
Įrašas galioja: Nuo 2015-10-12 iki 2020-06-25
- 7.10. [X] Sudaryta nuomos sutartis
Nuomininkas: UAB "Ecoservice Klaipėda", a.k. 140026178
Daiktas: žemės sklypas Nr. 2101-0007-0055, aprašytas p. 2.1.
Įregistravimo pagrindas: 1999-02-01 Valstybinės žemės sklypo nuomos sutartis Nr. N 21/99-0011 2013-01-03 Reorganizavimo sąlygos 2013-02-08 Perdavimo - priėmimo aktas
Plotas: 1.1737 ha
Išregistravimo pagrindas: 2016-11-08 Susitarimas pakeisti sutartį Nr. 13SŽN-280-(14.13.55.)
Įrašas galioja: Nuo 2013-02-26 iki 2016-11-17
Terminas: Nuo 2013-02-08 iki 2096-02-01
- 7.11. [X] Sudaryta nuomos sutartis
Nuomininkas: UAB "SKT ENVIRONMENTAL SERVICES KLAIPĖDA", a.k. 110734883
Daiktas: žemės sklypas Nr. 2101-0007-0055, aprašytas p. 2.1.
Įregistravimo pagrindas: 1999-02-01 Valstybinės žemės sklypo nuomos sutartis Nr. N 21/99-0011
Plotas: 1.1737 ha
Išregistravimo pagrindas: 2013-01-03 Reorganizavimo sąlygos 2013-02-08 Perdavimo - priėmimo aktas
Įrašas galioja: Nuo 1999-03-05 iki 2013-02-26
Terminas: Nuo 1999-02-01 iki 2096-02-01
- 7.12. [X] Sudaryta nuomos sutartis
Nuomininkas: UAB "Ecoservice Klaipėda", a.k. 140026178
Daiktas: žemės sklypas Nr. 2101-0007-0055, aprašytas p. 2.1.
Įregistravimo pagrindas: 1997-07-11 Valstybinės žemės sklypo nuomos sutartis Nr. N 21/97-0074
Išregistravimo pagrindas: 1999-01-27 Apskrities viršininko įsakymas Nr. 154
Įrašas galioja: Nuo 1997-07-17 iki 1999-03-05

8. Žymos:

- 8.1. Teritorija, kurioje taikomos SŽNS, neįregistruota Nekilnojamojo turto registre: komunalinių objektų sanitarinės apsaugos zonos (IV skyrius, pirmasis skirsnis)
Daiktas: žemės sklypas Nr. 2101-0007-0055, aprašytas p. 2.1.
Įregistravimo pagrindas: 2019-06-06 Lietuvos Respublikos specialiųjų žemės naudojimo sąlygų įstatymas Nr. XIII-2166 2019-12-19 Lietuvos Respublikos žemės ūkio ministro įsakymas Nr. 3D-711
Įrašas galioja: Nuo 2023-01-01
- 8.2. Teritorija, kurioje taikomos SŽNS, neįregistruota Nekilnojamojo turto registre: gamybinių objektų sanitarinės apsaugos zonos (IV skyrius, pirmasis skirsnis)
Daiktas: žemės sklypas Nr. 2101-0007-0055, aprašytas p. 2.1.
Įregistravimo pagrindas: 2019-06-06 Lietuvos Respublikos specialiųjų žemės naudojimo sąlygų įstatymas Nr. XIII-2166 2019-12-19 Lietuvos Respublikos žemės ūkio ministro įsakymas Nr. 3D-711
Įrašas galioja: Nuo 2023-01-01
- 8.3. Teritorija, kurioje taikomos SŽNS, neįregistruota Nekilnojamojo turto registre: elektros tinklų apsaugos zonos (III skyrius, ketvirtasis skirsnis)
Daiktas: žemės sklypas Nr. 2101-0007-0055, aprašytas p. 2.1.
Įregistravimo pagrindas: 2019-06-06 Lietuvos Respublikos specialiųjų žemės naudojimo sąlygų įstatymas Nr. XIII-2166 2019-12-19 Lietuvos Respublikos žemės ūkio ministro įsakymas Nr. 3D-711
Plotas: 0.0116 ha
Įrašas galioja: Nuo 2023-01-01

9. Teritorijos, kuriose taikomos SŽNS, įrašytos į NTK kadastro duomenų byloje įrašytų duomenų pagrindu:

- 9.1. [X] Komunalinių objektų sanitarinės apsaugos zonos (IV skyrius, pirmasis skirsnis)
Daiktas: žemės sklypas Nr. 2101-0007-0055, aprašytas p. 2.1.
Įregistravimo pagrindas: 2019-06-06 Lietuvos Respublikos specialiųjų žemės naudojimo sąlygų įstatymas Nr. XIII-2166 2019-12-19 Lietuvos Respublikos žemės ūkio ministro įsakymas Nr. 3D-711
Išregistravimo pagrindas: 2022-11-30 Lietuvos Respublikos Vyriausybės nutarimas "Dėl Lietuvos Respublikos Vyriausybės 2002 m. balandžio 15 d. nutarimo Nr. 534 "Dėl Lietuvos Respublikos nekilnojamojo turto kadastro nuostatų patvirtinimo" pakeitimo" Nr. 1190
Įrašas galioja: Nuo 2020-01-02 iki 2023-01-01
- 9.2. [X] Gamybinių objektų sanitarinės apsaugos zonos (IV skyrius, pirmasis skirsnis)
Daiktas: žemės sklypas Nr. 2101-0007-0055, aprašytas p. 2.1.
Įregistravimo pagrindas: 2019-06-06 Lietuvos Respublikos specialiųjų žemės naudojimo sąlygų įstatymas Nr. XIII-2166 2019-12-19 Lietuvos Respublikos žemės ūkio ministro įsakymas Nr. 3D-711
Išregistravimo pagrindas: 2022-11-30 Lietuvos Respublikos Vyriausybės nutarimas "Dėl Lietuvos Respublikos Vyriausybės 2002 m. balandžio 15 d. nutarimo Nr. 534 "Dėl Lietuvos Respublikos nekilnojamojo turto kadastro nuostatų patvirtinimo" pakeitimo" Nr. 1190
Įrašas galioja: Nuo 2020-01-02 iki 2023-01-01
- 9.3. [X] Elektros tinklų apsaugos zonos (III skyrius, ketvirtasis skirsnis)
Daiktas: žemės sklypas Nr. 2101-0007-0055, aprašytas p. 2.1.
Įregistravimo pagrindas: 2019-06-06 Lietuvos Respublikos specialiųjų žemės naudojimo sąlygų įstatymas Nr. XIII-2166

- 2019-12-19 Lietuvos Respublikos žemės ūkio ministro įsakymas Nr. 3D-711**
 Plotas: **0.0116 ha**
 Išregistravimo pagrindas: **2022-11-30 Lietuvos Respublikos Vyriausybės nutarimas "Dėl Lietuvos Respublikos Vyriausybės 2002 m. balandžio 15 d. nutarimo Nr. 534 "Dėl Lietuvos Respublikos nekilnojamojo turto kadastru nuostatų patvirtinimo" pakeitimo" Nr. 1190**
 Įrašas galioja: **Nuo 2020-01-02 iki 2023-01-01**
- 9.4. **[X]** **XIV. Gamybinių ir komunalinių objektų sanitarinės apsaugos ir taršos poveikio zonos**
 Daiktas: **žemės sklypas Nr. 2101-0007-0055, aprašytas p. 2.1.**
 Įregistravimo pagrindas: **1999-01-27 Apskritis virštininko įsakymas Nr. 154**
 Aprašymas: **Sklypas patenka į valstybinės reikšmės objekto UAB "Klaipėdos šaldytuvai" galimų sugriovimų teritorijoje (LR Vyriausybės 1992-08-31 nutarimas Nr.643).**
 Išregistravimo pagrindas: **2019-06-06 Lietuvos Respublikos specialiųjų žemės naudojimo sąlygų įstatymas Nr. XIII-2166**
2019-12-19 Lietuvos Respublikos žemės ūkio ministro įsakymas Nr. 3D-711
 Įrašas galioja: **Nuo 1999-03-05 iki 2020-01-02**
- 9.5. **[X]** **VI. Elektros linijų apsaugos zonos**
 Daiktas: **žemės sklypas Nr. 2101-0007-0055, aprašytas p. 2.1.**
 Įregistravimo pagrindas: **1999-01-27 Apskritis virštininko įsakymas Nr. 154**
 Plotas: **0.0116 ha**
 Išregistravimo pagrindas: **2019-06-06 Lietuvos Respublikos specialiųjų žemės naudojimo sąlygų įstatymas Nr. XIII-2166**
2019-12-19 Lietuvos Respublikos žemės ūkio ministro įsakymas Nr. 3D-711
 Įrašas galioja: **Nuo 1999-03-05 iki 2020-01-02**
- 9.6. **[X]** **XIV. Gamybinių ir komunalinių objektų sanitarinės apsaugos ir taršos poveikio zonos**
 Daiktas: **žemės sklypas Nr. 2101-0007-0055, aprašytas p. 2.1.**
 Įregistravimo pagrindas: **1997-07-09 Apskritis virštininko įsakymas Nr. 633**
 Aprašymas: **Sklypas patenka į valstybinės reikšmės objekto UAB "Klaipėdos šaldytuvai" galimų sugriovimų teritorijoje (LR Vyriausybės 1992-08-31 nutarimas Nr.643).**
 Išregistravimo pagrindas: **1999-01-27 Apskritis virštininko įsakymas Nr. 154**
 Įrašas galioja: **Nuo 1997-07-17 iki 1999-03-05**
- 9.7. **[X]** **VI. Elektros linijų apsaugos zonos**
 Daiktas: **žemės sklypas Nr. 2101-0007-0055, aprašytas p. 2.1.**
 Įregistravimo pagrindas: **1997-07-09 Apskritis virštininko įsakymas Nr. 633**
 Plotas: **0.0078 ha**
 Išregistravimo pagrindas: **1999-01-27 Apskritis virštininko įsakymas Nr. 154**
 Įrašas galioja: **Nuo 1997-07-17 iki 1999-03-05**

10. Daikto registravimas ir kadastro žymos: įrašų nėra

11. Duomenys apie įregistruotas teritorijas, kuriose taikomos specialiosios žemės naudojimo sąlygos:

- 11.1. Teritorijos pavadinimas: **Elektros tinklų apsaugos zonos (III skyrius, ketvirtasis skirsnis)**
 Teritorijos unikalus numeris: **100097406**
 Įregistravimo pagrindas: **Lietuvos Respublikos energetikos ministerija; 2021-10-25 Įsakymas dėl Klaipėdos elektros tinklų teritorijų plano patvirtinimo Nr. 1-278**
 Įregistravimo data: **2021-11-09**
 Žemės sklypo plotas, patenkantis į Teritoriją: **80 kv. m, nuo 2023-01-05**
- 11.2. Teritorijos pavadinimas: **Elektros tinklų apsaugos zonos (III skyrius, ketvirtasis skirsnis)**
 Teritorijos unikalus numeris: **100111768**
 Įregistravimo pagrindas: **Lietuvos Respublikos energetikos ministerija; 2021-10-25 Įsakymas dėl Klaipėdos elektros tinklų teritorijų plano patvirtinimo Nr. 1-278**
 Įregistravimo data: **2021-11-16**
 Žemės sklypo plotas, patenkantis į Teritoriją: **202 kv. m, nuo 2023-01-04**

Istorinius SŽNS teritorijų pasikeitimų žemės sklype duomenis galima peržiūrėti dokumente "Žemės sklypo duomenų apie įregistruotas teritorijas, kuriose taikomos specialiosios žemės naudojimo sąlygos, pasikeitimų sąrašas".

12. Registro pastabos ir nuorodos:

Buvęs adresas Tilžės g. 60

13. Kita informacija: įrašų nėra

14. Informacija apie duomenų sandoriui tikslinimą: įrašų nėra

15. Asmenvardžių istorija:

- 15.1. Asmuo: **Nacionalinė žemės tarnyba prie Aplinkos ministerijos**
 nuo 2023-01-04: **Nacionalinė žemės tarnyba prie Aplinkos ministerijos, a.k. 188704927, reg.d.1997-12-08**
 nuo 1997-12-08 iki 2023-01-04: **Nacionalinė žemės tarnyba prie Žemės ūkio ministerijos**
- 15.2. Asmuo: **UAB "Ecoservice"**
 nuo 2007-12-21: **UAB "Ecoservice", a.k. 123044722, reg.d.1995-04-06**
 nuo 2000-08-08 iki 2007-12-21: **UŽDAROJI AKCINĖ BENDROVĖ "VIENITURAS"**
- 15.3. Asmuo: **UAB "SKT ENVIRONMENTAL SERVICES KLAIPĖDA"**
 nuo 2012-10-30: **UAB "SKT ENVIRONMENTAL SERVICES KLAIPĖDA", a.k. 110734883, reg.d.1996-04-23**
 nuo 2009-04-27 iki 2012-10-30: **UAB "VEOLIA ENVIRONMENTAL SERVICES KLAIPĖDA"**
 nuo 2008-07-17 iki 2009-04-27: **UAB "CLEANAWAY KLAIPĖDA"**
 nuo 1996-04-23 iki 2008-07-17: **LIETUVOS IR VOKIETIJOS UŽDAROJI AKCINĖ BENDROVĖ "ANTRINIŲ ŽALIAVŲ CENTRAS"**
- 15.4. Asmuo: **Valstybės įmonė Centrinė hipotekos įstaiga**
 nuo 2015-12-31: **Valstybės įmonė Centrinė hipotekos įstaiga, a.k. 188692535, reg.d.1998-04-02**
 nuo 1998-04-02 iki 2015-12-31: **Centrinė hipotekos įstaiga**
- 15.5. Asmuo: **UAB "Ecoservice Klaipėda"**
 nuo 2016-09-27: **UAB "Ecoservice Klaipėda", a.k. 140026178, reg.d.1990-11-16**
 nuo 1998-10-22 iki 2016-09-27: **Uždaroji akcinė bendrovė "SPECIALUS AUTOTRANSPORTAS"**
 nuo 1990-11-16 iki 1998-10-22: **SPECIALIOS PASKIRTIES UŽDAROJI AKCINĖ BENDROVĖ "SPECIALUS AUTOTRANSPORTAS"**

Dokumentą atspausdino

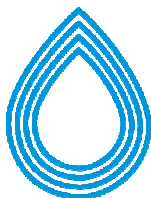

PROJEKTAVIMO FIRMA

DoBi

Inžinerinių tinklų ir
įrenginių projektavimas

2023 m. rugsėjo 05 d.

Dėl projekto „LIETAUS NUOTEKŲ BASEINO SU IŠLEISTUVU NR.20 Į TRINYČIŲ TVENKINĮ REKONSTRUKCIJA (TERITORIJA NUO VILNIAUS PL., TILŽĖS G., ŠILUTĖS PL. DALĮ, MOKYKLOS G., TECHNIKOS G., TERITORIJA UŽ GELEŽINKELIO) KLAIPĖDOJE (PROJEKTO KOREKTŪRA)“ tinklų apsaugos zonos

2007m. buvo parengtas lietaus nuotekų tinklų projektas „Lietaus nuotekų baseino su išleistuvu Nr.20 į Trinyčių tvenkinį rekonstrukcija (teritorija nuo Vilniaus pl., Tilžės g., Šilutės pl. dalį, Mokyklos g., Technikos g., teritorija už geležinkelio) Klaipėdoje“ ir **gautas statybą leidžiantis** dokumentas.

2017m šis projektas buvo padalintas į 2 atskirus projektus ir gauti atskiri statybos leidimai.

1 -ojo projekto Lietaus nuotekų tinklų statybą nuo Malūno tvenkinio iki Šilutės pl. 3a sklypo sėkmingai užbaigtą 2019m.

2-ojo projekto „Lietaus nuotekų baseino su išleistuvu Nr.20 į Trinyčių tvenkinį rekonstrukcija (teritorija nuo Vilniaus pl., Tilžės g., Šilutės pl. dalį, Mokyklos g., Technikos g., teritorija už geležinkelio) Klaipėdoje (projekto korektūra)“ 1 etapo lietaus nuotekų tinklų statyba (Nuo Šilutės pl. 3a sklypo pereinant geležinkelio bėgius) numatoma pradėti 2024 metais. Projekto vystytojai Klaipėdos miesto savivaldybė ir AB „Klaipėdos vanduo“.

Suprojektuoto lietaus nuotekų tinklo apsaugos zona patenka į Jūsų sklypą. Siekiant įgyvendinti minėto projekto sprendinius, reikia Jūsų sutikimo lietaus nuotekų tinklų apsaugos zonų įteisinimui minėtame sklype.

Pridedama:

1. Projektuojamų lietaus nuotekų schema (priedas Nr.1)
2. Sutikimo forma (priedas Nr.2)
3. Brėžinys su apsaugos zonomis sklype. (priedas Nr.3)

Direktorius

Liepų g. 48D,
92107, Klaipėda.
Tel. (846) 411958,
E-mail., dobi@dobi.lt

Atsiskaitomoji sąskaita
Nr.LT567300010002289703
AB “Swedbank”

Įmonės kodas 140874695
PVM mokėtojo kodas:
LT408746917



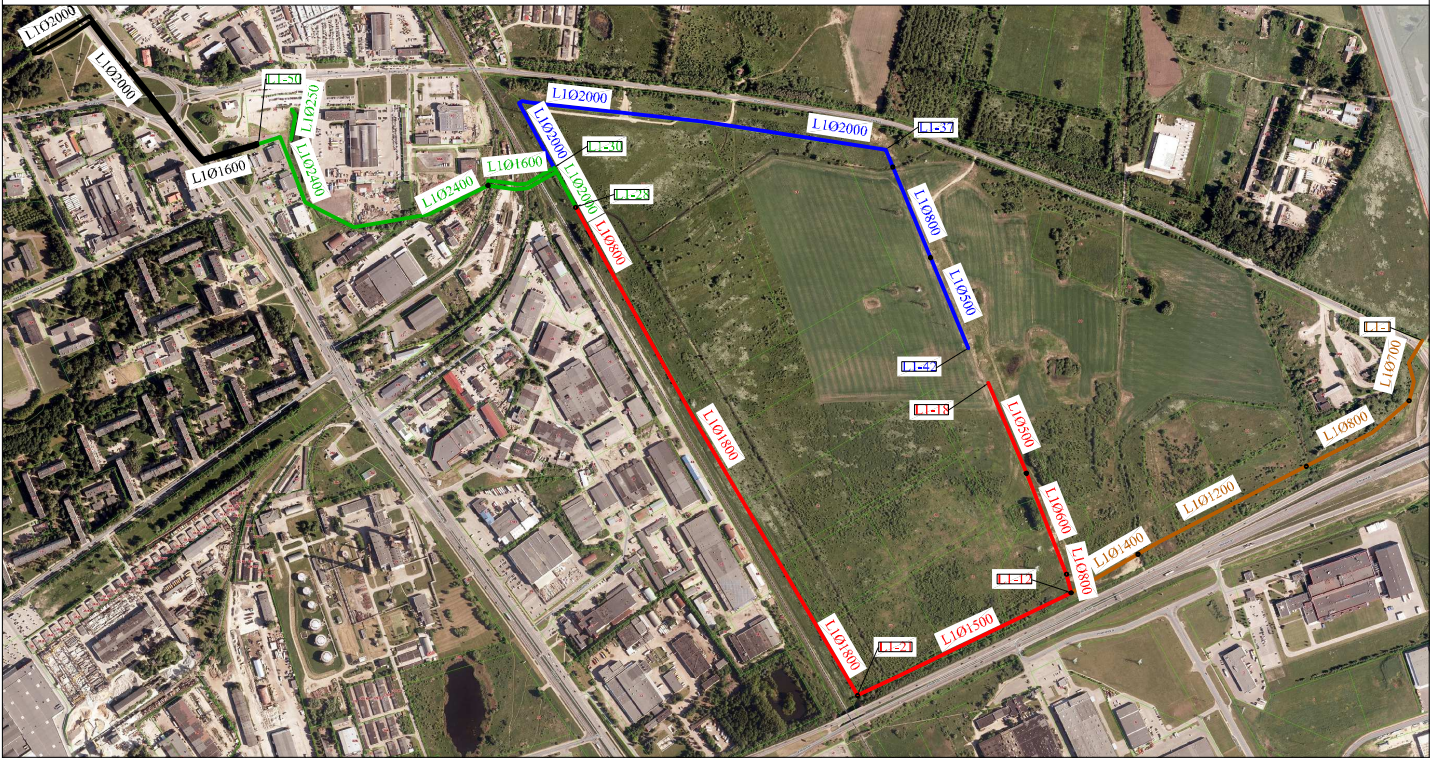

SUTARTINIAI ŽYMĖJIMAI

- Suprojektuoti tinklai (1 Etapas)
- Suprojektuoti tinklai (2 Etapas)
- Suprojektuoti tinklai (3 Etapas)
- Suprojektuoti tinklai (4 Etapas)
- Pastatyti tinklai

ATESTATO Nr.	 UŽDAROJI AKCINĖ BENDROVĖ "DoBi" <small>Liepų g. 48D, Klaipėda, tel. 846-411958, dobi@dobi.lt, www.dobi.lt</small>		Statinio porojekto pavadinimas: LIETAUS NUOTEKŲ BASEINO SU IŠLEISTUVU NR. 20 Į TRINYČIŲ TVENKINIŲ REKONSTRUKCIJA (TERITORIJA NUO VILNIAUS PL., TILŽĖS G, ŠILUTĖS PL. DALIS, MOKYKLOS G, TECHNIKOS G., TERITORIJA UŽ GELEŽINKELIO) KLAIPĖDOJE STATYBOS PROJEKTAS (PROJEKTO KOREKTŪRA)		
			Dokumento pavadinimas: Priedas Nr.1 LIETAUS NUOTEKŲ TINKLŲ SCHEMA		Laida 0
35470	PV	V. PETROVAS			
35471	PDV	V. PETROVAS			
LT	Užsakovas: KLAIPĖDOS MIESTO SAVIVALDYBĖS ADMINISTRACIJA		Dokumento žymuo: J9-2086(0629) - TP - VN.B - 01	Lapas 1	Lapų 1

SUTIKIMAS

2023 09 05

(Data)

UAB „Klaipėdos Želdiniai“, į.k. 142003484, žemės sklypo kad. Nr. **2101/0007:205**, Tilžės g. 64A, Klaipėda, nuomininkas, sutinka su „*Lietaus nuotekų baseino su išleistuvu Nr. 20 į Trinyčių tvenkinį rekonstrukcija (teritorija nuo Vilniaus pl., Tilžės g, Šilutės pl. dalis, Mokyklos g, Technikos g., teritorija už geležinkelio) Klaipėdoje statybos projektas (projekto korektūra)*“ projekte numatyto lietaus nuotekų apsaugos zonos patekimo į nuosavybės teise priklausantį sklypą ir jo įregistravimą.

UAB „Klaipėdos Želdiniai“

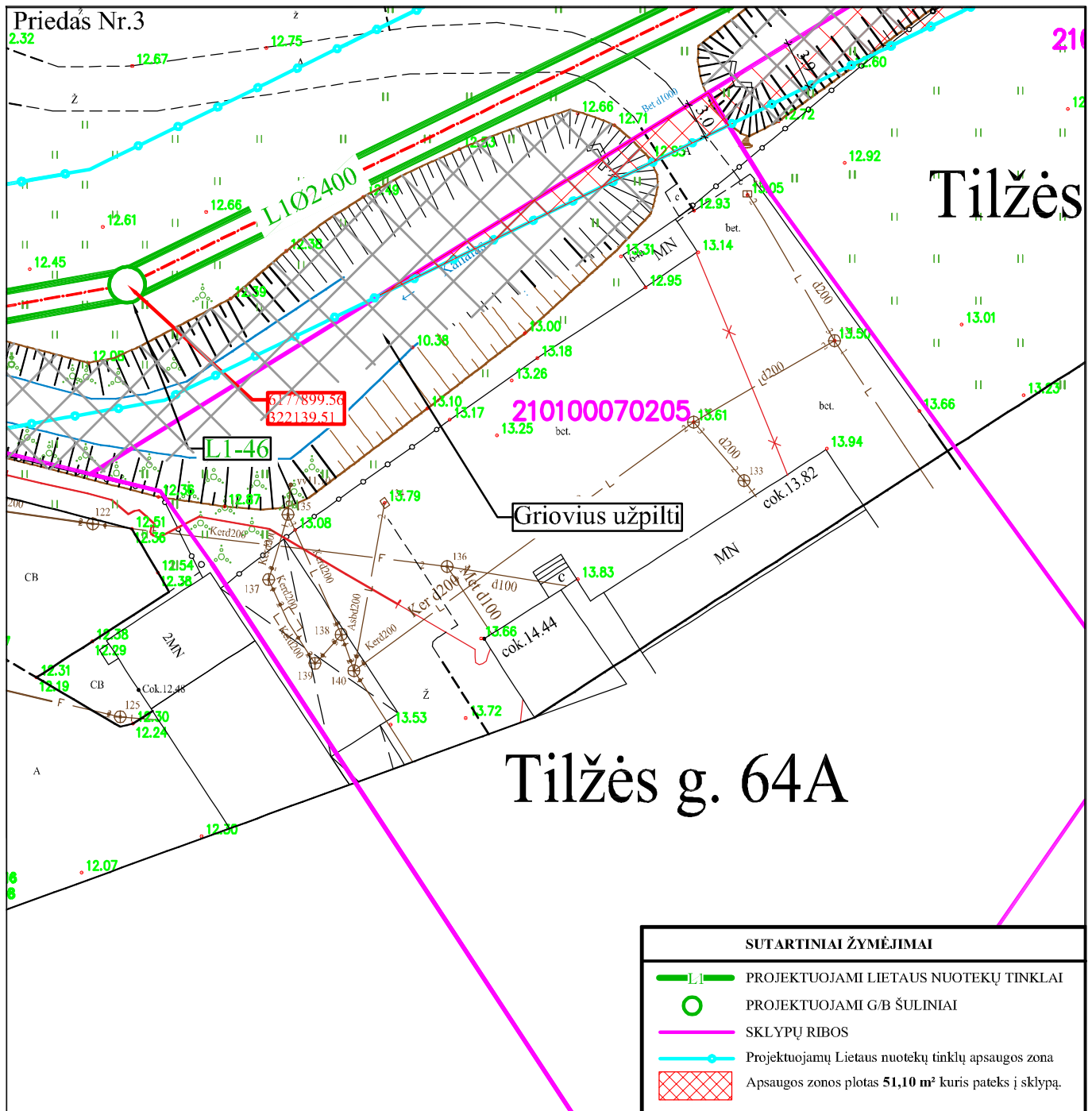

UAB „Klaipėdos Želdiniai“, į.k. 142003484, žemės sklypo kad. Nr. **2101/0007:205**, Tilžės g. 64A, Klaipėda, nuomininkas, sutinka su „*Lietaus nuotekų baseino su išleistuvu Nr. 20 į Trinyčių tvenkinį rekonstrukcija (teritorija nuo Vilniaus pl., Tilžės g, Šilutės pl. dalis, Mokyklos g, Technikos g., teritorija už geležinkelio) Klaipėdoje statybos projektas (projekto korektūra)*“ projekte numatyto lietaus nuotekų apsaugos zonos patekimo į nuosavybės teisę priklausančią sklypą ir jo įregistravimą.

Specialiosios žemės naudojimo sąlygos nustatomos vadovaujantis Lietuvos Respublikos specialiųjų žemės naudojimo sąlygų įstatymu, 2019 m. birželio 6 d. Nr. XIII-2166 43 straipsnis. Specialiosios žemės naudojimo sąlygos vandens tiekimo ir nuotekų, paviršinių nuotekų tvarkymo infrastruktūros apsaugos zonoje.

ATESTATO Nr.	 UŽDAROJI AKCINĖ BENDROVĖ "DoBi" <small>Liepų g. 48D, Klaipėda, tel. 846-411958, dobi@dobi.lt, www.dobi.lt</small>	Statinio projekto pavadinimas: LIETAUS NUOTEKŲ BASEINO SU IŠLEISTUVU NR. 20 Į TRINYČIŲ TVENKINĮ REKONSTRUKCIJA (TERITORIJA NUO VILNIAUS PL., TILŽĖS G, ŠILUTĖS PL. DALIS, MOKYKLOS G, TECHNIKOS G., TERITORIJA UŽ GELEŽINKELIO) KLAIPĖDOJE STATYBOS PROJEKTAS (PROJEKTO KOREKTŪRA)				
		35470	PV	V. PETROVAS	2023	Dokumento pavadinimas: Priedas Nr.3 LIETAUS NUOTEKŲ TINKLŲ PLANAS
35471	PDV	V. PETROVAS	2023			
LT	Užsakovas: KLAIPĖDOS MIESTO SAVIVALDYBĖS ADMINISTRACIJA	Dokumento žymuo: J9-2086(0629) - TDP - VN.B - 01			Lapas 1	Lapų 1

NEKILNOJAMOJO TURTO REGISTRO DUOMENŲ BAZĖS IŠRAŠAS

2023-08-30 08:53:01

1. Nekilnojamojo turto registre įregistruotas turtas:

Registro Nr.: **44/1457714**
 Registro tipas: **Žemės sklypas su statiniais**
 Sudarymo data: **2011-10-14**
 Adresas: **Klaipėda, Tilžės g. 64A**

2. Nekilnojamieji daiktai:

2.1.

Žemės sklypas
 Unikalus daikto numeris: **4400-2229-8866**
 Žemės sklypo kadastro numeris ir kadastro vietovės pavadinimas: **2101/0007:205 Klaipėdos m. k.v.**
 Daikto pagrindinė naudojimo paskirtis: **Kita**
 Žemės sklypo naudojimo būdas: **Komercinės paskirties objektų teritorijos**
 Statusas: **Suformuotas sujungus daiktus**
 Daikto istorinė kilmė: **Gautas sujungus daiktus, unikalus daikto numeris 2101-0007-0050**
Gautas sujungus daiktus, unikalus daikto numeris 4400-2154-9262
 Žemės sklypo plotas: **0.4251 ha**
 Užstatyta teritorija: **0.3818 ha**
 Kitos žemės plotas: **0.0433 ha**
 Matavimų tipas: **Žemės sklypas suformuotas atliekant kadastrinius matavimus**
 Vidutinė rinkos vertė: **268478 Eur**
 Vidutinės rinkos vertės nustatymo data: **2011-08-03**
 Vidutinės rinkos vertės nustatymo būdas: **Masinis vertinimas**
 Kadastro duomenų nustatymo data: **2011-08-03**

2.2.

Priklausinys: **Pastatas - Autoservisas**
 Priklausanti dalis: **1/1 priklauso žemės sklypui Nr. 4400-2229-8866, aprašytam p. 2.1.**
 Adresas: **Klaipėda, Tilžės g. 64**
 Unikalus daikto numeris: **2199-7002-5018**
 Daikto pagrindinė naudojimo paskirtis: **Paslaugų**
 Žymėjimas plane: **1L2p**
 Statybos pradžios metai: **1987**
 Statybos pabaigos metai: **2006**
 Baigtumo procentas: **100 %**
 Šildymas: **Vietinis centrinis šildymas**
 Vandentiekis: **Komunalinis vandentiekis**
 Nuotekų šalinimas: **Komunalinis nuotekų šalinimas**
 Dujos: **Nėra**
 Sienos: **Plytos**
 Stogo danga: **Betonas**
 Aukštų skaičius: **2**
 Bendras plotas: **1206.20 kv. m**
 Pagrindinis plotas: **979.56 kv. m**
 Tūris: **7770 kub. m**
 Užstatytas plotas: **919.00 kv. m**
 Koordinatė X: **6177867.07**
 Koordinatė Y: **322190.35**
 Atkūrimo sąnaudos (statybos vertė): **114904 Eur**
 Atkuriamoji vertė: **114904 Eur**
 Vidutinė rinkos vertė: **352000 Eur**
 Vidutinės rinkos vertės nustatymo būdas: **Masinis vertinimas**
 Vidutinės rinkos vertės nustatymo data: **2016-04-22**
 Kadastro duomenų nustatymo data: **2006-09-13**

2.3.

Priklausinys: **Pastatas - Sargo namelis**
 Priklausanti dalis: **1/1 priklauso žemės sklypui Nr. 4400-2229-8866, aprašytam p. 2.1.**
 Unikalus daikto numeris: **4400-0800-9841**
 Daikto pagrindinė naudojimo paskirtis: **Kita**
 Žymėjimas plane: **2H1p**
 Statybos pradžios metai: **1997**
 Statybos pabaigos metai: **2006**
 Baigtumo procentas: **100 %**
 Šildymas: **Vietinis centrinis šildymas**
 Vandentiekis: **Nėra**
 Nuotekų šalinimas: **Nėra**
 Dujos: **Nėra**
 Sienos: **Plytos**
 Stogo danga: **Asbestcementis**
 Aukštų skaičius: **1**
 Bendras plotas: **11.32 kv. m**
 Pagrindinis plotas: **11.32 kv. m**
 Tūris: **42 kub. m**
 Užstatytas plotas: **16.00 kv. m**
 Koordinatė X: **6177901.88**
 Koordinatė Y: **322184.81**
 Atkūrimo sąnaudos (statybos vertė): **8360 Eur**
 Fizinio nusidėvėjimo procentas: **17 %**
 Atkuriamoji vertė: **6940 Eur**
 Atkūrimo sąnaudų (statybos vertės) ir atkuriamosios vertės nustatymo data: **2020-01-01**
 Vidutinė rinkos vertė: **6940 Eur**
 Vidutinės rinkos vertės nustatymo būdas: **Atkuriamoji vertė**
 Vidutinės rinkos vertės nustatymo data: **2020-01-01**
 Kadastro duomenų nustatymo data: **2006-02-24**

- 2.4. Priklausinys: **Kiti inžineriniai statiniai - Kiemo statiniai**
 Priklausanti dalis: **1/1 priklauso žemės sklypui Nr. 4400-2229-8866, aprašytam p. 2.1.**
 Aprašymas / pastabos: **Tvora (k1) Plotas= 344.6m²; Aikštelė (k2) Plotas= 1674.0m²**
 Unikalus daikto numeris: **4400-0810-7686**
 Daikto pagrindinė naudojimo paskirtis: **Kiti inžineriniai statiniai**
 Žymėjimas plane: **k1; k2**
 Statybos pradžios metai: **1997**
 Statybos pabaigos metai: **1997**
 Baigtumo procentas: **100 %**
 Atkūrimo sąnaudos (statybos vertė): **82600 Eur**
 Atkuriamoji vertė: **25100 Eur**
 Atkūrimo sąnaudų (statybos vertės) ir atkuriamosios vertės nustatymo data: **2020-01-01**
 Vidutinė rinkos vertė: **17700 Eur**
 Vidutinės rinkos vertės nustatymo būdas: **Atkuriamoji vertė**
 Vidutinės rinkos vertės nustatymo data: **2020-01-01**
 Kadastro duomenų nustatymo data: **2006-02-24**

3. Daikto priklausiniai iš kito registro: įrašų nėra

4. Nuosavybė:

- 4.1. Nuosavybės teisė
 Savininkas: **LIETUVOS RESPUBLIKA, a.k. 111105555**
 Daiktas: **žemės sklypas Nr. 4400-2229-8866, aprašytas p. 2.1.**
 Įregistravimo pagrindas: **1997-01-23 Apskritis valdytojo įsakymas Nr. 135**
2011-03-30 Nacionalinės žemės tarnybos teritorinio žemėtvarkos skyriaus vedėjo įsakymas Nr. 13VJ-(14.13.2.)-122
2011-10-07 Nacionalinės žemės tarnybos teritorinio žemėtvarkos skyriaus vedėjo įsakymas Nr. 13VJ-(14.13.2.)-423
 Įrašas galioja: **Nuo 2011-10-26**
- 4.2. Nuosavybės teisė
 Savininkas: **UAB "KLAIPĖDOS ŽELDINIAI", a.k. 142003484**
 Daiktas: **pastatas Nr. 4400-0800-9841, aprašytas p. 2.3.**
pastatas Nr. 2199-7002-5018, aprašytas p. 2.2.
kiti statiniai Nr. 4400-0810-7686, aprašyti p. 2.4.
 Įregistravimo pagrindas: **2006-12-28 Pirkimo - pardavimo sutartis Nr. 7KV-9225**
 Įrašas galioja: **Nuo 2007-01-08**

5. Valstybės ir savivaldybių žemės patikėjimo teisė:

- 5.1. Valstybinės žemės patikėjimo teisė
 Patikėtinis: **Nacionalinė žemės tarnyba prie Aplinkos ministerijos, a.k. 188704927**
 Daiktas: **žemės sklypas Nr. 4400-2229-8866, aprašytas p. 2.1.**
 Įregistravimo pagrindas: **2011-03-30 Nacionalinės žemės tarnybos teritorinio žemėtvarkos skyriaus vedėjo įsakymas Nr. 13VJ-(14.13.2.)-122**
2011-10-07 Nacionalinės žemės tarnybos teritorinio žemėtvarkos skyriaus vedėjo įsakymas Nr. 13VJ-(14.13.2.)-423
Žemės įstatymo pakeitimo ir papildymo įstatymas Nr. XI-912, 2010 m. birželio 18 d.
 Įrašas galioja: **Nuo 2011-10-26**

6. Kitos daiktinės teisės:

- 6.1. Hipoteka
 Daiktas: **žemės sklypas Nr. 4400-2229-8866, aprašytas p. 2.1., 7.1.**
 Įregistravimo pagrindas: **2016-05-09 Sutartinė hipoteka Nr. K1ES-3639**
2016-05-09 IDK Nr. 20120160027483
2022-04-04 Sutartinės hipotekos pakeitimas Nr. K1RM-1648
 Aprašymas: **Įkeista turtinė teisė - Sudaryta nuomos sutartis, kurios atsiradimo pagrindas 1997-02-24 Valstybinės žemės sklypo nuomos sutartis Nr. N21-0016**
 Įrašas galioja: **Nuo 2022-01-01**
- 6.2. Hipoteka
 Daiktas: **pastatas Nr. 4400-0800-9841, aprašytas p. 2.3.**
pastatas Nr. 2199-7002-5018, aprašytas p. 2.2.
kiti statiniai Nr. 4400-0810-7686, aprašyti p. 2.4.
 Įregistravimo pagrindas: **2016-05-09 Sutartinė hipoteka Nr. K1ES-3639**
2016-05-09 IDK Nr. 20120160027483
2022-04-04 Sutartinės hipotekos pakeitimas Nr. K1RM-1648
 Įrašas galioja: **Nuo 2022-01-01**
- 6.3. Servitutas - teisė aptarnauti požemines, antžemines komunikacijas (tarnaujantis)
 Daiktas: **žemės sklypas Nr. 4400-2229-8866, aprašytas p. 2.1.**
 Įregistravimo pagrindas: **2011-10-07 Nacionalinės žemės tarnybos teritorinio žemėtvarkos skyriaus vedėjo įsakymas Nr. 13VJ-(14.13.2.)-423**
 Plotas: **0.4251 ha**
 Įrašas galioja: **Nuo 2011-10-26**
- 6.4. Servitutas - teisė tiesti požemines, antžemines komunikacijas (tarnaujantis)
 Daiktas: **žemės sklypas Nr. 4400-2229-8866, aprašytas p. 2.1.**
 Įregistravimo pagrindas: **2011-10-07 Nacionalinės žemės tarnybos teritorinio žemėtvarkos skyriaus vedėjo įsakymas Nr. 13VJ-(14.13.2.)-423**
 Plotas: **0.4251 ha**
 Įrašas galioja: **Nuo 2011-10-26**

7. Juridiniai faktai:

- 7.1. Sudaryta nuomos sutartis
 Nuomininkas: **UAB "KLAIPĖDOS ŽELDINIAI", a.k. 142003484**
 Daiktas: **žemės sklypas Nr. 4400-2229-8866, aprašytas p. 2.1.**
 Įregistravimo pagrindas: **1997-02-24 Valstybinės žemės sklypo nuomos sutartis Nr. N21-0016**
2006-12-28 Pirkimo - pardavimo sutartis Nr. 7KV-9225
2006-12-28 Susitarimas
2011-11-08 Susitarimas pakeisti sutartį Nr. 13SŽN-(14.13.62)-118
 Plotas: **0.4251 ha**
 Įrašas galioja: **Nuo 2011-11-16**
 Terminas: **Nuo 2011-11-08 iki 2106-11-08**

8. Žymos:

- 8.1. Teritorija, kurioje taikomos SŽNS, neįregistruota Nekilnojamojo turto registre: elektros tinklų apsaugos zonos (III skyrius, ketvirtasis skirsnis)
Daiktas: žemės sklypas Nr. 4400-2229-8866, aprašytas p. 2.1.
Įregistravimo pagrindas: 2019-06-06 Lietuvos Respublikos specialiųjų žemės naudojimo sąlygų įstatymas Nr. XIII-2166
2019-12-19 Lietuvos Respublikos žemės ūkio ministro įsakymas Nr. 3D-711
Plotas: 0.0198 ha
Įrašas galioja: Nuo 2023-01-01
- 8.2. Teritorija, kurioje taikomos SŽNS, neįregistruota Nekilnojamojo turto registre: vandens tiekimo ir nuotekų, paviršinių nuotekų tvarkymo infrastruktūros apsaugos zonos (III skyrius, dešimtas skirsnis)
Daiktas: žemės sklypas Nr. 4400-2229-8866, aprašytas p. 2.1.
Įregistravimo pagrindas: 2019-06-06 Lietuvos Respublikos specialiųjų žemės naudojimo sąlygų įstatymas Nr. XIII-2166
2019-12-19 Lietuvos Respublikos žemės ūkio ministro įsakymas Nr. 3D-711
Plotas: 0.3269 ha
Įrašas galioja: Nuo 2023-01-01

9. Teritorijos, kuriose taikomos SŽNS, įrašytos į NTK kadastro duomenų byloje įrašytų duomenų pagrindu: įrašų nėra**10. Daikto registravimas ir kadastro žymos:**

- 10.1. Suformuotas sujungimo būdu (daikto registravimas)
Daiktas: žemės sklypas Nr. 4400-2229-8866, aprašytas p. 2.1.
Įregistravimo pagrindas: 2011-10-07 Nacionalinės žemės tarnybos teritorinio žemėtvarkos skyriaus vedėjo įsakymas Nr. 13V)-(14.13.2.)-423
Įrašas galioja: Nuo 2011-10-26
- 10.2. Kadastrinius matavimus atliko (kadastro žyma)
UAB "Geoconsulting", a.k. 141884781
Daiktas: žemės sklypas Nr. 4400-2229-8866, aprašytas p. 2.1.
Įregistravimo pagrindas: 2011-08-03 Nekilnojamojo daikto kadastro duomenų byla Kvalifikacijos pažymėjimas Nr. 2M-M-1469
Įrašas galioja: Nuo 2011-10-26

11. Duomenys apie įregistruotas teritorijas, kuriose taikomos specialiosios žemės naudojimo sąlygos: įrašų nėra**12. Registro pastabos ir nuorodos: įrašų nėra****13. Kita informacija: įrašų nėra****14. Informacija apie duomenų sandoriui tikslinimą: įrašų nėra**

Dokumentą atspausdino



PROJEKTAVIMO FIRMA

DoBi

Inžinerinių tinklų ir
įrenginių projektavimas

2023 m. rugsėjo 05 d.

Dėl projekto „LIETAUS NUOTEKŲ BASEINO SU IŠLEISTUVU NR.20 Į TRINYČIŲ TVENKINĮ REKONSTRUKCIJA (TERITORIJA NUO VILNIAUS PL., TILŽĖS G., ŠILUTĖS PL. DALĮ, MOKYKLOS G., TECHNIKOS G., TERITORIJA UŽ GELEŽINKELIO) KLAIPĖDOJE (PROJEKTO KOREKTŪRA)“ tinklų apsaugos zonos

2007m. buvo parengtas lietaus nuotekų tinklų projektas „Lietaus nuotekų baseino su išleistuvu Nr.20 į Trinyčių tvenkinį rekonstrukcija (teritorija nuo Vilniaus pl., Tilžės g., Šilutės pl. dalį, Mokyklos g., Technikos g., teritorija už geležinkelio) Klaipėdoje“ ir **gautas statybą leidžiantis** dokumentas.

2017m šis projektas buvo padalintas į 2 atskirus projektus ir gauti atskiri statybos leidimai.

1 -ojo projekto Lietaus nuotekų tinklų statybą nuo Malūno tvenkinio iki Šilutės pl. 3a sklypo sėkmingai užbaigtą 2019m.

2-ojo projekto „Lietaus nuotekų baseino su išleistuvu Nr.20 į Trinyčių tvenkinį rekonstrukcija (teritorija nuo Vilniaus pl., Tilžės g., Šilutės pl. dalį, Mokyklos g., Technikos g., teritorija už geležinkelio) Klaipėdoje (projekto korektūra)“ 1 etapo lietaus nuotekų tinklų statyba (Nuo Šilutės pl. 3a sklypo pereinant geležinkelio bėgius) numatoma pradėti 2024 metais. Projekto vystytojai Klaipėdos miesto savivaldybė ir AB „Klaipėdos vanduo“.

Suprojektuoto lietaus nuotekų tinklo apsaugos zona patenka į Jūsų sklypą. Siekiant įgyvendinti minėto projekto sprendinius, reikia Jūsų sutikimo lietaus nuotekų tinklų apsaugos zonų įteisinimui minėtame sklype.

Pridedama:

1. Projektuojamų lietaus nuotekų schema (priedas Nr.1)
2. Sutikimo forma (priedas Nr.2)
3. Brėžinys su apsaugos zonomis sklype. (priedas Nr.3)

Direktorius

Liepų g. 48D,
92107, Klaipėda.
Tel. (846) 411958,
E-mail., dobi@dobi.lt

Atsiskaitomoji sąskaita
Nr.LT567300010002289703
AB “Swedbank”

Įmonės kodas 140874695
PVM mokėtojo kodas:
LT408746917



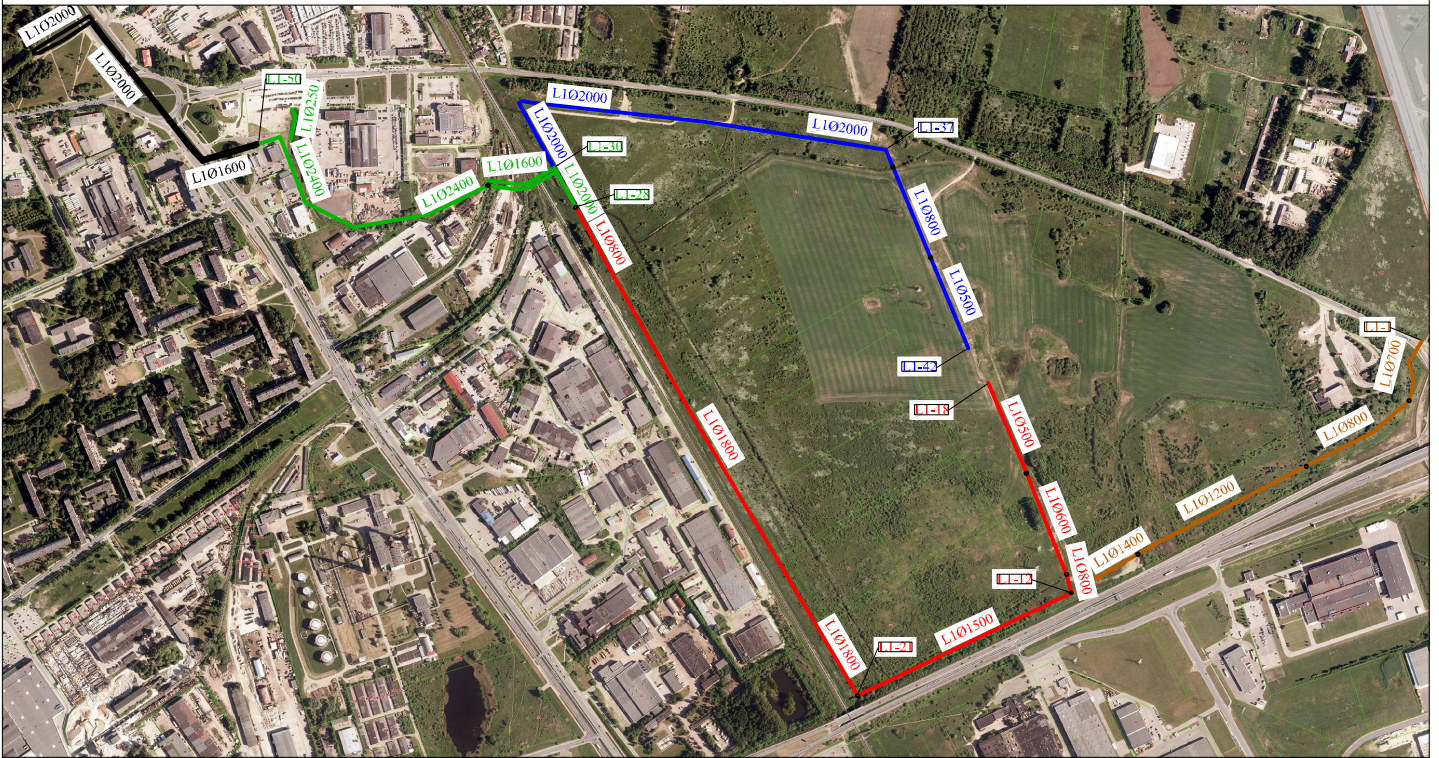

SUTARTINIAI ŽYMĖJIMAI

- Suprojektuoti tinklai (1 Etapas)
- Suprojektuoti tinklai (2 Etapas)
- Suprojektuoti tinklai (3 Etapas)
- Suprojektuoti tinklai (4 Etapas)
- Pastatyti tinklai

ATESTATO Nr.	 UŽDAROJI AKCINĖ BENDROVĖ "DoBi" <small>Liepų g. 48D, Klaipėda. tel. 846-411958, dobi@dobi.lt, www.dobi.lt</small>		Statinio porojekto pavadinimas:		
			LIETAUS NUOTEKŲ BASEINO SU IŠLEISTUVU NR. 20 Į TRINYČIŲ TVENKINIŲ REKONSTRUKCIJA (TERITORIJA NUO VILNIAUS PL., TILŽĖS G, ŠILUTĖS PL. DALIS, MOKYKLOS G, TECHNIKOS G., TERITORIJA UŽ GELEŽINKELIO) KLAIPĖDOJE STATYBOS PROJEKTAS (PROJEKTO KOREKTŪRA)		
35470	PV	V. PETROVAS		Dokumento pavadinimas:	Laida
35471	PDV	V. PETROVAS		Priedas Nr.1 LIETAUS NUOTEKŲ TINKLŲ SCHEMA	
LT	Užsakovas: KLAIPĖDOS MIESTO SAVIVALDYBĖS ADMINISTRACIJA			Dokumento žymuo:	Lapas
				J9-2086(0629) - TP - VN.B - 01	1
				1	1

SUTIKIMAS
2023 09 05

(Data)

UAB „Klaipėdos Želdiniai“, į.k. 142003484, žemės sklypo kad. Nr. **2101/0007:131**, Tilžės g. 66B, Klaipėda, savininkas, sutinka su „*Lietaus nuotekų baseino su išleistuvu Nr. 20 į Trinyčių tvenkinį rekonstrukcija (teritorija nuo Vilniaus pl., Tilžės g, Šilutės pl. dalis, Mokyklos g, Technikos g., teritorija už geležinkelio) Klaipėdoje statybos projektas (projekto korektūra)*“ projekte numatyto lietaus nuotekų apsaugos zonos patekimo į nuosavybės teisę priklausančią sklypą ir jo įregistravimą.

UAB „Klaipėdos Želdiniai“

Tilžės g. 66B

210100070131

L=135,50

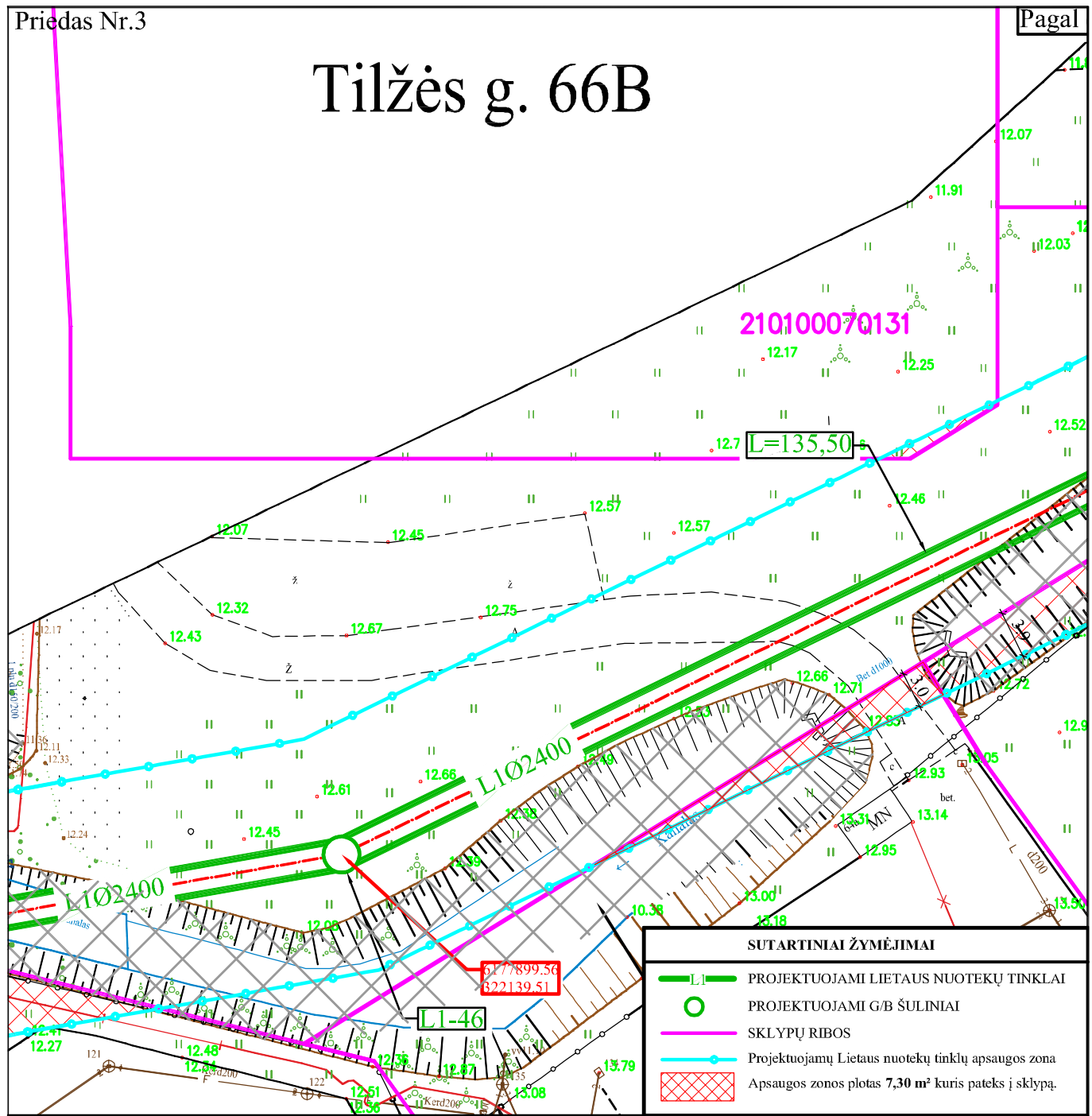

SUTARTINIAI ŽYMĖJIMAI	
	PROJEKTUOJAMI LIETAUS NUOTEKŲ TINKLAI
	PROJEKTUOJAMI G/B ŠULINIAI
	SKLYPŲ RIBOS
	Projektuojamų Lietaus nuotekų tinklų apsaugos zona
	Apsaugos zonos plotas 7,30 m ² kuris pateks į sklypą.

UAB „Klaipėdos Želdiniai“, i.k. 142003484, žemės sklypo kad. Nr. **2101/0007:131**, Tilžės g. 66B, Klaipėda, savininkas, sutinka su „Lietaus nuotekų baseino su išleistuvu Nr. 20 į Trinyčių tvenkinį rekonstrukcija (teritorija nuo Vilniaus pl., Tilžės g, Šilutės pl. dalis, Mokyklos g, Technikos g., teritorija už geležinkelio) Klaipėdoje statybos projektas (projekto korektūra)“ projekte numatyto lietaus nuotekų apsaugos zonos patekimo į nuosavybės teise priklausantį sklypą ir jo įregistravimą.

Specialiosios žemės naudojimo sąlygos nustatomos vadovaujantis Lietuvos Respublikos specialiųjų žemės naudojimo sąlygų įstatymu, 2019 m. birželio 6 d. Nr. XIII-2166 43 straipsnis. Specialiosios žemės naudojimo sąlygos vandens tiekimo ir nuotekų, paviršinių nuotekų tvarkymo infrastruktūros apsaugos zonese.

ATESTATO Nr.		UŽDAROJI AKCINĖ BENDROVĖ "DoBi"			Statinio projekto pavadinimas: LIETAUS NUOTEKŲ BASEINO SU IŠLEISTUVU NR. 20 Į TRINYČIŲ TVENKINĮ REKONSTRUKCIJA (TERITORIJA NUO VILNIAUS PL., TILŽĖS G, ŠILUTĖS PL. DALIS, MOKYKLOS G, TECHNIKOS G., TERITORIJA UŽ GELEŽINKELIO) KLAIPĖDOJE STATYBOS PROJEKTAS (PROJEKTO KOREKTŪRA)		
		Lietpų g. 48D, Klaipėda, tel. 846-411958, dobi@dobi.lt, www.dobi.lt					
35470	PV	V. PETROVAS		2023	Dokumento pavadinimas: Priedas Nr.3 LIETAUS NUOTEKŲ TINKLŲ PLANAS	Laida 0	
35471	PDV	V. PETROVAS		2023			
LT	Užsakovas: KLAIPĖDOS MIESTO SAVIVALDYBĖS ADMINISTRACIJA			Dokumento žymuo: J9-2086(0629) - TDP - VN.B - 01		Lapas 1	Lapų 1

NEKILNOJAMOJO TURTO REGISTRO DUOMENŲ BAZĖS IŠRAŠAS

2023-08-30 08:53:35

1. Nekilnojamojo turto registre įregistruotas turtas:

Registro Nr.: **44/744412**
Registro tipas: **Žemės sklypas su statiniais**
Sudarymo data: **2007-05-08**
Adresas: **Klaipėda, Tilžės g. 66B**

2. Nekilnojamieji daiktai:

2.1.

Žemės sklypas
Unikalus daikto numeris: **4400-1102-3117**
Žemės sklypo kadastro numeris ir kadastro vietovės pavadinimas: **2101/0007:131 Klaipėdos m. k.v.**
Daikto pagrindinė naudojimo paskirtis: **Kita**
Žemės sklypo naudojimo būdas: **Pramonės ir sandėliavimo objektų teritorijos**
Žemės sklypo plotas: **0.4138 ha**
Užstatyta teritorija: **0.4138 ha**
Žemės ūkio naudmenų našumo balas: **40.0**
Matavimų tipas: **Žemės sklypas suformuotas atliekant kadastrinius matavimus**
Vidutinė rinkos vertė: **103000 Eur**
Vidutinės rinkos vertės nustatymo data: **2020-08-28**
Vidutinės rinkos vertės nustatymo būdas: **Masinis vertinimas**
Kadastro duomenų nustatymo data: **2020-06-02**

2.2.

Kiti inžineriniai statiniai - Aikštelė
Unikalus daikto numeris: **4400-5468-2070**
Daikto pagrindinė naudojimo paskirtis: **Kiti inžineriniai statiniai**
Žymėjimas plane: **1k**
Statybos pradžios metai: **2015**
Statybos pabaigos metai: **2015**
Statinio kategorija: **II grupės nesudėtingasis**
Baigtumo procentas: **100 %**
Plotas: **77.34 kv. m**
Medžiaga: **Betono trinkelės**
Atkūrimo sąnaudos (statybos vertė): **5990 Eur**
Fizinio nusidėvėjimo procentas: **50 %**
Atkuriamoji vertė: **2990 Eur**
Atkūrimo sąnaudų (statybos vertės) ir atkuriamosios vertės nustatymo data: **2020-06-04**
Vidutinė rinkos vertė: **2990 Eur**
Vidutinės rinkos vertės nustatymo būdas: **Atkuriamoji vertė**
Vidutinės rinkos vertės nustatymo data: **2020-06-04**
Kadastro duomenų nustatymo data: **2020-06-04**

2.3.

Kiti inžineriniai statiniai - Tvora su vartais ir varteliais
Unikalus daikto numeris: **4400-5472-7241**
Daikto pagrindinė naudojimo paskirtis: **Kiti inžineriniai statiniai**
Žymėjimas plane: **1t**
Statybos pradžios metai: **2015**
Statybos pabaigos metai: **2015**
Statinio kategorija: **II grupės nesudėtingasis**
Baigtumo procentas: **100 %**
Ilgis: **206.93 m**
Medžiaga: **Metalas**
Atkūrimo sąnaudos (statybos vertė): **15200 Eur**
Fizinio nusidėvėjimo procentas: **13 %**
Atkuriamoji vertė: **13200 Eur**
Atkūrimo sąnaudų (statybos vertės) ir atkuriamosios vertės nustatymo data: **2020-06-04**
Vidutinė rinkos vertė: **13200 Eur**
Vidutinės rinkos vertės nustatymo būdas: **Atkuriamoji vertė**
Vidutinės rinkos vertės nustatymo data: **2020-06-04**
Kadastro duomenų nustatymo data: **2020-06-04**

2.4.

Kiti inžineriniai statiniai - Takai
Unikalus daikto numeris: **4400-5468-2092**
Daikto pagrindinė naudojimo paskirtis: **Kiti inžineriniai statiniai**
Žymėjimas plane: **2k**
Statybos pradžios metai: **2015**
Statybos pabaigos metai: **2015**
Statinio kategorija: **II grupės nesudėtingasis**
Baigtumo procentas: **100 %**
Plotas: **383.99 kv. m**
Medžiaga: **Betono plytelės**
Atkūrimo sąnaudos (statybos vertė): **18500 Eur**
Fizinio nusidėvėjimo procentas: **50 %**
Atkuriamoji vertė: **9230 Eur**
Atkūrimo sąnaudų (statybos vertės) ir atkuriamosios vertės nustatymo data: **2020-06-04**
Vidutinė rinkos vertė: **9230 Eur**
Vidutinės rinkos vertės nustatymo būdas: **Atkuriamoji vertė**
Vidutinės rinkos vertės nustatymo data: **2020-06-04**
Kadastro duomenų nustatymo data: **2020-06-04**

2.5.

Kiti inžineriniai statiniai - Stoginė
Unikalus daikto numeris: **4400-5468-2105**
Daikto pagrindinė naudojimo paskirtis: **Kiti inžineriniai statiniai**

Žymėjimas plane: **3k**
 Statybos pradžios metai: **2015**
 Statybos pabaigos metai: **2015**
 Statinio kategorija: **I grupės nesudėtingasis**
 Baigtumo procentas: **100 %**
 Aukštis: **2.50 m**
 Plotas: **44.47 kv. m**

Medžiaga: **Medis su karkasu**
 Atkūrimo sąnaudos (statybos vertė): **2290 Eur**
 Fizinio nusidėvėjimo procentas: **17 %**
 Atkuriamoji vertė: **1900 Eur**
 Atkūrimo sąnaudų (statybos vertės) ir atkuriamosios vertės
 nustatymo data: **2020-06-04**
 Vidutinė rinkos vertė: **610 Eur**
 Vidutinės rinkos vertės nustatymo būdas: **Atkuriamoji vertė**
 Vidutinės rinkos vertės nustatymo data: **2020-06-04**
 Kadastro duomenų nustatymo data: **2020-06-04**

2.6. **Kiti inžineriniai statiniai - Stoginė**

Unikalus daikto numeris: **4400-5468-2116**
 Daikto pagrindinė naudojimo paskirtis: **Kiti inžineriniai statiniai**
 Žymėjimas plane: **4k**
 Statybos pradžios metai: **2015**
 Statybos pabaigos metai: **2015**
 Statinio kategorija: **I grupės nesudėtingasis**
 Baigtumo procentas: **100 %**
 Aukštis: **2.50 m**
 Plotas: **56.57 kv. m**
 Medžiaga: **Medis su karkasu**

Atkūrimo sąnaudos (statybos vertė): **2920 Eur**
 Fizinio nusidėvėjimo procentas: **17 %**
 Atkuriamoji vertė: **2420 Eur**
 Atkūrimo sąnaudų (statybos vertės) ir atkuriamosios vertės
 nustatymo data: **2020-06-04**
 Vidutinė rinkos vertė: **770 Eur**
 Vidutinės rinkos vertės nustatymo būdas: **Atkuriamoji vertė**
 Vidutinės rinkos vertės nustatymo data: **2020-06-04**
 Kadastro duomenų nustatymo data: **2020-06-04**

3. Daikto priklausiniai iš kito registro: įrašų nėra

4. Nuosavybė:

4.1.

Nuosavybės teisė
 Savininkas: **UAB "KLAIPĖDOS ŽELDINIAI", a.k. 142003484**
 Daiktas: **žemės sklypas Nr. 4400-1102-3117, aprašytas p. 2.1.**
kiti statiniai Nr. 4400-5468-2070, aprašyti p. 2.2.
kiti statiniai Nr. 4400-5468-2092, aprašyti p. 2.4.
kiti statiniai Nr. 4400-5468-2105, aprašyti p. 2.5.
kiti statiniai Nr. 4400-5468-2116, aprašyti p. 2.6.
kiti statiniai Nr. 4400-5472-7241, aprašyti p. 2.3.
 Įregistravimo pagrindas: **2020-09-30 Pirkimo - pardavimo sutartis Nr. 8998**
 Įrašas galioja: **Nuo 2020-10-14**

5. Valstybės ir savivaldybių žemės patikėjimo teisė: įrašų nėra

6. Kitos daiktinės teisės: įrašų nėra

7. Juridiniai faktai: įrašų nėra

8. Žymos: įrašų nėra

9. Teritorijos, kuriose taikomos SŽNS, įrašytos į NTK kadastro duomenų byloje įrašytų duomenų pagrindu: įrašų nėra

10. Daikto registravimas ir kadastro žymos:

10.1.

Kadastrinius matavimus atliko (kadastro žyma)

Daiktas: **-5468-2070, aprašyti p. 2.2.**
kiti statiniai Nr. 4400-5468-2092, aprašyti p. 2.4.
kiti statiniai Nr. 4400-5468-2105, aprašyti p. 2.5.
kiti statiniai Nr. 4400-5468-2116, aprašyti p. 2.6.
kiti statiniai Nr. 4400-5472-7241, aprašyti p. 2.3.
 Įregistravimo pagrindas: **2017-04-21 Kvalifikacijos pažymėjimas Nr. 2M-M-2512**
2020-06-04 Nekilnojamojo daikto kadastro duomenų byla
 Įrašas galioja: **Nuo 2020-09-14**

10.2.

Suformuotas naujas (daikto registravimas)
 Daiktas: **kiti statiniai Nr. 4400-5472-7241, aprašyti p. 2.3.**
 Įregistravimo pagrindas: **2020-06-04 Nekilnojamojo daikto kadastro duomenų byla**
2020-08-21 Deklaracija apie statybos užbaigimą / paskirties pakeitimą Nr. 5
 Įrašas galioja: **Nuo 2020-09-14**

10.3.

Suformuotas naujas (daikto registravimas)
 Daiktas: **kiti statiniai Nr. 4400-5468-2116, aprašyti p. 2.6.**
 Įregistravimo pagrindas: **2020-06-04 Nekilnojamojo daikto kadastro duomenų byla**
2020-08-21 Deklaracija apie statybos užbaigimą / paskirties pakeitimą Nr. 4
 Įrašas galioja: **Nuo 2020-09-14**

10.4.

Suformuotas naujas (daikto registravimas)
 Daiktas: **kiti statiniai Nr. 4400-5468-2105, aprašyti p. 2.5.**
 Įregistravimo pagrindas: **2020-06-04 Nekilnojamojo daikto kadastro duomenų byla**
2020-08-21 Deklaracija apie statybos užbaigimą / paskirties pakeitimą Nr. 3
 Įrašas galioja: **Nuo 2020-09-14**

10.5.

Suformuotas naujas (daikto registravimas)
 Daiktas: **kiti statiniai Nr. 4400-5468-2092, aprašyti p. 2.4.**
 Įregistravimo pagrindas: **2020-06-04 Nekilnojamojo daikto kadastro duomenų byla**
2020-08-21 Deklaracija apie statybos užbaigimą / paskirties pakeitimą Nr. 2

Įrašas galioja: **Nuo 2020-09-14**

10.6.

Suformuotas naujas (daikto registravimas)

Daiktas: **kiti statiniai Nr. 4400-5468-2070, aprašyti p. 2.2.**

Įregistravimo pagrindas: **2020-06-04 Nekilnojamojo daikto kadastro duomenų byla
2020-08-21 Deklaracija apie statybos užbaigimą / paskirties pakeitimą Nr. 1**

Įrašas galioja: **Nuo 2020-09-14**

10.7.

Kadastro duomenų tikslinimas (daikto registravimas)

Daiktas: **žemės sklypas Nr. 4400-1102-3117, aprašytas p. 2.1.**

Įregistravimo pagrindas: **2020-06-02 Nekilnojamojo daikto kadastro duomenų byla
Įrašas galioja: Nuo 2020-08-28**

Įrašas galioja: **Nuo 2020-08-28**

10.8.

Kadastrinius matavimus atliko (kadastro žyma)

Daiktas: **žemės sklypas Nr. 4400-1102-3117, aprašytas p. 2.1.**

Įregistravimo pagrindas: **2018-03-22 Kvalifikacijos pažymėjimas Nr. 2M-M-2625
2020-06-02 Nekilnojamojo daikto kadastro duomenų byla**

Įrašas galioja: **Nuo 2020-08-28**

11. Duomenys apie įregistruotas teritorijas, kuriose taikomos specialiosios žemės naudojimo sąlygos:

11.1.

Teritorijos pavadinimas: **Elektros tinklų apsaugos zonos (III skyrius, ketvirtasis skirsnis)**

Teritorijos unikalus numeris: **100097406**

Įregistravimo pagrindas: **Lietuvos Respublikos energetikos ministerija; 2021-10-25 Įsakymas dėl Klaipėdos
elektros tinklų teritorijų plano patvirtinimo Nr. 1-278**

Įregistravimo data: **2021-11-09**

Žemės sklypo plotas, patenkantis į Teritoriją: **1 kv. m, nuo 2023-01-05**

12. Registro pastabos ir nuorodos: įrašų nėra

13. Kita informacija: įrašų nėra

14. Informacija apie duomenų sandoriui tikslinimą: įrašų nėra

Dokumentą atspausdino



PROJEKTAVIMO FIRMA

DoBi

Inžinerinių tinklų ir
įrenginių projektavimas

2023 m. rugsėjo 05 d.

Dėl projekto „LIETAUS NUOTEKŲ BASEINO SU IŠLEISTUVU NR.20 Į TRINYČIŲ TVENKINĮ REKONSTRUKCIJA (TERITORIJA NUO VILNIAUS PL., TILŽĖS G., ŠILUTĖS PL. DALĮ, MOKYKLOS G., TECHNIKOS G., TERITORIJA UŽ GELEŽINKELIO) KLAIPĖDOJE (PROJEKTO KOREKTŪRA)“ tinklų apsaugos zonos

2007m. buvo parengtas lietaus nuotekų tinklų projektas „Lietaus nuotekų baseino su išleistuvu Nr.20 į Trinyčių tvenkinį rekonstrukcija (teritorija nuo Vilniaus pl., Tilžės g., Šilutės pl. dalį, Mokyklos g., Technikos g., teritorija už geležinkelio) Klaipėdoje“ ir **gautas statybą leidžiantis** dokumentas.

2017m šis projektas buvo padalintas į 2 atskirus projektus ir gauti atskiri statybos leidimai.

1 -ojo projekto Lietaus nuotekų tinklų statybą nuo Malūno tvenkinio iki Šilutės pl. 3a sklypo sėkmingai užbaigtą 2019m.

2-ojo projekto „Lietaus nuotekų baseino su išleistuvu Nr.20 į Trinyčių tvenkinį rekonstrukcija (teritorija nuo Vilniaus pl., Tilžės g., Šilutės pl. dalį, Mokyklos g., Technikos g., teritorija už geležinkelio) Klaipėdoje (projekto korektūra)“ 1 etapo lietaus nuotekų tinklų statyba (Nuo Šilutės pl. 3a sklypo pereinant geležinkelio bėgius) numatoma pradėti 2024 metais. Projekto vystytojai Klaipėdos miesto savivaldybė ir AB „Klaipėdos vanduo“.

Suprojektuoto lietaus nuotekų tinklo apsaugos zona patenka į Jūsų sklypą. Siekiant įgyvendinti minėto projekto sprendinius, reikia Jūsų sutikimo lietaus nuotekų tinklų apsaugos zonų įteisinimui minėtame sklype.

Pridedama:

1. Projektuojamų lietaus nuotekų schema (priedas Nr.1)
2. Sutikimo forma (priedas Nr.2)
3. Brėžinys su apsaugos zonomis sklype. (priedas Nr.3)

Direktorius

Liepų g. 48D,
92107, Klaipėda.
Tel. (846) 411958,
E-mail., dobi@dobi.lt

Atsiskaitomoji sąskaita
Nr.LT567300010002289703
AB “Swedbank”

Įmonės kodas 140874695
PVM mokėtojo kodas:
LT408746917



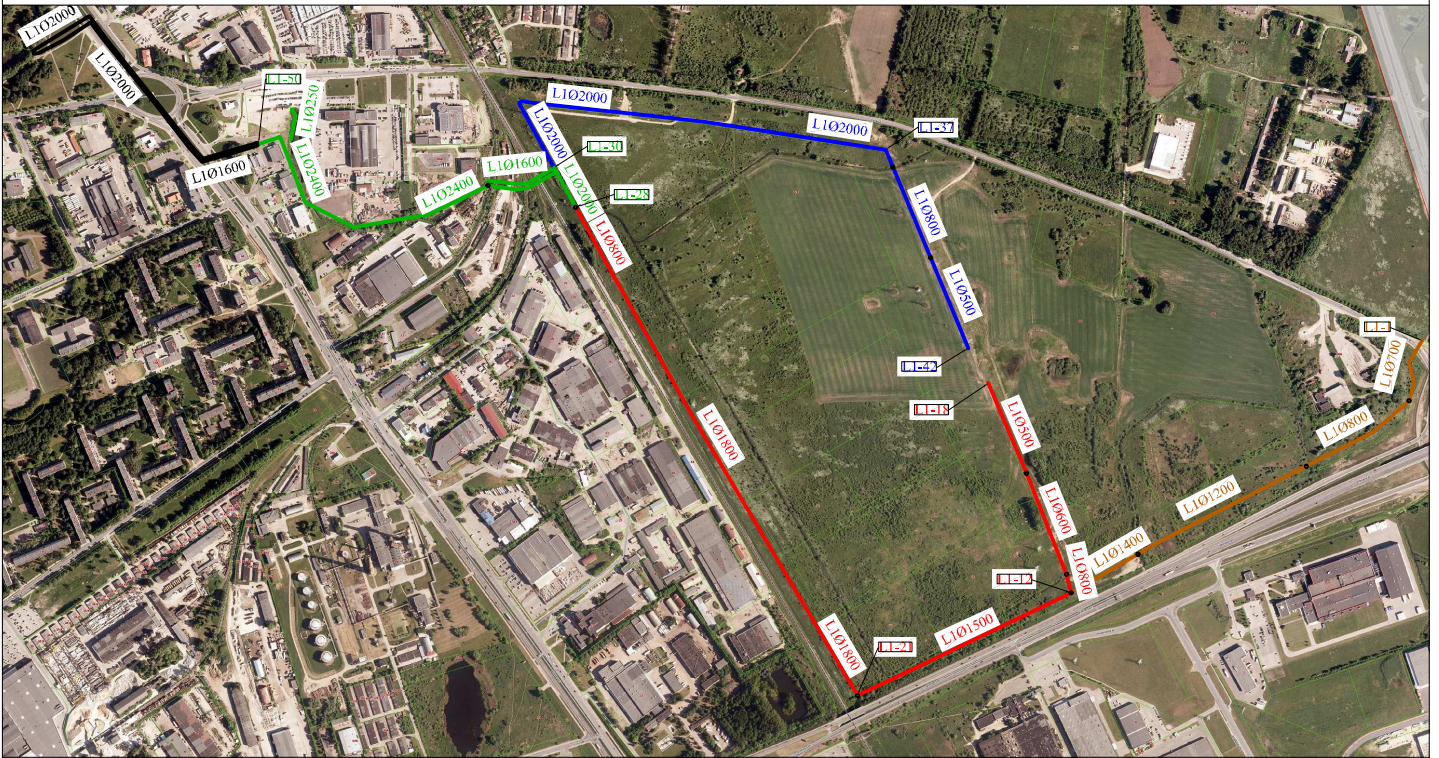

SUTARTINIAI ŽYMĖJIMAI

- Suprojektuoti tinklai (1 Etapas)
- Suprojektuoti tinklai (2 Etapas)
- Suprojektuoti tinklai (3 Etapas)
- Suprojektuoti tinklai (4 Etapas)
- Pastatyti tinklai

ATESTATO Nr.	 UŽDAROJI AKCINĖ BENDROVĖ "DoBi" <small>Liepų g. 48D, Klaipėda, tel. 846-411958, dobi@dobi.lt, www.dobi.lt</small>		Statinio porojekto pavadinimas: LIETAUS NUOTEKŲ BASEINO SU IŠLEISTUVU NR. 20 Į TRINYČIŲ TVENKINIŲ REKONSTRUKCIJA (TERITORIJA NUO VILNIAUS PL., TILŽĖS G, ŠILUTĖS PL. DALIS, MOKYKLOS G, TECHNIKOS G., TERITORIJA UŽ GELEŽINKELIO) KLAIPĖDOJE STATYBOS PROJEKTAS (PROJEKTO KOREKTŪRA)		
			Dokumento pavadinimas: Priedas Nr.1 LIETAUS NUOTEKŲ TINKLŲ SCHEMA		Laida 0
35470	PV	V. PETROVAS			
35471	PDV	V. PETROVAS			
LT	Užsakovas: KLAIPĖDOS MIESTO SAVIVALDYBĖS ADMINISTRACIJA		Dokumento žymuo: J9-2086(0629) - TP - VN.B - 01	Lapas 1	Lapų 1

SUTIKIMAS
2023 09 05
(Data)

UAB „Klaipėdos Želdiniai“, į.k. 142003484, žemės sklypo kad. Nr. **2101/0007:206**, Tilžės g. 66C, Klaipėda, savininkas, sutinka su „*Lietaus nuotekų baseino su išleistuvu Nr. 20 į Trinyčių tvenkinį rekonstrukcija (teritorija nuo Vilniaus pl., Tilžės g, Šilutės pl. dalis, Mokyklos g, Technikos g., teritorija už geležinkelio) Klaipėdoje statybos projektas (projekto korektūra)*“ projekte numatyto lietaus nuotekų apsaugos zonos patekimo į nuosavybės teise priklausantį sklypą ir jo įregistravimą.

UAB „Klaipėdos Želdiniai“

NEKILNOJAMOJO TURTO REGISTRO DUOMENŲ BAZĖS IŠRAŠAS

2023-08-30 08:53:17

1. Nekilnojamojo turto registre įregistruotas turtas:

Registro Nr.: **44/1458281**
 Registro tipas: **Žemės sklypas**
 Sudarymo data: **2011-10-17**
 Adresas: **Klaipėda, Tilžės g. 66C**

2. Nekilnojamieji daiktai:

2.1.

Žemės sklypas
 Unikalus daikto numeris: **4400-2231-1100**
 Žemės sklypo kadastro numeris ir kadastro vietovės pavadinimas: **2101/0007:206 Klaipėdos m. k.v.**
 Daikto pagrindinė naudojimo paskirtis: **Kita**
 Žemės sklypo naudojimo būdas: **Pramonės ir sandėliavimo objektų teritorijos**
 Statusas: **Suformuotas sujungus daiktus**
 Daikto istorinė kilmė: **Gautas sujungus daiktus, unikalus daikto numeris 4400-2153-5155**
Gautas sujungus daiktus, unikalus daikto numeris 4400-1099-4884
 Žemės sklypo plotas: **0.2526 ha**
 Žemės ūkio naudmenų plotas viso: **0.2072 ha**
 iš jo: pievų ir natūralių ganyklų plotas: **0.2072 ha**
 Kitos žemės plotas: **0.0454 ha**
 Žemės ūkio naudmenų našumo balas: **40.0**
 Matavimų tipas: **Žemės sklypas suformuotas atliekant kadastrinius matavimus**
 Vidutinė rinkos vertė: **74722 Eur**
 Vidutinės rinkos vertės nustatymo data: **2011-08-03**
 Vidutinės rinkos vertės nustatymo būdas: **Masinis vertinimas**
 Kadastro duomenų nustatymo data: **2011-08-03**

3. Daikto priklausiniai iš kito registro: įrašų nėra

4. Nuosavybė:

4.1.

Nuosavybės teisė
 Savininkas: **UAB "KLAIPĖDOS ŽELDINIAI", a.k. 142003484**
 Daiktas: **žemės sklypas Nr. 4400-2231-1100, aprašytas p. 2.1.**
 Įregistravimo pagrindas: **2008-06-30 Valstybinės žemės sklypo pirkimo - pardavimo sutartis Nr. M-7663**
2011-07-04 Valstybinės žemės sklypo pirkimo - pardavimo sutartis Nr. K1MS-1017
2011-10-05 Nacionalinės žemės tarnybos teritorinio žemėtvarkos skyriaus vedėjo įsakymas Nr. 13VJ-(14.13.2.)-416
 Įrašas galioja: **Nuo 2011-10-27**

5. Valstybės ir savivaldybių žemės patikėjimo teisė: įrašų nėra

6. Kitos daiktinės teisės:

6.1.

Servitutas - teisė aptarnauti požemines, antžemines komunikacijas (tarnaujantis)
 Daiktas: **žemės sklypas Nr. 4400-2231-1100, aprašytas p. 2.1.**
 Įregistravimo pagrindas: **2011-10-05 Nacionalinės žemės tarnybos teritorinio žemėtvarkos skyriaus vedėjo įsakymas Nr. 13VJ-(14.13.2.)-416**
 Plotas: **0.2526 ha**
 Įrašas galioja: **Nuo 2011-10-27**

6.2.

Servitutas - teisė tiesti požemines, antžemines komunikacijas (tarnaujantis)
 Daiktas: **žemės sklypas Nr. 4400-2231-1100, aprašytas p. 2.1.**
 Įregistravimo pagrindas: **2011-10-05 Nacionalinės žemės tarnybos teritorinio žemėtvarkos skyriaus vedėjo įsakymas Nr. 13VJ-(14.13.2.)-416**
 Plotas: **0.2526 ha**
 Įrašas galioja: **Nuo 2011-10-27**

7. Juridiniai faktai: įrašų nėra

8. Žymos:

8.1.

Teritorija, kurioje taikomos SŽNS, neįregistruota Nekilnojamojo turto registre: vandens tiekimo ir nuotekų, paviršinių nuotekų tvarkymo infrastruktūros apsaugos zonos (III skyrius, dešimtas skirsnis)
 Daiktas: **žemės sklypas Nr. 4400-2231-1100, aprašytas p. 2.1.**
 Įregistravimo pagrindas: **2019-06-06 Lietuvos Respublikos specialiuųjų žemės naudojimo sąlygų įstatymas Nr. XIII-2166**
2019-12-19 Lietuvos Respublikos žemės ūkio ministro įsakymas Nr. 3D-711
 Plotas: **0.0288 ha**
 Įrašas galioja: **Nuo 2023-01-01**

8.2.

Teritorija, kurioje taikomos SŽNS, neįregistruota Nekilnojamojo turto registre: komunalinių objektų sanitarinės apsaugos zonos (IV skyrius, pirmasis skirsnis)
 Daiktas: **žemės sklypas Nr. 4400-2231-1100, aprašytas p. 2.1.**
 Įregistravimo pagrindas: **2019-06-06 Lietuvos Respublikos specialiuųjų žemės naudojimo sąlygų įstatymas Nr. XIII-2166**
2019-12-19 Lietuvos Respublikos žemės ūkio ministro įsakymas Nr. 3D-711
 Plotas: **0.2526 ha**
 Įrašas galioja: **Nuo 2023-01-01**

8.3.

Teritorija, kurioje taikomos SŽNS, neįregistruota Nekilnojamojo turto registre: gamybinių objektų sanitarinės apsaugos zonos (IV skyrius, pirmasis skirsnis)
 Daiktas: **žemės sklypas Nr. 4400-2231-1100, aprašytas p. 2.1.**
 Įregistravimo pagrindas: **2019-06-06 Lietuvos Respublikos specialiuųjų žemės naudojimo sąlygų įstatymas Nr. XIII-2166**
2019-12-19 Lietuvos Respublikos žemės ūkio ministro įsakymas Nr. 3D-711

Plotas: **0.2526 ha**
Įrašas galioja: **Nuo 2023-01-01**

9. Teritorijos, kuriose taikomos SŽNS, įrašytos į NTK kadastro duomenų byloje įrašytų duomenų pagrindu: įrašų nėra

10. Daikto registravimas ir kadastro žymos:

10.1.

Suformuotas sujungimo būdu (daikto registravimas)
Daiktas: **žemės sklypas Nr. 4400-2231-1100, aprašytas p. 2.1.**
Įregistravimo pagrindas: **2011-10-05 Nacionalinės žemės tarnybos teritorinio žemėtvarkos skyriaus vedėjo įsakymas Nr. 13V)-(14.13.2.)-416**
Įrašas galioja: **Nuo 2011-10-27**

10.2.

Kadastrinius matavimus atliko (kadastro žyma)
UAB "Geoconsulting", a.k. 141884781
Daiktas: **žemės sklypas Nr. 4400-2231-1100, aprašytas p. 2.1.**
Įregistravimo pagrindas: **2011-08-03 Nekilnojamojo daikto kadastro duomenų byla Kvalifikacijos pažymėjimas Nr. 2M-M-1469**
Įrašas galioja: **Nuo 2011-10-27**

11. Duomenys apie įregistruotas teritorijas, kuriose taikomos specialiosios žemės naudojimo sąlygos: įrašų nėra

12. Registro pastabos ir nuorodos: įrašų nėra

13. Kita informacija: įrašų nėra

14. Informacija apie duomenų sandoriui tikslinimą: įrašų nėra

Dokumentą atspausdino



PROJEKTAVIMO FIRMA

DoBi

Inžinerinių tinklų ir
įrenginių projektavimas

2025 m. Vasario 01 d.

Dėl projekto „LIETAUS NUOTEKŲ BASEINO SU IŠLEISTUVU NR.20 Į TRINYČIŲ TVENKINĮ REKONSTRUKCIJA (TERITORIJA NUO VILNIAUS PL., TILŽĖS G., ŠILUTĖS PL. DALĮ, MOKYKLOS G., TECHNIKOS G., TERITORIJA UŽ GELEŽINKELIO) KLAIPĖDOJE (PROJEKTO KOREKTŪRA)“ tinklų apsaugos zonos

2007m. buvo parengtas lietaus nuotekų tinklų projektas „Lietaus nuotekų baseino su išleistuvu Nr.20 į Trinyčių tvenkinį rekonstrukcija (teritorija nuo Vilniaus pl., Tilžės g., Šilutės pl. dalį, Mokyklos g., Technikos g., teritorija už geležinkelio) Klaipėdoje“ ir **gautas statybą leidžiantis** dokumentas.

2017m šis projektas buvo padalintas į 2 atskirus projektus ir gauti atskiri statybos leidimai.

1 -ojo projekto Lietaus nuotekų tinklų statybą nuo Malūno tvenkinio iki Šilutės pl. 3a sklypo sėkmingai užbaigtą 2019m.

2-ojo projekto „Lietaus nuotekų baseino su išleistuvu Nr.20 į Trinyčių tvenkinį rekonstrukcija (teritorija nuo Vilniaus pl., Tilžės g., Šilutės pl. dalį, Mokyklos g., Technikos g., teritorija už geležinkelio) Klaipėdoje (projekto korektūra)“ 1 etapo lietaus nuotekų tinklų statyba (Nuo Šilutės pl. 3a sklypo pereinant geležinkelio bėgius) numatoma pradėti 2025 metais. Projekto vystytojai Klaipėdos miesto savivaldybė ir AB „Klaipėdos vanduo“.

Suprojektuoto lietaus nuotekų tinklo apsaugos zona patenka į Jūsų sklypą. Siekiant įgyvendinti minėto projekto sprendinius, reikia Jūsų sutikimo lietaus nuotekų tinklų apsaugos zonų įteisinimui minėtame sklype.

Pridedama:

1. Projektuojamų lietaus nuotekų schema (priedas Nr.1)
2. Sutikimo forma (priedas Nr.2)
3. Brėžinys su apsaugos zonomis sklype. (priedas Nr.3)

Direktorius

Liepų g. 48D,
92107, Klaipėda.
Tel. (846) 411958,
E-mail., dobi@dobi.lt

Atsiskaitomoji sąskaita
Nr.LT567300010002289703
AB “Swedbank”

Įmonės kodas 140874695
PVM mokėtojo kodas:
LT408746917



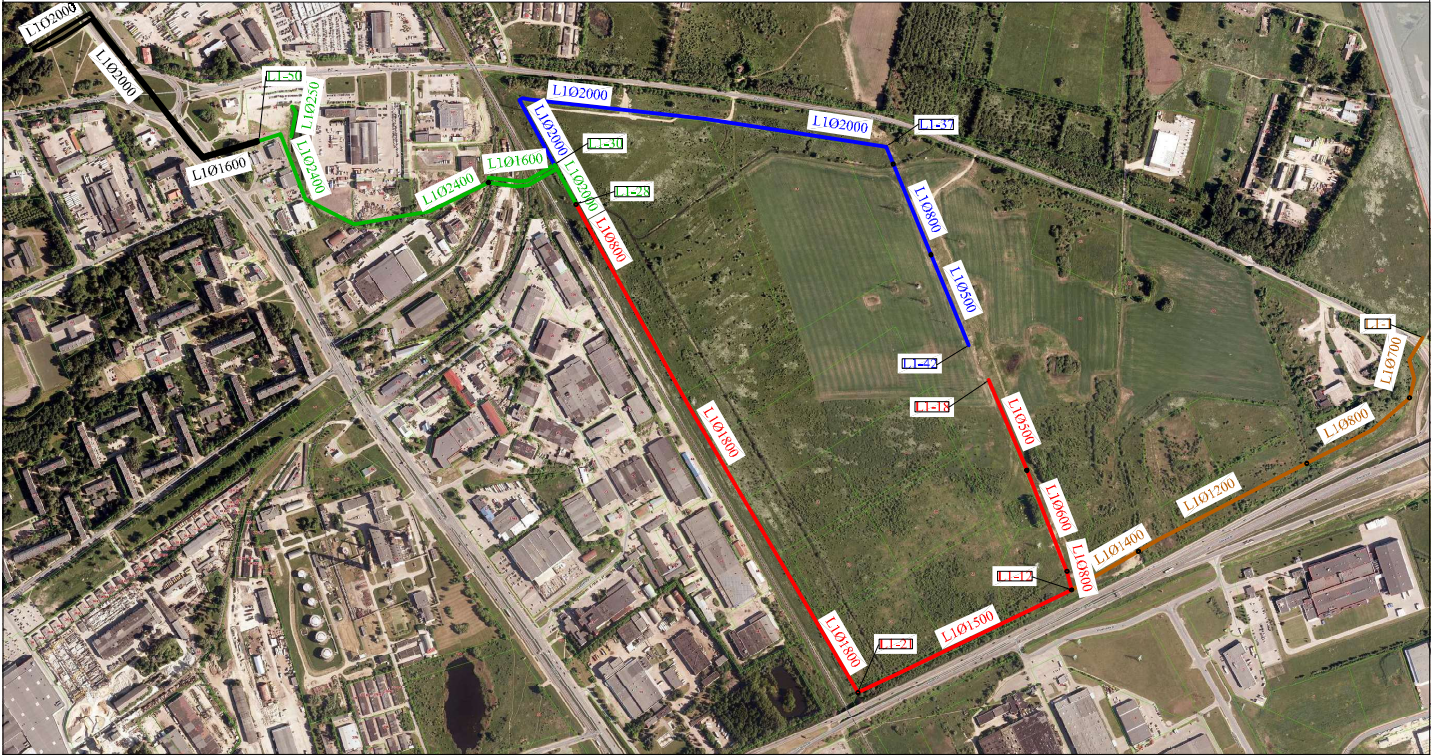

SUTARTINIAI ŽYMĖJIMAI

- Suprojektuoti tinklai (1 Etapas)
- Suprojektuoti tinklai (2 Etapas)
- Suprojektuoti tinklai (3 Etapas)
- Suprojektuoti tinklai (4 Etapas)
- Pastatyti tinklai

ATESTATO Nr.	 UŽDAROJI AKCINĖ BENDROVĖ "DoBi" <small>Lietuva, g. 48D, Klaipėda, tel. 846-411958, dobi@dobi.lt, www.dobi.lt</small>		Statinio porojekto pavadinimas: LIETAUS NUOTEKŲ BASEINO SU IŠLEISTUVU NR. 20 Į TRINYČIŲ TVENKINĮ REKONSTRUKCIJA (TERITORIJA NUO VILNIAUS PL., TILŽĖS G, ŠILUTĖS PL. DALIS, MOKYKLOS G, TECHNIKOS G., TERITORIJA UŽ GELEŽINKELIO) KLAIPĖDOJE STATYBOS PROJEKTAS (PROJEKTO KOREKTŪRA)	
			35470	PV
35471	PDV	V. PETROVAS	Dokumento pavadinimas: Priedas Nr.1 LIETAUS NUOTEKŲ TINKLŲ SCHEMA	Laida 0
LT	Užsakovas: KLAIPĖDOS MIESTO SAVIVALDYBĖS ADMINISTRACIJA		Dokumento žymuo: J9-2086(0629) - TP - VN.B - 01	
			Lapas 1	Lapų 1

SUTIKIMAS

(Data)

UAB „Transkona“, į.k. 140949984, žemės sklypo kad. Nr. **2101/0007:45**, Šilutės pl. 3, Klaipėda, nuomininkas;

UAB "Klasera" į.k. 140544498, būdamas žemės sklypo kad. Nr., **2101/0007:45**, adresu Šilutės pl. 3, Klaipėdoje, nuomininkas";

sutinka su „*Lietaus nuotekų baseino su išleistuvu Nr. 20 į Trinyčių tvenkinį rekonstrukcija (teritorija nuo Vilniaus pl., Tilžės g, Šilutės pl. dalis, Mokyklos g, Technikos g., teritorija už geležinkelio) Klaipėdoje statybos projektas (projekto korektūra)*“ projekte numatyto lietaus nuotekų apsaugos zonos patekimo į nuosavybės teisę priklausančią sklypą ir jo įregistravimą su sąlyga, jei bus atsižvelgta į Klaipėdos miesto savivaldybės administracijos pasitarimo dėl savivaldybių infrastruktūros plėtros įstatymo nuostatų įgyvendinimo, protokole 2023-08-30, Nr. ADM1-269 nutartus punktus:

1. AB „Klaipėdos vanduo“ ruošiant Techninę užduotį projektavimui, statybos darbų atlikimui numatyti:

1.1. kad Darbo projektas ir visos projekto dalys (Technologinė, Darbų organizavimo ir kt.) turi būti suderintos su UAB „Transkona“ atstovais, ir gautas jų pritarimas.

1.2. kad Techninėje užduotyje ir planuojamoje pasirašyti sutartyje būtų numatyta, jeigu būtų sustabdytas UAB „Transkona“ darbas, tai UAB „Transkona“ negautas pajamas, turės kompensuoti rangovas.

2. AB „Klaipėdos vanduo“, kreiptis į UAB „Transkona“, kad pateiktų visas galimas negautų pajamų sumas, t. y. jeigu visai nedirbtų Techninių apžiūrų centras-dienos apyvartos suma, atskirai sumos jeigu negalėtų dirbti atskiros apžiūrų linijos.

Priedas: Pasitarimo dėl savivaldybių infrastruktūros plėtros įstatymo nuostatų įgyvendinimo, protokolas 2023-08-30, ADM1-269

UAB „Transkona“

(pareigos, Vardas Pavardė, parašas)

UAB „Klasera“

(pareigos, Vardas Pavardė, parašas)

KLAIPĖDOS MIESTO SAVIVALDYBĖS ADMINISTRACIJA

PASITARIMO DĖL SAVIVALDYBIŲ INFRASTRUKTŪROS PLĖTROS ĮSTATYMO
NUOSTATŲ ĮGYVENDINIMO, PROTOKOLAS

Nr.

Posėdis įvyko 2023-08-24 13:15-13.45
Posėdžio pirmininkas
Posėdžio sekretorius
specialistas.

vicemeras.
Jrbanistikos ir architektūros skyriaus vyriausiasis

DARBOTVARKĖ:

1. UAB „Transkona“ raštas, dėl Savivaldybės ir AB „Klaipėdos vanduo“ planuojamo statyti lietaus nuotekų tinklų kolektoriaus, kertančio UAB „Transkona“ teritoriją.

SVARSTYTA.

1. UAB „Transkona“ raštas, dėl Savivaldybės ir AB „Klaipėdos vanduo“ planuojamo statyti lietaus nuotekų tinklų kolektoriaus, kertančio UAB „Transkona“ teritoriją.

pristatydamas informaciją dėl svarstomo klausimo, paminėjo, kad jie jau turėjo negeros patirties kai buvo vykdomas lietaus nuotekų tinklų kolektoriaus statybos 1-as etapas, todėl dabar kai bus pateiktas derinimui 2-o statybos etapo darbo projektas, jie norėtų iš anksto aptarti rašte išskeltus klausimus. Taip pat paminėjo, kad jeigu lietaus nuotekų tinklų statyba bus vykdoma atviru būdu, bus perkastas automobilių išvažiavimo kelias, ir jie negalės atlikinėti techninių apžiūrų, todėl patirs finansinių nuostolių, kuriuos turėtų kažkas kompensuoti.

pakomentavo, kad į darbų pirkimo techninę užduotį AB „Klaipėdos vanduo“ planuoja įtraukti reikalavimą, kad per šiaurinę UAB „Transkona“ teritorijos dalį, lietaus nuotekų tinklų kolektoriaus statyba būtų vykdoma mikrotuneliavimo būdu, todėl išvažiavimo keliai nebūtų uždaromi.

paminėjo, kad sunkvežimių techninės apžiūros yra ir kainos didelės, ir automobilių srautas yra didelis, taip pat tos linijos aparatūra yra jautri, turi būti idealiai lygios grindys. Jeigu navažiuotu grindys, tai visą sumontuotą linijos aparatūrą reikėtų derinti iš naujo.

pasisakydamas paminėjo, kad rengiamo Lietaus nuotekų tinklų darbo projekto, Technologinėje, Darbų organizavimo dalyse turi būti numatyti konkretūs tinklų statybos, darbų ir eismo organizavimo klausimai.

konkrečiai peržiūrėti visus UAB „Transkona“ rašte paminėtus klausimus ir numatyti jų įgyvendinimą, ar sprendimo būdus. Dėl 1; 2; 3; 4; 5; 6; 7 išskeltų klausimų, tai visi sprendimai bus numatyti paruošus darbo projektą su statybos darbų organizavimo, technologinėmis dalimis, ir projekto sprendiniai bus pateikti derinimui UAB „Transkona“.

pasisakė, kad dėl 8 punkto, AB „Klaipėdos vanduo“ įdės į sutarties sąlygas, kad rangovas turės užtikrinti UAB „Transkona“ nepertraukiama darbą, o jeigu jie nutrauks UAB „Transkona“ darbą, tai rangovas turės kompensuoti UAB „Transkona“ tuo laikotarpiu negautas pajamas.

paminėjo, kad reikia numatyti visas priemones, kad viso to išvengti, tačiau pirkimo sąlygose ir sutartyje numatyti ir sumas kurias turės kompensuoti rangovas jeigu būtų sustabdytas UAB „Transkona“ darbas.

pasisakydamas paminėjo, kad UAB „Transkona“ turėtų AB „Klaipėdos vanduo“ pateikti visas galimas negautų pajamų sumas, t. y. jeigu visai nedirbtų Techninių apžiūrų centras-dienos apyvartos suma, atskirai sumos jeigu negalėtų dirbti atskiros apžiūros linijos. Ir visą šią informaciją AB „Klaipėdos vanduo“ pateiktą Techninėje užduotyje ir sutartyje su rangovu dėl jo busimų įsipareigojimų.

paminėjo, kad AB „Klaipėdos vanduo“ ruošiamoje sutartyje gali numatyti konkrečius rangovo įsipareigojimus jeigu būtų nutrauktas UAB „Transkona“ darbas, ir numatytos sumos kurias turėtų kompensuoti rangovas. Sumas apie negautas pajamas turėtų pateikti UAB „Transkona“.

pasakė, kad jie galės pateikti konkrečias sumas, kiekvienam atvejui, t. y. jeigu visai nedirbtų Techninių apžiūrų centras-dienos apyvartos suma, atskirai sumos jeigu negalėtų dirbti atskiros apžiūrų linijos.

NUTARTA:

1. AB „Klaipėdos vanduo“ ruošiant Techninę užduotį projektavimui, statybos darbų atlikimui numatyti:

1.1. kad Darbo projektas ir visos projekto dalys (Technologinė, Darbų organizavimo ir kt.) turi būti suderintos su UAB „Transkona“ atstovais, ir gautas jų pritarimas.

1.2. kad Techninėje užduotyje ir planuojamoje pasirašyti sutartyje būtų numatyta, jeigu būtų sustabdytas UAB „Transkona“ darbas, tai UAB „Transkona“ negautas pajamas, turės kompensuoti rangovas.

2. AB „Klaipėdos vanduo“, kreiptis į UAB „Transkona“, kad pateiktų visas galimas negautų pajamų sumas, t. y. jeigu visai nedirbtų Techninių apžiūrų centras-dienos apyvartos suma, atskirai sumos jeigu negalėtų dirbti atskiros apžiūrų linijos.

Priedas: UAB „Transkona“ 2023-07-25 raštas Nr. 61 Dėl lietaus nuotekų tinklų linijos.

Posėdžio pirmininkas

Posėdžio sekretorius



Klaipėdos m. savivaldybės administracijos
Urbanistikos ir architektūros skyriaus

2023 m. liepos 25 d.
Klaipėda Nr.61

planavimas@klaipeda.lt

DĖL LIETAUS NUOTEKŲ TINKLŲ LINIJOS

Atsakydami į Jūsų 2023-07-07 d. raštą Nr. (21.92E)-UA2-117 informuojame Jus, kad UAB Transkona neprieštaruja, kad būtų įrengta lietaus nuotekų linija, kaip yra nurodyta su šiuo raštu pateiktame plane.

Kadangi turime negeros patirties, kai Klaipėdos m. savivaldybės administracija kartu su AB Klaipėdos vanduo mūsų sklype įrenginėjo nuotekų kolektorių (pirmas darbų etapas, buvo suderintas darbų atlikimo terminas – 2 mėnesiai) ir tai užtruko daugiau kaip metus, be to darbų metų keitėsi gal 2 ar 3 darbų rangovai, todėl informuojame Jus, kad mes derinsime linijos įrengimo antrojo etapo projektavimo ir įrengimo darbus, jei bus tenkinamos sekančios sąlygos:

1. Projektuotojams parengus darbų vykdymo technologinę projekto dalį, ją suderinti su mumis.
2. Ar tikrai projektuojamos linijos apsaugos zona – po 10 m į abi puses?
3. Darbų zoną prašome daryti kuo siauresnę į pastato pusę. Taip pat darbų zoną daryti iki sklypo 210100070045 ribų taip išsaugojant mūsų nuosavybėje esančią asfaltinę dangą bei sklypo tvorą rytinėje pusėje.
4. Maksimaliai išsaugoti mūsų teritorijoje esančias komunikacijas, o telekomunikacijų – visai neliesti, nes tai visiškai sustabdytų mūsų veiklą.
5. Po nuotekų linijos įrengimo – pilnai atstatyti visas pažeistas dangas ir infrastruktūrą laikantis visų įrengimo technologijų.
6. Jei darbų vykdymo metu bus negalimas laisvas transporto priemonių išvažiavimas iš mūsų patalpų, suderinus su mumis, darbų rangovas savo sąskaita turi išardyti žaliosios zonos salelę ir čia įrengti laikiną pravažiavimą, o po darbų atlikimo – ją vėl įrengti.
7. Su mumis turi būti suderintas darbų atlikimo grafikas, darbų atlikimo technologija ir rangovo transporto judėjimas mūsų teritorijoje.
8. Kadangi nuotekų linijos įrengimo darbų metu mes negalėsime vykdyti krovinių TP patikrinimo darbų, informuojame, kad kiekvieną darbo dieną šio transporto priemonių tikrinimo linijoje nuostoliai sudaro vidutiniškai 1300 EUR be PVM skaičiuojant 2023 m patvirtintomis TA atlikimo kainomis, kurie turi būti kompensuoti. Jei atsiras apribojimai ir lengvųjų transporto priemonių išvažiavimui iš patalpų, pajamų netekimai bus pateikti atskirai papildomai.

Pagarbiai,

Gen. direktorius

DETALŪS METADUOMENYS

Dokumento sudarytojas (-ai)	Klaipėdos miesto savivaldybės administracija, Liepų g. 11, 91502, Klaipėda
Dokumento pavadinimas (antraštė)	PASITARIMO DĖL SAVIVALDYBIŲ INFRASTRUKTŪROS PLĖTROS ĮSTATYMO NUOSTATŲ ĮGYVENDINIMO, PROTOKOLAS
Dokumento registracijos data ir numeris	2023-08-30, ADM1-269
Adresatas	–
Dokumentą vizavo.	Urbanistikos ir architektūros skyriaus Savivaldybės vyriausiasis inžinierius (vyriausiasis specialistas)
Veiksmo atlikimo data ir laikas	2023-08-28 10:37:02
Dokumentą vizavo.	Savivaldybės administracijos direktorius
Veiksmo atlikimo data ir laikas	2023-08-28 11:28:00
Dokumentą vizavo.	Teisės skyriaus Skyriaus vedėjas
Veiksmo atlikimo data ir laikas	2023-08-28 15:10:43
Dokumentą vizavo.	Urbanistikos ir architektūros skyriaus Skyriaus vedėjas. savivaldybės vyriausiasis architektas
Veiksmo atlikimo data ir laikas	2023-08-29 13:30:37
Dokumentą pasirašė	Urbanistikos ir architektūros skyriaus Vyriausiasis specialistas
Veiksmo atlikimo data ir laikas	2023-08-29 13:38:03
Dokumentą pasirašė	Vicemeras
Veiksmo atlikimo data ir laikas	2023-08-30 07:40:32
Registratorius	Urbanistikos ir architektūros skyriaus pavaduoja
Veiksmo atlikimo data ir laikas	2023-08-30 10:33:55
Dokumento nuorašo atspausdinimo data ir jį atspausdinęs darbuotojas	2023-08-30 atspausdino Vyriausioji specialistė (nuo 2023-08-16 iki 2023-09-01, atostogos, pavaduoja Vyriausioji specialistė

Nuorašas tikras
Klaipėdos miesto savivaldybė
2023-08-30

210100070187

Esamą lietaus nuotekų liniją atstatyti

L=47,50

L1-50

6178043.666
321792.290

L1-49

6178057.787
321836.519

6178052.642
321858.693

LP-2

Griovius užpilti

Kitu projektu
projektuojama pastato stogine

Metalinis špuntas (arba analogas)
žiūr. darbų organizaciją

210100070045

24/55 - 0148



UŽDAROJI AKCINĖ BENDROVĖ
TRANSKONA
TECHNINĖ APŽIŪRA, KLAIPĖDA



Klaipėdos m. savivaldybės administracijos
Urbanistikos ir architektūros skyriaus

2023 m. liepos 25 d.
Klaipėda Nr.61

DĖL LIETAUS NUOTEKŲ TINKLŲ LINIJOS

Atsakydami į Jūsų 2023-07-07 d. raštą Nr. (21.92E)-UA2-117 informuojame Jus, kad UAB Transkona neprieštaruja, kad būtų įrengta lietaus nuotekų linija, kaip yra nurodyta su šiuo raštu pateiktame plane.

Kadangi turime negeros patirties, kai Klaipėdos m. savivaldybės administracija kartu su AB Klaipėdos vanduo mūsų sklype įrenginėjo nuotekų kolektorių (pirmas darbų etapas, buvo suderintas darbų atlikimo terminas - 2 mėnesiai) ir tai užtruko daugiau kaip metus, be to darbų metų keitėsi gal 2 ar 3 darbų rangovai, todėl informuojame Jus, kad mes derinsime linijos įrengimo antrojo etapo projektavimo ir įrengimo darbus, jei bus tekinamos sekančios sąlygos:

1. Projektuotojams parengus darbų vykdymo technologinę projekto dalį, ją suderinti su mumis.
2. Ar tikrai projektuojamos linijos apsaugos zona - po 10 m į abi puses?
3. Darbų zoną prašome daryti kuo siauresnę į pastato pusę. Taip pat darbų zoną daryti iki sklypo 210100070045 ribų taip išsaugojant mūsų nuosavybėje esančią asfaltinę dangą bei sklypo tvorą rytinėje pusėje.
4. Maksimaliai išsaugoti mūsų teritorijoje esančias komunikacijas, o telekomunikacijų - visai neliesti, nes tai visiškai sustabdytų mūsų veiklą.
5. Po nuotekų linijos įrengimo - pilnai atstatyti visas pažeistas dangas ir infrastruktūrą laikantis visų įrengimo technologijų.
6. Jei darbų vykdymo metu bus negalimas laisvas transporto priemonių išvažiuavimas iš mūsų patalpų, suderinus su mumis, darbų rangovas savo sąskaita turi išardyti žaliosios zonos salelę ir čia įrengti laikiną pravažiavimą, o po darbų atlikimo - ją vėl įrengti.
7. Su mumis turi būti suderintas darbų atlikimo grafikas, darbų atlikimo technologija ir rangovo transporto judėjimas mūsų teritorijoje.
8. Kadangi nuotekų linijos įrengimo darbų metu mes negalėsime vykdyti krovinių TP patikrinimo darbų, informuojame, kad kiekvieną darbo dieną šio transporto priemonių tikrinimo linijoje nuostoliai sudaro vidutiniškai 1300 EUR be PVM skaičiuojant 2023 m patvirtintomis TA atlikimo kainomis, kurie turi būti kompensuoti. Jei atsiras apribojimai ir lengvųjų transporto priemonių išvažiuavimui iš patalpų, pajamų netekimai bus pateikti atskirai papildomai.

Pagarbiai,

UAB „Transkona“, Šilutės pl. 50, LT-94 181 Klaipėda. Im.kodas 140949984. PVM kodas LT409499811, A/S LT384010042300086202
tel. (8 46) 340045, e. paštas: info@transkona.lt, www.transkona.lt Dokumentas elektroniniu būdu pasirašė
Data: 2023-07-25 16:00:08

LIETUVOS RESPUBLIKOS SPECIALIŲJŲ ŽEMĖS NAUDOJIMO SĄLYGŲ ĮSTATYMAS

DEŠIMTASIS SKIRSNIS

VANDENS TIEKIMO IR NUOTEKŲ, PAVIRŠINIŲ NUOTEKŲ TVARKYMO INFRASTRUKTŪROS APSAUGOS ZONOS IR JOSE TAIKOMOS SPECIALIOSIOS ŽEMĖS NAUDOJIMO SĄLYGOS

41 straipsnis. Vandens tiekimo ir nuotekų, paviršinių nuotekų tvarkymo infrastruktūros apsaugos zonos

- Nustatomos šios vandens tiekimo ir nuotekų, paviršinių nuotekų tvarkymo infrastruktūros apsaugos zonos:
- 1) vandens tiekimo ir nuotekų, paviršinių nuotekų tvarkymo vamzdinių, įrengiamų iki 2,5 metro gylyje;
 - 2) vandens tiekimo ir nuotekų, paviršinių nuotekų tvarkymo vamzdinių, įrengiamų didesniais kaip 2,5 metro gylyje;
 - 3) magistralinių vamzdinių, kurių skersmuo yra 400 milimetrų ir didesnis;
 - 4) vandens rezervuarų, skaidrintuvų;
 - 5) vandens tiekimo bokštų, vandens ir nuotekų siurblių, nuotekų rezervuarų.

42 straipsnis. Vandens tiekimo ir nuotekų, paviršinių nuotekų tvarkymo infrastruktūros apsaugos zonų dydis

1. Vandens tiekimo ir nuotekų, paviršinių nuotekų tvarkymo vamzdinių, įrengiamų iki 2,5 metro gylyje, apsaugos zona - išilgai vamzdinio trasos esanti žemės juosta, kurios ribos yra po 2,5 metro į abi puses nuo vamzdinio ašies, po šia juosta esanti žemė bei vanduo virš šios juostos.
2. Vandens tiekimo ir nuotekų, paviršinių nuotekų tvarkymo vamzdinių, įrengiamų didesniais kaip 2,5 metro gylyje, apsaugos zona - išilgai vamzdinio trasos esanti žemės juosta, kurios ribos yra po 5 metrus į abi puses nuo vamzdinio ašies, po šia juosta esanti žemė bei vanduo virš šios juostos.
3. Magistralinių vamzdinių, kurių skersmuo yra 400 milimetrų ir didesnis, apsaugos zona - išilgai vamzdinio trasos esanti žemės juosta, kurios ribos yra po 10 metrų į abi puses nuo vamzdinio ašies, po šia juosta esanti žemė bei vanduo virš šios juostos.
4. Vandens rezervuarų, skaidrintuvų apsaugos zona - 30 metrų pločio žemės juosta aplink šių įrenginių išorines ribas.
5. Vandens tiekimo bokštų, vandens ir nuotekų siurblių, nuotekų rezervuarų apsaugos zona - 10 metrų pločio žemės juosta aplink šių statinių ar įrenginių išorines ribas.

43 straipsnis. Specialiosios žemės naudojimo sąlygos vandens tiekimo ir nuotekų, paviršinių nuotekų tvarkymo infrastruktūros apsaugos zonoje

1. Vandens tiekimo ir nuotekų, paviršinių nuotekų tvarkymo infrastruktūros apsaugos zonoje draudžiama:
 - 1) pilti druskas (išskyrus atvejus, kai druska barstomi keliai);
 - 2) sandėliuoti pašarus, trąšas bei chemines medžiagas, išskyrus šio straipsnio 2 dalies 8 punkte nurodytus atvejus;
 - 3) statyti ir (ar) įrengti sąvartynus, didelių gabaritų atliekų surinkimo aikštes;
 - 4) pilti chemines medžiagas ir jų tirpalus, naftą ir jos produktus;
 - 5) vykdyti grunto sprogdinimo darbus;
 - 6) vandens telkiniuose nulcišti inkarus, plaukti su nulcištais inkarais ir kitais vandens telkinių dugną siekiančiais įrankiais. Šis reikalavimas negalioja magistralinių vamzdinių, kurių skersmuo yra 400 milimetrų ir didesnis, įgilintų ne mažiau kaip 10 metrų nuo vandens telkinio dugno, apsaugos zonos, įvertinant galimą vandens telkinio dugno išplovimą ir pasiklitimą;
 - 7) vandens telkiniuose cheminėmis medžiagomis naikinti augaliją;
 - 8) gadinėti, užverti ar užvesti kelius, skirtus privažiuoti prie vandens tiekimo ir nuotekų, paviršinių nuotekų tvarkymo infrastruktūros.
2. Vandens tiekimo ir nuotekų, paviršinių nuotekų tvarkymo infrastruktūros apsaugos zonoje, Statybos įstatyme, Teritorijų planavimo įstatyme ar aplinkos ministro nustatyta tvarka negavus šios infrastruktūros savininko ar valdytojo pritarimo (derinimo) projektui ar numatomi veiksni, draudžiama:
 - 1) statyti, rekonstruoti, griauti statinius ir įrengti, išardyti įrenginius, išskyrus statinius ir įrenginius, kurių statyba (įrengimas) draudžiama pagal šio straipsnio 1 dalį;
 - 2) sodinti ir auginti želdinius (išskyrus žolinius augalus);
 - 3) melioruoti, drėkinti ir sausinti žemę;
 - 4) keisti žemės paviršiaus altitudes daugiau kaip 0,3 metro (kasti grūntą arba užpilti papildomą grunto sluoksnį) ar vykdyti požeminius darbus;
 - 5) gilinti vandens telkinius, kasti bei siurbti jų dugną;
 - 6) vykdyti tiesioginius žemės gelmių geologinius tyrimus ir kitus darbus, susijusius su gręžinių įrengimu ir grunto (išskyrus dirvą) bandinių ėmimu;
 - 7) sandėliuoti bet kokias medžiagas, išskyrus medžiagas, skirtas vandens tiekimo ir nuotekų, paviršinių nuotekų tvarkymo infrastruktūros statybos ir remonto darbams, ir medžiagas, nurodytas šio straipsnio 1 dalies 1 punkte;
 - 8) uosto teritorijoje - sandėliuoti pašarus, trąšas ir chemines medžiagas.
3. Vandens tiekimo ir nuotekų, paviršinių nuotekų tvarkymo infrastruktūros savininkas ar valdytojas nepritaria projektui ar numatomi veiksni, jeigu šio straipsnio 2 dalyje nurodyti darbai pažeis vandens tiekimo ir nuotekų, paviršinių nuotekų tvarkymo infrastruktūros techninės saugos reikalavimus ir (ar) kels pavojų aplinkai, žmonių turtiui, jų gyvybei ar sveikatai.

SUTARTINIAI ŽYMĖJIMAI

- L1 - 2007 M., PROJEKTUOJAMI LIETAUS NUOTEKŲ TINKLAI
- L1 - 2023 m., PROJEKTUOJAMI LIETAUS NUOTEKŲ TINKLAI
- PROJEKTUOJAMI PLASTIKINIAI ŠULINIAI
- PROJEKTUOJAMI G/B ŠULINIAI
- SKLYPŲ RIBOS
- Projektuojamų Lietaus nuotekų tinklų apsaugos zona 10m
- Servituoto zona

UAB „Transkona“, i.k. 140949984, žemės sklypo kad. Nr. 2101/0007:45, Šilutės pl. 3, Klaipėda, nuomininkas;
UAB "Klasera" i.k. 140544498, būdamas žemės sklypo kad. Nr., 2101/0007:45, adresu Šilutės pl. 3, Klaipėdoje, nuomininkas";
sutinka su „Lietaus nuotekų baseino su išleistuvu Nr. 20 į Trinyčių tvenkinį rekonstrukcija (teritorija nuo Vilniaus pl., Tilžės g., Šilutės pl. dalis, Mokyklos g., Technikos g., teritorija už geležinkelio) Klaipėdoje statybos projektas (projekto korektūra)“ projekte numatyto lietaus nuotekų apsaugos zonos patekimo į nuosavybės teise priklausantį sklypą ir jo įregistravimą.

Specialiosios žemės naudojimo sąlygos nustatomos vadovaujantis Lietuvos Respublikos specialiųjų žemės naudojimo sąlygų įstatymu, 2019 m. birželio 6 d. Nr. XIII-2166 43 straipsnis. Specialiosios žemės naudojimo sąlygos vandens tiekimo ir nuotekų, paviršinių nuotekų tvarkymo infrastruktūros apsaugos zonoje.

PASTABA: Prieš atliekant kelio dangos atstatymą, dangos detalę susiderinti su UAB Transkona

ATESTATO Nr.	UŽDAROJI AKCINĖ BENDROVĖ "DoBi"				Statinio projekto pavadinimas: LIETAUS NUOTEKŲ BASEINO SU IŠLEISTUVU NR. 20 Į TRINYČIŲ TVENKINĮ REKONSTRUKCIJA (TERITORIJA NUO VILNIAUS PL., TILŽĖS G., ŠILUTĖS PL. DALIS, MOKYKLOS G., TECHNIKOS G., TERITORIJA UŽ GELEŽINKELIO) KLAIPĖDOJE STATYBOS PROJEKTAS (PROJEKTO KOREKTŪRA)
	35470	PV	V. PETROVAS	2024	
	35471	PDV	V. PETROVAS	2024	Dokumento pavadinimas: Priedas Nr.3 LIETAUS NUOTEKŲ TINKLŲ PLANAS
LT	Užsakovas: KLAIPĖDOS MIESTO SAVIVALDYBĖS ADMINISTRACIJA			Dokumento žymuo: J9-2086(0629) - TDP - VN.B - 01	Lapas 1
					Lapų 1

NEKILNOJAMOJO TURTO REGISTRO DUOMENŲ BAZĖS IŠRAŠAS
SU ISTORIJA
2023-05-18 15:29:25

1. Nekilnojamojo turto registre įregistruotas turtas:

Registro Nr.: **21/2202**
Registro tipas: **Žemės sklypas su statiniais**
Sudarymo data: **1996-11-21**
Adresas: **Klaipėda, Šilutės pl. 3**

2. Nekilnojamieji daiktai:

- 2.1. **Žemės sklypas**
Unikalus daikto numeris: **2101-0007-0045**
Žemės sklypo kadastro numeris ir kadastro vietovės pavadinimas: **2101/0007:45 Klaipėdos m. k.v.**
Daikto pagrindinė naudojimo paskirtis: **Kita**
 Žemės sklypo naudojimo būdas: **Komercinės paskirties objektų teritorijos, įrašas galiojo nuo 2008-05-15 iki 2012-05-03**
Žemės sklypo naudojimo būdas: **Komercinės paskirties objektų teritorijos**
 Žemės sklypo naudojimo pobūdis: **Prekybos, paslaugų ir pramogų objektų statybos, įrašas galiojo nuo 2012-05-03 iki 2014-03-28**
Žemės sklypo plotas: **0.5162 ha**
Užstatyta teritorija: **0.4706 ha**
Kitos žemės plotas: **0.0456 ha**
Žemės ūkio naudmenų našumo balas: **40.0**
Matavimų tipas: **Žemės sklypas suformuotas atliekant kadastrinius matavimus**
Vidutinė rinkos vertė: **318872 Eur**
Vidutinės rinkos vertės nustatymo data: **2012-04-03**
Vidutinės rinkos vertės nustatymo būdas: **Masinis vertinimas**
Kadastro duomenų nustatymo data: **2012-04-03**
- 2.2. **Pastatas - Automobilių plovykla**
Unikalus daikto numeris: **2198-7007-7012**
Daikto pagrindinė naudojimo paskirtis: **Paslaugų**
Žymėjimas plane: **1L1p**
Statybos pradžios metai: **1987**
Statybos pabaigos metai: **2004**
Baigtumo procentas: **100 %**
Šildymas: **Vietinis centrinis šildymas**
Vandentiekis: **Komunalinis vandentiekis**
Nuotekų šalinimas: **Komunalinis nuotekų šalinimas**
Dujos: **Nėra**
Sienos: **Plytos**
Stogo danga: **Asbestcementis**
Aukštų skaičius: **1**
Bendras plotas: **236.30 kv. m**
Pagrindinis plotas: **223.54 kv. m**
Tūris: **1170 kub. m**
Užstatytas plotas: **283.50 kv. m**
Koordinatė X: **6178009.07**
Koordinatė Y: **321782.86**
Atkūrimo sąnaudos (statybos vertė): **89782 Eur**
Fizinio nusidėvėjimo procentas: **6 %**
Atkuriamoji vertė: **84279 Eur**
Vidutinė rinkos vertė: **84279 Eur**
Vidutinės rinkos vertės nustatymo būdas: **Masinis vertinimas**
Vidutinės rinkos vertės nustatymo data: **2014-12-15**
Kadastro duomenų nustatymo data: **2004-01-14**
- 2.3. **Pastatas - Techninių apžiūrų centras**
Unikalus daikto numeris: **2198-7007-7034**
Daikto pagrindinė naudojimo paskirtis: **Paslaugų**
Žymėjimas plane: **2L1g**
Statybos pradžios metai: **2002**
Statybos pabaigos metai: **2002**
Baigtumo procentas: **100 %**
Šildymas: **Nėra**
Vandentiekis: **Komunalinis vandentiekis**
Nuotekų šalinimas: **Komunalinis nuotekų šalinimas**
Dujos: **Nėra**
Sienos: **Metalas su karkasu**
Stogo danga: **Metalas**
Aukštų skaičius: **1**
Bendras plotas: **272.44 kv. m**
Pagrindinis plotas: **239.17 kv. m**
Tūris: **1348 kub. m**
Užstatytas plotas: **298.00 kv. m**
Koordinatė X: **6178007.36**
Koordinatė Y: **321778.16**
Atkūrimo sąnaudos (statybos vertė): **109715 Eur**
Atkuriamoji vertė: **109715 Eur**
Vidutinė rinkos vertė: **92968 Eur**
Vidutinės rinkos vertės nustatymo būdas: **Masinis vertinimas**
Vidutinės rinkos vertės nustatymo data: **2014-12-15**
Kadastro duomenų nustatymo data: **2002-11-22**
- 2.4. **Pastatas - Techninių apžiūrų pastatas**
Unikalus daikto numeris: **4400-2279-3698**

- Daikto pagrindinė naudojimo paskirtis: **Paslaugų**
 Žymėjimas plane: **3L2g**
 Statybos pradžios metai: **2011**
 Statybos pabaigos metai: **2012**
 Statinio kategorija: **Neypatingasis**
 Baigtumo procentas: **100 %**
 Šildymas: **Centrinis šildymas iš centralizuotų sistemų**
 Vandentiekis: **Komunalinis vandentiekis**
 Nuotekų šalinimas: **Komunalinis nuotekų šalinimas**
 Dujos: **Gamtinės**
 Sienos: **Metalas su karkasu**
 Stogo danga: **Metalas**
 Aukštų skaičius: **2**
 Bendras plotas: **831.86 kv. m**
 Pagrindinis plotas: **703.00 kv. m**
 Tūris: **4815 kub. m**
 Užstatytas plotas: **1425.00 kv. m**
 Koordinatė X: **6178025**
 Koordinatė Y: **321824**
 Atkūrimo sąnaudos (statybos vertė): **479611 Eur**
 Fizinio nusidėvėjimo procentas: **0 %**
 Atkuriamoji vertė: **479611 Eur**
 Atkūrimo sąnaudų (statybos vertės) ir atkuriamosios vertės
 nustatymo data: **2012-01-16**
 Vidutinė rinkos vertė: **300336 Eur**
 Vidutinės rinkos vertės nustatymo būdas: **Masinis vertinimas**
 Vidutinės rinkos vertės nustatymo data: **2012-01-16**
 Kadastro duomenų nustatymo data: **2012-01-16**
 Pastato (jo dalies) energinio naudingumo klasė: **B**
 Skačiuojamosios šiluminės energijos sąnaudos pastatui (jo
 daliai) šildyti: **0.00 kWh/m2/m.**
- 2.5. **Kiti inžineriniai statiniai - Kiamo statiniai**
 Aprašymas / pastabos: **(Kiamo aikštelė)**
 Unikalus daikto numeris: **4400-0286-3898**
 Daikto pagrindinė naudojimo paskirtis: **Kiti inžineriniai statiniai**
 Žymėjimas plane: **1b**
 Statybos pradžios metai: **2002**
 Statybos pabaigos metai: **2004**
 Baigtumo procentas: **100 %**
 Plotas: **708.00 kv. m**
 Atkūrimo sąnaudos (statybos vertė): **24800 Eur**
 Fizinio nusidėvėjimo procentas: **68 %**
 Atkuriamoji vertė: **7930 Eur**
 Atkūrimo sąnaudų (statybos vertės) ir atkuriamosios vertės
 nustatymo data: **2021-12-15**
 Vidutinė rinkos vertė: **7930 Eur**
 Vidutinės rinkos vertės nustatymo būdas: **Atkuriamoji vertė**
 Vidutinės rinkos vertės nustatymo data: **2021-12-15**
 Kadastro duomenų nustatymo data: **2004-04-30**
- 2.6. **Kiti inžineriniai statiniai - Aikštelė**
 Aprašymas / pastabos: **Aikštelė (2b1) Plotas=2194,28kv.m. Aikštelė (2b2) Plotas=175,48kv.m.**
 Unikalus daikto numeris: **4400-2279-3786**
 Daikto pagrindinė naudojimo paskirtis: **Kiti inžineriniai statiniai**
 Žymėjimas plane: **2b**
 Statybos pradžios metai: **2011**
 Statybos pabaigos metai: **2012**
 Statinio kategorija: **Neypatingasis**
 Baigtumo procentas: **100 %**
 Atkūrimo sąnaudos (statybos vertė): **197000 Eur**
 Fizinio nusidėvėjimo procentas: **47 %**
 Atkuriamoji vertė: **105000 Eur**
 Atkūrimo sąnaudų (statybos vertės) ir atkuriamosios vertės
 nustatymo data: **2021-12-15**
 Vidutinė rinkos vertė: **105000 Eur**
 Vidutinės rinkos vertės nustatymo būdas: **Atkuriamoji vertė**
 Vidutinės rinkos vertės nustatymo data: **2021-12-15**
 Kadastro duomenų nustatymo data: **2012-01-16**
- 2.7. **Vandentiekio tinklai - Vandentiekio įvadas**
 Unikalus daikto numeris: **4400-2279-3746**
 Daikto pagrindinė naudojimo paskirtis: **Vandentiekio tinklų**
 Žymėjimas plane: **1V**
 Statybos pradžios metai: **2011**
 Statybos pabaigos metai: **2012**
 Baigtumo procentas: **100 %**
 Ilgis: **50.10 m**
 Medžiaga: **Plastikas**
 Vandentiekio linijos reikšmė: **Įvadinė**
 Atkūrimo sąnaudos (statybos vertė): **5920 Eur**
 Fizinio nusidėvėjimo procentas: **36 %**
 Atkuriamoji vertė: **3790 Eur**
 Atkūrimo sąnaudų (statybos vertės) ir atkuriamosios vertės
 nustatymo data: **2021-12-15**
 Vidutinė rinkos vertė: **3790 Eur**
 Vidutinės rinkos vertės nustatymo būdas: **Atkuriamoji vertė**
 Vidutinės rinkos vertės nustatymo data: **2021-12-15**
 Kadastro duomenų nustatymo data: **2012-01-16**
- 2.8. **Nuotekų šalinimo tinklai - Lietaus (drenažo) nuotekų išvadas**
 Unikalus daikto numeris: **4400-2282-1207**
 Daikto pagrindinė naudojimo paskirtis: **Nuotekų šalinimo tinklų**
 Žymėjimas plane: **1D**
 Statybos pradžios metai: **2011**
 Statybos pabaigos metai: **2012**

Baigtumo procentas: **100 %**
 Ilgis: **75.93 m**
 Medžiaga: **Plastikas**
 Nuotekų linijos reikšmė: **Išvadinė**
 Nuotekų linijos rūšis: **Renkamoji**
 Atkūrimo sąnaudos (statybos vertė): **6380 Eur**
 Fizinio nusidėvėjimo procentas: **0 %**
 Atkuriamoji vertė: **4470 Eur**
 Atkūrimo sąnaudų (statybos vertės) ir atkuriamosios vertės
 nustatymo data: **2021-12-15**
 Vidutinė rinkos vertė: **4470 Eur**
 Vidutinės rinkos vertės nustatymo būdas: **Atkuriamoji vertė**
 Vidutinės rinkos vertės nustatymo data: **2021-12-15**
 Kadastro duomenų nustatymo data: **2012-01-16**

2.9. **Nuotekų šalinimo tinklai - Buitinių nuotekų išvadas**
 Unikalus daikto numeris: **4400-2279-3702**
 Daikto pagrindinė naudojimo paskirtis: **Nuotekų šalinimo tinklų**
 Žymėjimas plane: **1KF**
 Statybos pradžios metai: **2011**
 Statybos pabaigos metai: **2012**
 Baigtumo procentas: **100 %**
 Ilgis: **55.99 m**
 Medžiaga: **Plastikas**
 Nuotekų linijos reikšmė: **Išvadinė**
 Nuotekų linijos rūšis: **Renkamoji**
 Atkūrimo sąnaudos (statybos vertė): **5340 Eur**
 Fizinio nusidėvėjimo procentas: **0 %**
 Atkuriamoji vertė: **3600 Eur**
 Atkūrimo sąnaudų (statybos vertės) ir atkuriamosios vertės
 nustatymo data: **2021-12-15**
 Vidutinė rinkos vertė: **3600 Eur**
 Vidutinės rinkos vertės nustatymo būdas: **Atkuriamoji vertė**
 Vidutinės rinkos vertės nustatymo data: **2021-12-15**
 Kadastro duomenų nustatymo data: **2012-01-16**

2.10. **Nuotekų šalinimo tinklai - Lietaus nuotekų išvadas**
 Unikalus daikto numeris: **4400-2279-3724**
 Daikto pagrindinė naudojimo paskirtis: **Nuotekų šalinimo tinklų**
 Žymėjimas plane: **1KL**
 Statybos pradžios metai: **2011**
 Statybos pabaigos metai: **2012**
 Baigtumo procentas: **100 %**
 Ilgis: **287.98 m**
 Medžiaga: **Plastikas**
 Nuotekų linijos reikšmė: **Išvadinė**
 Nuotekų linijos rūšis: **Renkamoji**
 Atkūrimo sąnaudos (statybos vertė): **56800 Eur**
 Fizinio nusidėvėjimo procentas: **0 %**
 Atkuriamoji vertė: **32800 Eur**
 Atkūrimo sąnaudų (statybos vertės) ir atkuriamosios vertės
 nustatymo data: **2021-12-15**
 Vidutinė rinkos vertė: **32800 Eur**
 Vidutinės rinkos vertės nustatymo būdas: **Atkuriamoji vertė**
 Vidutinės rinkos vertės nustatymo data: **2021-12-15**
 Kadastro duomenų nustatymo data: **2012-01-16**

2.11. **[X] Priklausinys: Kiti inžineriniai statiniai - Kieno statiniai**
 Priklausanti dalis: **1/1 priklauso pastatui Nr. 2198-7007-7012, aprašytam p. 2.2.**
 Aprašymas / pastabos: **(kiemo aikštelė)**
 Unikalus daikto numeris: **2198-7007-7023**
 Daikto pagrindinė naudojimo paskirtis: **Kiti inžineriniai statiniai**
 Būklė: **Sunaikintas**
 Statusas: **Išregistruotas**
 Statybos pabaigos metai: **1987**
 Baigtumo procentas: **100 %**
 Kadastro duomenų nustatymo data: **2004-01-14**

3. Daikto priklausiniai iš kito registro: įrašų nėra

4. Nuosavybė:

- 4.1. **Nuosavybės teisė**
 Savininkas: **Uždaroji akcinė bendrovė "TRANSKONA", a.k. 140949984**
 Daiktas: **kiti statiniai Nr. 4400-0286-3898, aprašyti p. 2.5.**
 Įregistravimo pagrindas: **2014-12-17 Pirkimo - pardavimo sutartis Nr. JP-7367**
 Įrašas galioja: **Nuo 2015-01-12**
- 4.2. **Nuosavybės teisė**
 Savininkas: **Uždaroji akcinė bendrovė "TRANSKONA", a.k. 140949984**
 Daiktas: **kiti statiniai Nr. 4400-2279-3786, aprašyti p. 2.6.**
 Įregistravimo pagrindas: **2010-10-01 Jungtinės veiklos sutartis Nr. PAR2010/36A**
2012-03-16 Statybos užbaigimo aktas Nr. SUA-30-120316-00011
2012-08-08 Susitarimas
2014-12-17 Pirkimo - pardavimo sutartis Nr. JP-7367
 Įrašas galioja: **Nuo 2015-01-12**
- 4.3. **Nuosavybės teisė**
 Savininkas: **Uždaroji akcinė bendrovė "TRANSKONA", a.k. 140949984**
 Daiktas: **pastatas Nr. 4400-2279-3698, aprašytas p. 2.4.**
vandentiekio tinklai Nr. 4400-2279-3746, aprašyti p. 2.7.
nuotekų šalinimo tinklai Nr. 4400-2279-3702, aprašyti p. 2.9.
nuotekų šalinimo tinklai Nr. 4400-2279-3724, aprašyti p. 2.10.
nuotekų šalinimo tinklai Nr. 4400-2282-1207, aprašyti p. 2.8.
 Įregistravimo pagrindas: **2010-10-01 Jungtinės veiklos sutartis Nr. PAR2010/36A**
2012-03-16 Statybos užbaigimo aktas Nr. SUA-30-120316-00011
 Įrašas galioja: **Nuo 2012-05-14**
- 4.4. **Nuosavybės teisė**

- Savininkas: Uždaroji akcinė bendrovė "KLASERA", a.k. 140544498
 Daiktas: pastatas Nr. 2198-7007-7012, aprašytas p. 2.2.
 Įregistravimo pagrindas: 1995-08-08 Steigėjo įsakymas Nr. 181
 1997-03-24 Akcininkų susirinkimo protokolas
 2001-12-12 Akcininkų susirinkimo protokolas Nr. 2
 2004-03-23 Statinio pripažinimo tinkamu naudoti aktas
 Įrašas galioja: Nuo 2004-03-30
- 4.5. Nuosavybės teisė
 Savininkas: Uždaroji akcinė bendrovė "KLASERA", a.k. 140544498
 Daiktas: pastatas Nr. 2198-7007-7034, aprašytas p. 2.3.
 Įregistravimo pagrindas: 2002-12-13 Statinio pripažinimo tinkamu naudoti aktas
 Įrašas galioja: Nuo 2002-12-30
- 4.6. Nuosavybės teisė
 Savininkas: LIETUVOS RESPUBLIKA, a.k. 111105555
 Daiktas: žemės sklypas Nr. 2101-0007-0045, aprašytas p. 2.1.
 Įregistravimo pagrindas: 2002-12-17 Apskritis viršinininko įsakymas Nr. 3747
 Įrašas galioja: Nuo 2002-12-24
- 4.7. [X] Nuosavybės teisė
 Savininkas: Uždaroji akcinė bendrovė "TRANSKONA", a.k. 140949984
 Daiktas: 182551/236976 kitų statinių Nr. 4400-2279-3786, aprašytų p. 2.6.
 Įregistravimo pagrindas: 2010-10-01 Jungtinės veiklos sutartis Nr. PAR2010/36A
 2012-03-16 Statybos užbaigimo aktas Nr. SUA-30-120316-00011
 2012-08-08 Susitarimas
 Išregistravimo pagrindas: 2014-12-17 Pirkimo - pardavimo sutartis Nr. JP-7367
 Įrašas galioja: Nuo 2012-08-14 iki 2015-01-12
- 4.8. [X] Nuosavybės teisė
 Savininkas: Uždaroji akcinė bendrovė "KLASERA", a.k. 140544498
 Daiktas: 54425/236976 kitų statinių Nr. 4400-2279-3786, aprašytų p. 2.6.
 Įregistravimo pagrindas: 2010-10-01 Jungtinės veiklos sutartis Nr. PAR2010/36A
 2012-03-16 Statybos užbaigimo aktas Nr. SUA-30-120316-00011
 2012-08-08 Susitarimas
 Išregistravimo pagrindas: 2014-12-17 Pirkimo - pardavimo sutartis Nr. JP-7367
 Įrašas galioja: Nuo 2012-08-14 iki 2015-01-12
- 4.9. [X] Nuosavybės teisė
 Savininkas: Uždaroji akcinė bendrovė "TRANSKONA", a.k. 140949984
 Daiktas: 219428/236976 kitų statinių Nr. 4400-2279-3786, aprašytų p. 2.6.
 Įregistravimo pagrindas: 2010-10-01 Jungtinės veiklos sutartis Nr. PAR2010/36A
 2012-03-16 Statybos užbaigimo aktas Nr. SUA-30-120316-00011
 Išregistravimo pagrindas: 2012-08-08 Susitarimas
 Įrašas galioja: Nuo 2012-05-14 iki 2012-08-14
- 4.10. [X] Nuosavybės teisė
 Savininkas: Uždaroji akcinė bendrovė "KLASERA", a.k. 140544498
 Daiktas: 17548/236976 kitų statinių Nr. 4400-2279-3786, aprašytų p. 2.6.
 Įregistravimo pagrindas: 2010-10-01 Jungtinės veiklos sutartis Nr. PAR2010/36A
 2012-03-16 Statybos užbaigimo aktas Nr. SUA-30-120316-00011
 Išregistravimo pagrindas: 2012-08-08 Susitarimas
 Įrašas galioja: Nuo 2012-05-14 iki 2012-08-14
- 4.11. [X] Nuosavybės teisė
 Savininkas: Uždaroji akcinė bendrovė "KLASERA", a.k. 140544498
 Daiktas: kiti statiniai Nr. 4400-0286-3898, aprašyti p. 2.5.
 Įregistravimo pagrindas: 2004-06-16 Statybos inspekcijos tarnybos pažyma Nr. VSI - P 155
 Išregistravimo pagrindas: 2014-12-17 Pirkimo - pardavimo sutartis Nr. JP-7367
 Įrašas galioja: Nuo 2004-08-20 iki 2015-01-12
- 4.12. [X] Nuosavybės teisė
 Savininkas: Uždaroji akcinė bendrovė "KLASERA", a.k. 140544498
 Daiktas: kiti statiniai Nr. 2198-7007-7023, aprašyti p. 2.11.
 Įregistravimo pagrindas: 1995-08-08 Steigėjo įsakymas Nr. 181
 1997-03-24 Akcininkų susirinkimo protokolas
 2001-12-12 Akcininkų susirinkimo protokolas Nr. 2
 Išregistravimo pagrindas: 2004-03-24 Asmens prašymas
 Įrašas galioja: Nuo 2002-04-19 iki 2004-03-30
- 4.13. [X] Nuosavybės teisė
 Savininkas: Uždaroji akcinė bendrovė "KLASERA", a.k. 140544498
 Daiktas: pastatas Nr. 2198-7007-7012, aprašytas p. 2.2.
 Įregistravimo pagrindas: 1995-08-08 Steigėjo įsakymas Nr. 181
 1997-03-24 Akcininkų susirinkimo protokolas
 2001-12-12 Akcininkų susirinkimo protokolas Nr. 2
 Išregistravimo pagrindas: 2004-03-23 Statinio pripažinimo tinkamu naudoti aktas
 Įrašas galioja: Nuo 2002-04-19 iki 2004-03-30
- 4.14. [X] Nuosavybės teisė
 Savininkas: Uždaroji akcinė bendrovė "KLASERA", a.k. 140544498
 Daiktas: pastatas Nr. 2198-7007-7012, aprašytas p. 2.2.
 Įregistravimo pagrindas: 1995-08-08 Steigėjo įsakymas Nr. 181
 1997-03-24 Akcininkų susirinkimo protokolas
 Išregistravimo pagrindas: 2001-12-12 Akcininkų susirinkimo protokolas Nr. 2
 Įrašas galioja: Nuo 1997-06-18 iki 2002-04-19
- 4.15. [X] Nuosavybės teisė
 Savininkas: LIETUVOS RESPUBLIKA, a.k. 111105555
 Daiktas: žemės sklypas Nr. 2101-0007-0045, aprašytas p. 2.1.
 Įregistravimo pagrindas: 1996-10-29 Apskritis valdytojo įsakymas Nr. 1126
 Išregistravimo pagrindas: 2002-12-17 Apskritis viršinininko įsakymas Nr. 3747
 Įrašas galioja: Nuo 1996-11-21 iki 2002-12-17
- 4.16. [X] Nuosavybės teisė
 Savininkas: Uždaroji akcinė bendrovė "KLASERA", a.k. 140544498
 Daiktas: pastatas Nr. 2198-7007-7012, aprašytas p. 2.2.
 Įregistravimo pagrindas: 1995-08-08 Steigėjo įsakymas Nr. 181
 Išregistravimo pagrindas: 1997-03-24 Akcininkų susirinkimo protokolas
 Įrašas galioja: Nuo 1995-08-14 iki 1997-06-18

5. Valstybės ir savivaldybių žemės patikėjimo teisė:

- 5.1. **Valstybinės žemės patikėjimo teisė**
 Patikėtinis: Nacionalinė žemės tarnyba prie Aplinkos ministerijos, a.k. 188704927
 Daiktas: žemės sklypas Nr. 2101-0007-0045, aprašytas p. 2.1.
 Įregistravimo pagrindas: Žemės įstatymo pakeitimo ir papildymo įstatymas Nr. XI-912, 2010 m. birželio 18 d.
 Įrašas galioja: Nuo 2010-07-01
- 5.2. [X] **Valstybinės žemės patikėjimo teisė**
 Patikėtinis: Klaipėdos apskrities viršinininko administracija, a.k. 188608448
 Daiktas: žemės sklypas Nr. 2101-0007-0045, aprašytas p. 2.1.
 Įregistravimo pagrindas: 2002-12-17 Apskritis viršinininko įsakymas Nr. 3747
 Išregistravimo pagrindas: Žemės įstatymo pakeitimo ir papildymo įstatymas Nr. XI-912, 2010 m. birželio 18 d.
 Įrašas galioja: Nuo 2002-12-24 iki 2010-07-01
- 5.3. [X] **Valstybinės žemės patikėjimo teisė**
 Patikėtinis: Klaipėdos apskrities viršinininko administracija, a.k. 188608448
 Daiktas: žemės sklypas Nr. 2101-0007-0045, aprašytas p. 2.1.
 Įregistravimo pagrindas: 1996-10-29 Apskritis valdytojo įsakymas Nr. 1126
 Išregistravimo pagrindas: 2002-12-17 Apskritis viršinininko įsakymas Nr. 3747
 Įrašas galioja: Nuo 1996-11-21 iki 2002-12-17

6. Kitos daiktinės teisės : įrašų nėra**7. Juridiniai faktai:**

- 7.1. **Sudaryta nuomos sutartis**
 Nuomininkas: Uždaroji akcinė bendrovė "TRANSKONA", a.k. 140949984
 Daiktas: žemės sklypas Nr. 2101-0007-0045, aprašytas p. 2.1.
 Įregistravimo pagrindas: 2004-10-26 Valstybinės žemės sklypo nuomos sutartis Nr. N21/2004-0245
 2022-05-06 Susitarimas pakeisti sutartį Nr. 13SŽN-195-(14.13.55.)
 Plotas: 0.3122 ha
 Įrašas galioja: Nuo 2022-05-24
 Terminas: Nuo 2014-12-17 iki 2084-10-26
- 7.2. **Sudaryta nuomos sutartis**
 Nuomininkas: Uždaroji akcinė bendrovė "KLASERA", a.k. 140544498
 Daiktas: žemės sklypas Nr. 2101-0007-0045, aprašytas p. 2.1.
 Įregistravimo pagrindas: 2002-12-30 Valstybinės žemės sklypo nuomos sutartis Nr. N21/2002-0325
 Plotas: 0.204 ha
 Įrašas galioja: Nuo 2003-01-20
 Terminas: Nuo 2002-12-30 iki 2095-12-30
- 7.3. [X] **Sudaryta nuomos sutartis**
 Nuomininkas: Uždaroji akcinė bendrovė "TRANSKONA", a.k. 140949984
 Daiktas: žemės sklypas Nr. 2101-0007-0045, aprašytas p. 2.1.
 Įregistravimo pagrindas: 2004-10-26 Valstybinės žemės sklypo nuomos sutartis Nr. N21/2004-0245
 2014-12-17 Pirkimo - pardavimo sutartis Nr. JP-7367
 Plotas: 0.3122 ha
 Išregistravimo pagrindas: 2022-05-06 Susitarimas pakeisti sutartį Nr. 13SŽN-195-(14.13.55.)
 Įrašas galioja: Nuo 2015-01-12 iki 2022-05-24
 Terminas: Nuo 2014-12-17 iki 2084-10-26
- 7.4. [X] **Sudaryta pirkimo - pardavimo sutartis**
 Pirkėjas: Uždaroji akcinė bendrovė "TRANSKONA", a.k. 140949984
 Daiktas: kiti statiniai Nr. 4400-0286-3898, aprašyti p. 2.5.
 54425/236976 kitų statinių Nr. 4400-2279-3786, aprašytų p. 2.6., 4.8.
 Įregistravimo pagrindas: 2014-12-17 Notaro pranešimas Nr. 1011994984
 Išregistravimo pagrindas: 2014-12-17 Pirkimo - pardavimo sutartis Nr. JP-7367
 Įrašas galioja: Nuo 2014-12-17 iki 2015-01-12
- 7.5. [X] **Sudaryta pirkimo - pardavimo sutartis**
 Pirkėjas: Uždaroji akcinė bendrovė "TRANSKONA", a.k. 140949984
 Daiktas: kiti statiniai Nr. 4400-0286-3898, aprašyti p. 2.5.
 17548/236976 kitų statinių Nr. 4400-2279-3786, aprašytų p. 2.6., 4.10.
 Įregistravimo pagrindas: 2012-07-18 Notaro pranešimas Nr. 1003732593
 Išregistravimo pagrindas: 2012-07-23 Susitarimas nutraukti sutartį Nr. JP-4331
 Įrašas galioja: Nuo 2012-07-18 iki 2012-08-01
- 7.6. [X] **Sudaryta nuomos sutartis**
 Nuomininkas: Uždaroji akcinė bendrovė "KLASERA", a.k. 140544498
 Daiktas: žemės sklypas Nr. 2101-0007-0045, aprašytas p. 2.1.
 Įregistravimo pagrindas: 2004-10-26 Valstybinės žemės sklypo nuomos sutartis Nr. N21/2004-0245
 Plotas: 0.3122 ha
 Išregistravimo pagrindas: 2014-12-17 Pirkimo - pardavimo sutartis Nr. JP-7367
 Įrašas galioja: Nuo 2006-12-18 iki 2015-01-12
 Terminas: Nuo 2004-10-26 iki 2084-10-26
- 7.7. [X] **Sudaryta nuomos sutartis**
 Nuomininkas: Uždaroji akcinė bendrovė "KLASERA", a.k. 140544498
 Daiktas: žemės sklypas Nr. 2101-0007-0045, aprašytas p. 2.1.
 Įregistravimo pagrindas: 1996-11-04 Nuomos sutartis Nr. N21/96-0109
 Plotas: 0.204 ha
 Išregistravimo pagrindas: 2002-12-17 Apskritis viršinininko įsakymas Nr. 3747
 Įrašas galioja: Nuo 1996-11-21 iki 2002-12-17
 Terminas: Nuo 1996-11-21 iki 2095-11-21

8. Žymos:

- 8.1. **Teritorija, kurioje taikomos SŽNS, neįregistruota Nekilnojamojo turto registre: vandens tiekimo ir nuotekų, paviršinių nuotekų tvarkymo infrastruktūros apsaugos zonos (III skyrius, dešimtas skirsnis)**
 Daiktas: žemės sklypas Nr. 2101-0007-0045, aprašytas p. 2.1.
 Įregistravimo pagrindas: 2019-06-06 Lietuvos Respublikos specialiųjų žemės naudojimo sąlygų įstatymas Nr. XIII-2166
 2019-12-19 Lietuvos Respublikos žemės ūkio ministro įsakymas Nr. 3D-711
 Plotas: 0.2998 ha
 Įrašas galioja: Nuo 2023-01-01

- 8.2. Teritorija, kurioje taikomos SŽNS, neįregistruota Nekilnojamojo turto registre: elektroninių ryšių tinklų elektroninių ryšių infrastruktūros apsaugos zonos (III skyrius, vienuoliktasis skirsnis)
 Daiktas: žemės sklypas Nr. 2101-0007-0045, aprašytas p. 2.1.
 Įregistravimo pagrindas: 2019-06-06 Lietuvos Respublikos specialiųjų žemės naudojimo sąlygų įstatymas Nr. XIII-2166
 2019-12-19 Lietuvos Respublikos žemės ūkio ministro įsakymas Nr. 3D-711
 Plotas: 0.0424 ha
 Įrašas galioja: Nuo 2023-01-01
- 8.3. Teritorija, kurioje taikomos SŽNS, neįregistruota Nekilnojamojo turto registre: skirstomųjų dujotiekių apsaugos zonos (III skyrius, šeštasis skirsnis)
 Daiktas: žemės sklypas Nr. 2101-0007-0045, aprašytas p. 2.1.
 Įregistravimo pagrindas: 2019-06-06 Lietuvos Respublikos specialiųjų žemės naudojimo sąlygų įstatymas Nr. XIII-2166
 2019-12-19 Lietuvos Respublikos žemės ūkio ministro įsakymas Nr. 3D-711
 Plotas: 0.0386 ha
 Įrašas galioja: Nuo 2023-01-01
- 8.4. Teritorija, kurioje taikomos SŽNS, neįregistruota Nekilnojamojo turto registre: elektros tinklų apsaugos zonos (III skyrius, ketvirtasis skirsnis)
 Daiktas: žemės sklypas Nr. 2101-0007-0045, aprašytas p. 2.1.
 Įregistravimo pagrindas: 2019-06-06 Lietuvos Respublikos specialiųjų žemės naudojimo sąlygų įstatymas Nr. XIII-2166
 2019-12-19 Lietuvos Respublikos žemės ūkio ministro įsakymas Nr. 3D-711
 Plotas: 0.2344 ha
 Įrašas galioja: Nuo 2023-01-01
- 8.5. [X] Leidimas vykdyti statybos darbus
 Daiktas: pastatas Nr. 2198-7007-7034, aprašytas p. 2.3.
 Įregistravimo pagrindas: 2002-04-18 Leidimas vykdyti statybos darbus Nr. 81-R/02
 Išregistravimo pagrindas: 2002-12-13 Statinio pripažinimo tinkamu naudoti aktas
 Įrašas galioja: Nuo 2002-04-24 iki 2002-12-30
9. Teritorijos, kuriose taikomos SŽNS, įrašytos į NTK kadastro duomenų byloje įrašytų duomenų pagrindu:
- 9.1. [X] Vandens tiekimo ir nuotekų, paviršinių nuotekų tvarkymo infrastruktūros apsaugos zonos (III skyrius, dešimtas skirsnis)
 Daiktas: žemės sklypas Nr. 2101-0007-0045, aprašytas p. 2.1.
 Įregistravimo pagrindas: 2019-06-06 Lietuvos Respublikos specialiųjų žemės naudojimo sąlygų įstatymas Nr. XIII-2166
 2019-12-19 Lietuvos Respublikos žemės ūkio ministro įsakymas Nr. 3D-711
 Plotas: 0.2998 ha
 Išregistravimo pagrindas: 2022-11-30 Lietuvos Respublikos Vyriausybės nutarimas "Dėl Lietuvos Respublikos Vyriausybės 2002 m. balandžio 15 d. nutarimo Nr. 534 "Dėl Lietuvos Respublikos nekilnojamojo turto kadastro nuostatų patvirtinimo" pakeitimo" Nr. 1190
 Įrašas galioja: Nuo 2020-01-02 iki 2023-01-01
- 9.2. [X] Elektroninių ryšių tinklų elektroninių ryšių infrastruktūros apsaugos zonos (III skyrius, vienuoliktasis skirsnis)
 Daiktas: žemės sklypas Nr. 2101-0007-0045, aprašytas p. 2.1.
 Įregistravimo pagrindas: 2019-06-06 Lietuvos Respublikos specialiųjų žemės naudojimo sąlygų įstatymas Nr. XIII-2166
 2019-12-19 Lietuvos Respublikos žemės ūkio ministro įsakymas Nr. 3D-711
 Plotas: 0.0424 ha
 Išregistravimo pagrindas: 2022-11-30 Lietuvos Respublikos Vyriausybės nutarimas "Dėl Lietuvos Respublikos Vyriausybės 2002 m. balandžio 15 d. nutarimo Nr. 534 "Dėl Lietuvos Respublikos nekilnojamojo turto kadastro nuostatų patvirtinimo" pakeitimo" Nr. 1190
 Įrašas galioja: Nuo 2020-01-02 iki 2023-01-01
- 9.3. [X] Skirstomųjų dujotiekių apsaugos zonos (III skyrius, šeštasis skirsnis)
 Daiktas: žemės sklypas Nr. 2101-0007-0045, aprašytas p. 2.1.
 Įregistravimo pagrindas: 2019-06-06 Lietuvos Respublikos specialiųjų žemės naudojimo sąlygų įstatymas Nr. XIII-2166
 2019-12-19 Lietuvos Respublikos žemės ūkio ministro įsakymas Nr. 3D-711
 Plotas: 0.0386 ha
 Išregistravimo pagrindas: 2022-11-30 Lietuvos Respublikos Vyriausybės nutarimas "Dėl Lietuvos Respublikos Vyriausybės 2002 m. balandžio 15 d. nutarimo Nr. 534 "Dėl Lietuvos Respublikos nekilnojamojo turto kadastro nuostatų patvirtinimo" pakeitimo" Nr. 1190
 Įrašas galioja: Nuo 2020-01-02 iki 2023-01-01
- 9.4. [X] Elektros tinklų apsaugos zonos (III skyrius, ketvirtasis skirsnis)
 Daiktas: žemės sklypas Nr. 2101-0007-0045, aprašytas p. 2.1.
 Įregistravimo pagrindas: 2019-06-06 Lietuvos Respublikos specialiųjų žemės naudojimo sąlygų įstatymas Nr. XIII-2166
 2019-12-19 Lietuvos Respublikos žemės ūkio ministro įsakymas Nr. 3D-711
 Plotas: 0.2344 ha
 Išregistravimo pagrindas: 2022-11-30 Lietuvos Respublikos Vyriausybės nutarimas "Dėl Lietuvos Respublikos Vyriausybės 2002 m. balandžio 15 d. nutarimo Nr. 534 "Dėl Lietuvos Respublikos nekilnojamojo turto kadastro nuostatų patvirtinimo" pakeitimo" Nr. 1190
 Įrašas galioja: Nuo 2020-01-02 iki 2023-01-01
- 9.5. [X] XLIX. Vandentiekio, lietaus ir fekalinės kanalizacijos tinklų ir įrenginių apsaugos zonos
 Daiktas: žemės sklypas Nr. 2101-0007-0045, aprašytas p. 2.1.
 Įregistravimo pagrindas: 2012-04-03 Nekilnojamojo daikto kadastro duomenų byla
 2012-04-30 Nacionalinės žemės tarnybos teritorinio skyriaus vedėjo sprendimas Nr. 13SK-(14.13.111.)-63
 Plotas: 0.2998 ha
 Išregistravimo pagrindas: 2019-06-06 Lietuvos Respublikos specialiųjų žemės naudojimo sąlygų įstatymas Nr. XIII-2166
 2019-12-19 Lietuvos Respublikos žemės ūkio ministro įsakymas Nr. 3D-711
 Įrašas galioja: Nuo 2012-05-03 iki 2020-01-02
- 9.6. [X] I. Ryšių linijų apsaugos zonos
 Daiktas: žemės sklypas Nr. 2101-0007-0045, aprašytas p. 2.1.
 Įregistravimo pagrindas: 2012-04-03 Nekilnojamojo daikto kadastro duomenų byla
 2012-04-30 Nacionalinės žemės tarnybos teritorinio skyriaus vedėjo sprendimas Nr. 13SK-(14.13.111.)-63
 Plotas: 0.0424 ha

- Išregistravimo pagrindas: **2019-06-06 Lietuvos Respublikos specialiųjų žemės naudojimo sąlygų įstatymas Nr. XIII-2166**
2019-12-19 Lietuvos Respublikos žemės ūkio ministro įsakymas Nr. 3D-711
 Įrašas galioja: Nuo 2012-05-03 iki 2020-01-02
- 9.7. [X] IX. Dujotiekių apsaugos zonos
 Daiktas: žemės sklypas Nr. 2101-0007-0045, aprašytas p. 2.1.
 Įregistravimo pagrindas: **2012-04-03 Nekilnojamojo daikto kadastro duomenų byla 2012-04-30 Nacionalinės žemės tarnybos teritorinio skyriaus vedėjo sprendimas Nr. 13SK-(14.13.111.)-63**
 Plotas: 0.0386 ha
 Išregistravimo pagrindas: **2019-06-06 Lietuvos Respublikos specialiųjų žemės naudojimo sąlygų įstatymas Nr. XIII-2166**
2019-12-19 Lietuvos Respublikos žemės ūkio ministro įsakymas Nr. 3D-711
 Įrašas galioja: Nuo 2012-05-03 iki 2020-01-02
- 9.8. [X] VI. Elektros linijų apsaugos zonos
 Daiktas: žemės sklypas Nr. 2101-0007-0045, aprašytas p. 2.1.
 Įregistravimo pagrindas: **2012-04-03 Nekilnojamojo daikto kadastro duomenų byla 2012-04-30 Nacionalinės žemės tarnybos teritorinio skyriaus vedėjo sprendimas Nr. 13SK-(14.13.111.)-63**
 Plotas: 0.2344 ha
 Išregistravimo pagrindas: **2019-06-06 Lietuvos Respublikos specialiųjų žemės naudojimo sąlygų įstatymas Nr. XIII-2166**
2019-12-19 Lietuvos Respublikos žemės ūkio ministro įsakymas Nr. 3D-711
 Įrašas galioja: Nuo 2012-05-03 iki 2020-01-02
- 9.9. [X] IX. Dujotiekių apsaugos zonos
 Daiktas: žemės sklypas Nr. 2101-0007-0045, aprašytas p. 2.1.
 Įregistravimo pagrindas: **2002-12-17 Apskritis viršinininko įsakymas Nr. 3747**
 Plotas: 0.049 ha
 Išregistravimo pagrindas: **2012-04-03 Nekilnojamojo daikto kadastro duomenų byla 2012-04-30 Nacionalinės žemės tarnybos teritorinio skyriaus vedėjo sprendimas Nr. 13SK-(14.13.111.)-63**
 Įrašas galioja: Nuo 2002-12-24 iki 2012-05-03
- 9.10. [X] XLIX. Vandentiekio, lietaus ir fekalinės kanalizacijos tinklų ir įrenginių apsaugos zonos
 Daiktas: žemės sklypas Nr. 2101-0007-0045, aprašytas p. 2.1.
 Įregistravimo pagrindas: **2002-12-17 Apskritis viršinininko įsakymas Nr. 3747**
 Išregistravimo pagrindas: **2012-04-03 Nekilnojamojo daikto kadastro duomenų byla 2012-04-30 Nacionalinės žemės tarnybos teritorinio skyriaus vedėjo sprendimas Nr. 13SK-(14.13.111.)-63**
 Įrašas galioja: Nuo 2002-12-24 iki 2012-05-03
- 9.11. [X] I. Ryšių linijų apsaugos zonos
 Daiktas: žemės sklypas Nr. 2101-0007-0045, aprašytas p. 2.1.
 Įregistravimo pagrindas: **2002-12-17 Apskritis viršinininko įsakymas Nr. 3747**
 Plotas: 0.032 ha
 Išregistravimo pagrindas: **2012-04-03 Nekilnojamojo daikto kadastro duomenų byla 2012-04-30 Nacionalinės žemės tarnybos teritorinio skyriaus vedėjo sprendimas Nr. 13SK-(14.13.111.)-63**
 Įrašas galioja: Nuo 2002-12-24 iki 2012-05-03
- 9.12. [X] VI. Elektros linijų apsaugos zonos
 Daiktas: žemės sklypas Nr. 2101-0007-0045, aprašytas p. 2.1.
 Įregistravimo pagrindas: **2002-12-17 Apskritis viršinininko įsakymas Nr. 3747**
 Plotas: 0.0155 ha
 Išregistravimo pagrindas: **2012-04-03 Nekilnojamojo daikto kadastro duomenų byla 2012-04-30 Nacionalinės žemės tarnybos teritorinio skyriaus vedėjo sprendimas Nr. 13SK-(14.13.111.)-63**
 Įrašas galioja: Nuo 2002-12-24 iki 2012-05-03
- 9.13. [X] XLIX. Vandentiekio, lietaus ir fekalinės kanalizacijos tinklų ir įrenginių apsaugos zonos
 Daiktas: žemės sklypas Nr. 2101-0007-0045, aprašytas p. 2.1.
 Įregistravimo pagrindas: **1996-10-29 Apskritis valdytojo įsakymas Nr. 1126**
 Išregistravimo pagrindas: **2002-12-17 Apskritis viršinininko įsakymas Nr. 3747**
 Įrašas galioja: Nuo 1996-11-21 iki 2002-12-17
- 9.14. [X] IX. Dujotiekių apsaugos zonos
 Daiktas: žemės sklypas Nr. 2101-0007-0045, aprašytas p. 2.1.
 Įregistravimo pagrindas: **1996-10-29 Apskritis valdytojo įsakymas Nr. 1126**
 Išregistravimo pagrindas: **2002-12-17 Apskritis viršinininko įsakymas Nr. 3747**
 Įrašas galioja: Nuo 1996-11-21 iki 2002-12-17
- 9.15. [X] VI. Elektros linijų apsaugos zonos
 Daiktas: žemės sklypas Nr. 2101-0007-0045, aprašytas p. 2.1.
 Įregistravimo pagrindas: **1996-10-29 Apskritis valdytojo įsakymas Nr. 1126**
 Išregistravimo pagrindas: **2002-12-17 Apskritis viršinininko įsakymas Nr. 3747**
 Įrašas galioja: Nuo 1996-11-21 iki 2002-12-17
- 9.16. [X] I. Ryšių linijų apsaugos zonos
 Daiktas: žemės sklypas Nr. 2101-0007-0045, aprašytas p. 2.1.
 Įregistravimo pagrindas: **1996-10-29 Apskritis valdytojo įsakymas Nr. 1126**
 Išregistravimo pagrindas: **2002-12-17 Apskritis viršinininko įsakymas Nr. 3747**
 Įrašas galioja: Nuo 1996-11-21 iki 2002-12-17

10. Daikto registravimas ir kadastro žymos:

- 10.1. Išduotas pastato (jo dalies) energinio naudingumo sertifikatas (kadastro žyma)
 Daiktas: pastatas Nr. 4400-2279-3698, aprašytas p. 2.4.
 Įregistravimo pagrindas: **2014-07-08 Pranešimas apie energinio naudingumo sertifikato išdavimą Nr. GM-0051-0340/0**
 Įrašas galioja: Nuo 2014-07-08
 Terminas: Nuo 2012-02-06 iki 2022-02-06
- 10.2. Suformuotas naujas (daikto registravimas)
 Daiktas: pastatas Nr. 4400-2279-3698, aprašytas p. 2.4.
 kiti statiniai Nr. 4400-2279-3786, aprašyti p. 2.6.
 vandentiekio tinklai Nr. 4400-2279-3746, aprašyti p. 2.7.
 nuotekų šalinimo tinklai Nr. 4400-2279-3702, aprašyti p. 2.9.

- nuotekų šalinimo tinklai Nr. 4400-2279-3724, aprašyti p. 2.10.
nuotekų šalinimo tinklai Nr. 4400-2282-1207, aprašyti p. 2.8.
Įregistravimo pagrindas: 2012-01-16 Nekilnojamojo daikto kadastro duomenų byla
2012-03-16 Statybos užbaigimo aktas Nr. SUA-30-120316-00011
Įrašas galioja: Nuo 2012-05-03
- 10.3. Kadastrinius matavimus atliko (kadastro žyma)
UAB "GEORAMAS", a.k. 300660995
Daiktas: pastatas Nr. 4400-2279-3698, aprašytas p. 2.4.
kiti statiniai Nr. 4400-2279-3786, aprašyti p. 2.6.
vandentiekio tinklai Nr. 4400-2279-3746, aprašyti p. 2.7.
nuotekų šalinimo tinklai Nr. 4400-2279-3702, aprašyti p. 2.9.
nuotekų šalinimo tinklai Nr. 4400-2279-3724, aprašyti p. 2.10.
nuotekų šalinimo tinklai Nr. 4400-2282-1207, aprašyti p. 2.8.
Įregistravimo pagrindas: 2012-01-16 Nekilnojamojo daikto kadastro duomenų byla
Kvalifikacijos pažymėjimas Nr. 2M-M-579
Įrašas galioja: Nuo 2012-05-03
- 10.4. Kadastro duomenų tikslinimas (daikto registravimas)
Daiktas: žemės sklypas Nr. 2101-0007-0045, aprašytas p. 2.1.
Įregistravimo pagrindas: 2012-04-03 Nekilnojamojo daikto kadastro duomenų byla
2012-04-30 Nacionalinės žemės tarnybos teritorinio skyriaus vedėjo sprendimas
Nr. 13SK-(14.13.111.)-63
Įrašas galioja: Nuo 2012-05-03
- 10.5. Kadastrinius matavimus atliko (kadastro žyma)
UAB "GEORAMAS", a.k. 300660995
Daiktas: žemės sklypas Nr. 2101-0007-0045, aprašytas p. 2.1.
Įregistravimo pagrindas: 2012-04-03 Nekilnojamojo daikto kadastro duomenų byla
Kvalifikacijos pažymėjimas Nr. 2M-M-1295
Įrašas galioja: Nuo 2012-05-03
- 10.6. Išduotas statybos leidimas (kadastro žyma)
Leidimą išdavė: Klaipėdos miesto savivaldybės administracija, a.k. 188710823
Daiktas: žemės sklypas Nr. 2101-0007-0045, aprašytas p. 2.1.
Įregistravimo pagrindas: 2011-06-27 Leidimas statyti naują (-us) statinį (-ius), rekonstruoti statinį (-ius),
atnaujinti (modernizuoti) pastatą (-us) Nr. LNS-31-110627-00104
Įrašas galioja: Nuo 2011-07-19
- 10.7. Padidintas rekonstruojant (daikto registravimas)
Daiktas: pastatas Nr. 2198-7007-7012, aprašytas p. 2.2.
Įregistravimo pagrindas: 2004-03-23 Statinio pripažinimo tinkamu naudoti aktas
Padidėjęs plotas: 134.56 kv. m
Įrašas galioja: Nuo 2004-03-30
- 10.8. [X] Nustatyti nauji kadastro duomenys, kurie neįrašyti į kadastrą (kadastro žyma)
Duomenis nustatė: UAB "GEORAMAS", a.k. 300660995
Daiktas: pastatas Nr. 4400-2279-3698, aprašytas p. 2.4.
kiti statiniai Nr. 4400-2279-3786, aprašyti p. 2.6.
vandentiekio tinklai Nr. 4400-2279-3746, aprašyti p. 2.7.
nuotekų šalinimo tinklai Nr. 4400-2279-3702, aprašyti p. 2.9.
nuotekų šalinimo tinklai Nr. 4400-2279-3724, aprašyti p. 2.10.
nuotekų šalinimo tinklai Nr. 4400-2282-1207, aprašyti p. 2.8.
Įregistravimo pagrindas: 2012-01-16 Nekilnojamojo daikto kadastro duomenų byla
Išregistravimo pagrindas: 2012-03-16 Statybos užbaigimo aktas Nr. SUA-30-120316-00011
Įrašas galioja: Nuo 2012-02-02 iki 2012-05-03
11. Duomenys apie įregistruotas teritorijas, kuriose taikomos specialiosios žemės naudojimo sąlygos:
- 11.1. Teritorijos pavadinimas: Elektroninių ryšių tinklų elektroninių ryšių infrastruktūros apsaugos zonos (III skyrius,
Teritorijos unikalus numeris: vienuoliktasis skirsnis) 100356001
Įregistravimo pagrindas: Lietuvos Respublikos susisiekimo ministerija; 2022-06-30 Telia tinklo apsaugos zonos
planas Klaipėdos miesto savivaldybėje Nr. 3-341
Įregistravimo data: 2022-07-15
Žemės sklypo plotas, patenkantis į Teritoriją: 94 kv. m, nuo 2023-01-04
- 11.2. Teritorijos pavadinimas: Skirstomųjų dujotiekių apsaugos zonos (III skyrius, šeštasis skirsnis)
Teritorijos unikalus numeris: 100122666
Įregistravimo pagrindas: Lietuvos Respublikos energetikos ministerija; 2022-12-05 Įsakymas dėl energetikos
ministro 2021 m. spalio 25 d. įsakymo Nr. 1-277 ?Dėl Klaipėdos skirstomųjų dujotiekių
teritorijų plano patvirtinimo? pakeitimo Nr. 1-439
Įregistravimo data: 2021-11-23
Duomenų pakeitimo pagrindas: AB "Energijos skirstymo operatorius"; 2023-01-12 Skirstomojo vidutinio slėgio
dujotiekio žemės sklype Litorinos g. 1, Klaipėdos m., pertvarkymo projektas Nr.
D7A3208483
Duomenų pakeitimo data: 2023-03-24
Duomenų pakeitimo pagrindas: AB "Energijos skirstymo operatorius"; 2022-12-05 Darbų gamtinių dujų aplinkoje
vykdymo paskyra Nr. KL-22-50
Duomenų pakeitimo data: 2023-03-03
Žemės sklypo plotas, patenkantis į Teritoriją: 136 kv. m, nuo 2023-03-24
- 11.3. Teritorijos pavadinimas: Elektros tinklų apsaugos zonos (III skyrius, ketvirtasis skirsnis)
Teritorijos unikalus numeris: 100116141
Įregistravimo pagrindas: Lietuvos Respublikos energetikos ministerija; 2021-10-25 Įsakymas dėl Klaipėdos
elektros tinklų teritorijų plano patvirtinimo Nr. 1-278
Įregistravimo data: 2021-11-19
Žemės sklypo plotas, patenkantis į Teritoriją: 8 kv. m, nuo 2023-01-04
- 11.4. Teritorijos pavadinimas: Elektros tinklų apsaugos zonos (III skyrius, ketvirtasis skirsnis)
Teritorijos unikalus numeris: 100094188
Įregistravimo pagrindas: Lietuvos Respublikos energetikos ministerija; 2021-10-25 Įsakymas dėl Klaipėdos
elektros tinklų teritorijų plano patvirtinimo Nr. 1-278
Įregistravimo data: 2021-11-05
Žemės sklypo plotas, patenkantis į Teritoriją: 89 kv. m, nuo 2023-01-05
- 11.5. Teritorijos pavadinimas: Elektros tinklų apsaugos zonos (III skyrius, ketvirtasis skirsnis)
Teritorijos unikalus numeris: 100107402

- [registravimo pagrindas: Lietuvos Respublikos energetikos ministerija; 2021-10-25 Įsakymas dėl Klaipėdos elektros tinklų teritorijų plano patvirtinimo Nr. 1-278
[registravimo data: 2021-11-12
Žemės sklypo plotas, patenkantis į Teritoriją: 9 kv. m, nuo 2023-01-04
- 11.6. Teritorijos pavadinimas: **Elektros tinklų apsaugos zonos (III skyrius, ketvirtasis skirsnis)**
Teritorijos unikalus numeris: **100114363**
[registravimo pagrindas: Lietuvos Respublikos energetikos ministerija; 2021-10-25 Įsakymas dėl Klaipėdos elektros tinklų teritorijų plano patvirtinimo Nr. 1-278
[registravimo data: 2021-11-18
Žemės sklypo plotas, patenkantis į Teritoriją: 9 kv. m, nuo 2023-01-04
- 11.7. Teritorijos pavadinimas: **Elektros tinklų apsaugos zonos (III skyrius, ketvirtasis skirsnis)**
Teritorijos unikalus numeris: **100091044**
[registravimo pagrindas: Lietuvos Respublikos energetikos ministerija; 2021-10-25 Įsakymas dėl Klaipėdos elektros tinklų teritorijų plano patvirtinimo Nr. 1-278
[registravimo data: 2021-11-04
Žemės sklypo plotas, patenkantis į Teritoriją: 89 kv. m, nuo 2023-01-05
- 11.8. Teritorijos pavadinimas: **Elektros tinklų apsaugos zonos (III skyrius, ketvirtasis skirsnis)**
Teritorijos unikalus numeris: **100115151**
[registravimo pagrindas: Lietuvos Respublikos energetikos ministerija; 2021-10-25 Įsakymas dėl Klaipėdos elektros tinklų teritorijų plano patvirtinimo Nr. 1-278
[registravimo data: 2021-11-18
Žemės sklypo plotas, patenkantis į Teritoriją: 19 kv. m, nuo 2023-01-04
- 11.9. Teritorijos pavadinimas: **Elektros tinklų apsaugos zonos (III skyrius, ketvirtasis skirsnis)**
Teritorijos unikalus numeris: **100092352**
[registravimo pagrindas: Lietuvos Respublikos energetikos ministerija; 2021-10-25 Įsakymas dėl Klaipėdos elektros tinklų teritorijų plano patvirtinimo Nr. 1-278
[registravimo data: 2021-11-04
Žemės sklypo plotas, patenkantis į Teritoriją: 2 kv. m, nuo 2023-01-05
- 11.10. Teritorijos pavadinimas: **Elektros tinklų apsaugos zonos (III skyrius, ketvirtasis skirsnis)**
Teritorijos unikalus numeris: **100115198**
[registravimo pagrindas: Lietuvos Respublikos energetikos ministerija; 2021-10-25 Įsakymas dėl Klaipėdos elektros tinklų teritorijų plano patvirtinimo Nr. 1-278
[registravimo data: 2021-11-18
Žemės sklypo plotas, patenkantis į Teritoriją: 3 kv. m, nuo 2023-01-04

Istorinius SŽNS teritorijų pasikeitimų žemės sklype duomenis galima peržiūrėti dokumente "Žemės sklypo duomenų apie įregistruotas teritorijas, kuriose taikomos specialiosios žemės naudojimo sąlygos, pasikeitimų sąrašas".

12. Registro pastabos ir nuorodos:

Buvęs adresas: Šilutės pl. 33A (Šilutės pl. 3A), Klaipėdos m. Pastato 1L1p buvęs žymėjimas 1G1p.

13. Kita informacija: įrašų nėra

14. Informacija apie duomenų sandoriui tikslinimą: įrašų nėra

15. Asmenvardžių istorija:

- 15.1. Asmuo: **Uždaroji akcinė bendrovė "KLASERA"**
nuo 2001-12-22: **Uždaroji akcinė bendrovė "KLASERA"**, a.k. 140544498, reg.d.1992-07-29
nuo 1997-03-28 iki 2001-12-22: **AKCINĖ BENDROVĖ "KLASERA"**
nuo 1992-07-29 iki 1997-03-28: **AKCINĖ BENDROVĖ "KLAIPĖDOS AUTOSERVISAS"**
- 15.2. Asmuo: **Nacionalinė žemės tarnyba prie Aplinkos ministerijos**
nuo 2023-01-04: **Nacionalinė žemės tarnyba prie Aplinkos ministerijos**, a.k. 188704927, reg.d.1997-12-08
nuo 1997-12-08 iki 2023-01-04: **Nacionalinė žemės tarnyba prie Žemės ūkio ministerijos**
- 15.3. Asmuo: **Klaipėdos miesto savivaldybės administracija**
nuo 2023-03-28: **Klaipėdos miesto savivaldybės administracija**, a.k. 188710823, reg.d.1998-02-05
nuo 2023-01-03 iki 2023-03-28: **KLAIPĖDOS MIESTO SAVIVALDYBĖS ADMINISTRACIJA**
nuo 1998-02-05 iki 2023-01-03: **Klaipėdos miesto savivaldybės administracija**

Dokumentą atspausdino



PROJEKTAVIMO FIRMA

DoBi

Inžinerinių tinklų ir
įrenginių projektavimas

2025 m. Vasario 01 d.

Dėl projekto „LIETAUS NUOTEKŲ BASEINO SU IŠLEISTUVU NR.20 Į TRINYČIŲ TVENKINĮ REKONSTRUKCIJA (TERITORIJA NUO VILNIAUS PL., TILŽĖS G., ŠILUTĖS PL. DALĮ, MOKYKLOS G., TECHNIKOS G., TERITORIJA UŽ GELEŽINKELIO) KLAIPĖDOJE (PROJEKTO KOREKTŪRA)“ tinklų apsaugos zonos

2007m. buvo parengtas lietaus nuotekų tinklų projektas „Lietaus nuotekų baseino su išleistuvu Nr.20 į Trinyčių tvenkinį rekonstrukcija (teritorija nuo Vilniaus pl., Tilžės g., Šilutės pl. dalį, Mokyklos g., Technikos g., teritorija už geležinkelio) Klaipėdoje“ ir **gautas statybą leidžiantis** dokumentas.

2017m šis projektas buvo padalintas į 2 atskirus projektus ir gauti atskiri statybos leidimai.

1 -ojo projekto Lietaus nuotekų tinklų statybą nuo Malūno tvenkinio iki Šilutės pl. 3a sklypo sėkmingai užbaigtą 2019m.

2-ojo projekto „Lietaus nuotekų baseino su išleistuvu Nr.20 į Trinyčių tvenkinį rekonstrukcija (teritorija nuo Vilniaus pl., Tilžės g., Šilutės pl. dalį, Mokyklos g., Technikos g., teritorija už geležinkelio) Klaipėdoje (projekto korektūra)“ 1 etapo lietaus nuotekų tinklų statyba (Nuo Šilutės pl. 3a sklypo pereinant geležinkelio bėgius) numatoma pradėti 2025 metais. Projekto vystytojai Klaipėdos miesto savivaldybė ir AB „Klaipėdos vanduo“.

Suprojektuoto lietaus nuotekų tinklo apsaugos zona patenka į Jūsų sklypą. Siekiant įgyvendinti minėto projekto sprendinius, reikia Jūsų sutikimo lietaus nuotekų tinklų apsaugos zonų įteisinimui minėtame sklype.

Pridedama:

1. Projektuojamų lietaus nuotekų schema (priedas Nr.1)
2. Sutikimo forma (priedas Nr.2)
3. Brėžinys su apsaugos zonomis sklype. (priedas Nr.3)

Direktorius

Liepų g. 48D,
92107, Klaipėda.
Tel. (846) 411958,
E-mail., dobi@dobi.lt

Atsiskaitomoji sąskaita
Nr.LT567300010002289703
AB "Swedbank"

Įmonės kodas 140874695
PVM mokėtojo kodas:
LT408746917



SUTIKIMAS

(Data)

UAB „Transkona“, į.k. 140949984, žemės sklypo kad. Nr. **2101/0007:187**, Šilutės pl. 3A, Klaipėda, nuomininkas, sutinka su „*Lietaus nuotekų baseino su išleistuvu Nr. 20 į Trinyčių tvenkinį rekonstrukcija (teritorija nuo Vilniaus pl., Tilžės g, Šilutės pl. dalis, Mokyklos g, Technikos g., teritorija už geležinkelio) Klaipėdoje statybos projektas (projekto korektūra)*“ projekte numatyto lietaus nuotekų apsaugos zonos patekimo į nuosavybės teise priklausantį sklypą ir jo įregistravimą su sąlyga, jei bus atsižvelgta į Klaipėdos miesto savivaldybės administracijos pasitarimo dėl savivaldybių infrastruktūros plėtros įstatymo nuostatų įgyvendinimo, protokole 2023-08-30, Nr. ADM1-269 nutartus punktus:

1. AB „Klaipėdos vanduo“ ruošiant Techninę užduotį projektavimui, statybos darbų atlikimui numatyti:

1.1. kad Darbo projektas ir visos projekto dalys (Technologinė, Darbų organizavimo ir kt.) turi būti suderintos su UAB „Transkona“ atstovais, ir gautas jų pritarimas.

1.2. kad Techninėje užduotyje ir planuojamoje pasirašyti sutartyje būtų numatyta, jeigu būtų sustabdytas UAB „Transkona“ darbas, tai UAB „Transkona“ negautas pajamas, turės kompensuoti rangovas.

2. AB „Klaipėdos vanduo“, kreiptis į UAB „Transkona“, kad pateiktų visas galimas negautų pajamų sumas, t. y. jeigu visai nedirbtų Techninių apžiūrų centras-dienos apyvartos suma, atskirai sumos jeigu negalėtų dirbti atskiros apžiūrų linijos.

Priedas: Pasitarimo dėl savivaldybių infrastruktūros plėtros įstatymo nuostatų įgyvendinimo, protokolas 2023-08-30, ADM1-269

UAB „Transkona“

(pareigos, Vardas Pavardė, parašas)

KLAIPĖDOS MIESTO SAVIVALDYBĖS ADMINISTRACIJA

PASITARIMO DĖL SAVIVALDYBIŲ INFRASTRUKTŪROS PLĖTROS ĮSTATYMO
NUOSTATŲ ĮGYVENDINIMO, PROTOKOLAS

Nr.

Posėdis įvyko 2023-08-24 13:15-13.45
Posėdžio pirmininkas – vicemeras.
Posėdžio sekretorius – Urbanistikos ir architektūros skyriaus vyriausiasis specialistas.

DARBOTVARKĖ:

1. UAB „Transkona“ raštas, dėl Savivaldybės ir AB „Klaipėdos vanduo“ planuojamo statyti lietaus nuotekų tinklų kolektoriaus, kertančio UAB „Transkona“ teritoriją.

SVARSTYTA.

1. UAB „Transkona“ raštas, dėl Savivaldybės ir AB „Klaipėdos vanduo“ planuojamo statyti lietaus nuoteku tinklu kolektoriaus, kertančio UAB „Transkona“ teritoriją.

pristatydamas informaciją dėl svarstomo klausimo, paminėjo, kad jie jau turėjo negeros patirties kai buvo vykdomas lietaus nuotekų tinklų kolektoriaus statybos 1-as etapas, todėl dabar kai bus pateiktas derinimui 2-o statybos etapo darbo projektas, jie norėtų iš anksto aptarti rašte iškeltus klausimus. Taip pat paminėjo, kad jeigu lietaus nuotekų tinklų statyba bus vykdoma atviru būdu, bus perkastas automobilių išvažiavimo kelias, ir jie negalės atlikinėti techninių apžiūrų, todėl patirs finansinių nuostolių, kuriuos turėtų kažkas kompensuoti.

pakomentavo, kad į darbų pirkimo techninę užduotį AB „Klaipėdos vanduo“ planuoja įtraukti reikalavimą, kad per šiaurinę UAB „Transkona“ teritorijos dalį, lietaus nuotekų tinklų kolektoriaus statyba būtų vykdoma mikrotuneliavimo būdu, todėl išvažiavimo keliai nebūtų uždaromi.

paminėjo, kad sunkvežimių techninės apžiūros yra ir kainos didelės, ir automobilių srautas yra didelis, taip pat tos linijos aparatūra yra jautri, turi būti idealiai lygios grindys. Jeigu pavažiuotu grindys, tai visą sumontuotą linijos aparatūrą reikėtų derinti iš naujo.

pasisakydamas paminėjo, kad rengiamo Lietaus nuotekų tinklų darbo projekto, Technologinėje, Darbų organizavimo dalyse turi būti numatyti konkretūs tinklų statybos, darbų ir eismo organizavimo klausimai.

pasitūlė konkrečiai peržiūrėti visus UAB „Transkona“ rašte paminėtus klausimus ir numatyti jų įgyvendinimą, ar sprendimo būdus. Dėl 1; 2; 3; 4; 5; 6; 7 iškeltų klausimų, tai visi sprendimai bus numatyti paruošus darbo projektą su statybos darbų organizavimo, technologinėmis dalimis, ir projekto sprendiniai bus pateikti derinimui UAB „Transkona“.

pasisakė, kad dėl 8 punkto, AB „Klaipėdos vanduo“ įdės į sutarties sąlygas, kad rangovas turės užtikrinti UAB „Transkona“ nepertraukiama darbą, o jeigu jie nutrauks UAB „Transkona“ darbą, tai rangovas turės kompensuoti UAB „Transkona“ tuo laikotarpiu negautas pajamas.

paminėjo, kad reikia numatyti visas priemones, kad viso to išvengti, tačiau pirkimo sąlygose ir sutartyje numatyti ir sumas kurias turės kompensuoti rangovas jeigu būtų sustabdytas UAB „Transkona“ darbas.

pasakydamas paminėjo, kad UAB „Transkona“ turėtų AB „Klaipėdos vanduo“ pateikti visas galimas negautų pajamų sumas, t. y. jeigu visai nedirbtų Techninių apžiūrų centras-dienos apyvartos suma, atskirai sumos jeigu negalėtų dirbti atskiros apžiūros linijos. Ir visą šią informaciją AB „Klaipėdos vanduo“ pateiktą Techninėje užduotyje ir sutartyje su rangovu dėl jo busimų įsipareigojimų.

paminėjo, kad AB „Klaipėdos vanduo“ ruošiamoje sutartyje gali numatyti konkrečius rangovo įsipareigojimus jeigu būtų nutrauktas UAB „Transkona“ darbas, ir numatytos sumos kurias turėtų kompensuoti rangovas. Sumas apie negautas pajams turėtų pateikti UAB „Transkona“.

pasakė, kad jie galės pateikti konkrečias sumas, kiekvienam atvejui, t. y. jeigu visai nedirbtų Techninių apžiūrų centras-dienos apyvartos suma, atskirai sumos jeigu negalėtų dirbti atskiros apžiūrų linijos.

NUTARTA:

1. AB „Klaipėdos vanduo“ ruošiant Techninę užduotį projektavimui, statybos darbų atlikimui numatyti:

1.1. kad Darbo projektas ir visos projekto dalys (Technologinė, Darbų organizavimo ir kt.) turi būti suderintos su UAB „Transkona“ atstovais, ir gautas jų pritarimas.

1.2. kad Techninėje užduotyje ir planuojamoje pasirašyti sutartyje būtų numatyta, jeigu būtų sustabdytas UAB „Transkona“ darbas, tai UAB „Transkona“ negautas pajamas, turės kompensuoti rangovas.

2. AB „Klaipėdos vanduo“, kreiptis į UAB „Transkona“, kad pateiktų visas galimas negautų pajamų sumas, t. y. jeigu visai nedirbtų Techninių apžiūrų centras-dienos apyvartos suma, atskirai sumos jeigu negalėtų dirbti atskiros apžiūrų linijos.

Priedas: UAB „Transkona“ 2023-07-25 raštas Nr. 61 Dėl lietaus nuotekų tinklų linijos.

Posėdžio pirmininkas

Posėdžio sekretorius



Klaipėdos m. savivaldybės administracijos
Urbanistikos ir architektūros skyriaus

2023 m. liepos 25 d.
Klaipėda Nr.61

DĖL LIETAUS NUOTEKŲ TINKLŲ LINIJOS

Atsakydami į Jūsų 2023-07-07 d. raštą Nr. (21.92E)-UA2-117 informuojame Jus, kad UAB Transkona neprieštaruja, kad būtų įrengta lietaus nuotekų linija, kaip yra nurodyta su šiuo raštu pateiktame plane.

Kadangi turime negeros patirties, kai Klaipėdos m. savivaldybės administracija kartu su AB Klaipėdos vanduo mūsų sklype įrenginėjo nuotekų kolektorių (pirmas darbų etapas, buvo suderintas darbų atlikimo terminas – 2 mėnesiai) ir tai užtruko daugiau kaip metus, be to darbų metų keitėsi gal 2 ar 3 darbų rangovai, todėl informuojame Jus, kad mes derinsime linijos įrengimo antrojo etapo projektavimo ir įrengimo darbus, jei bus tenkinamos sekančios sąlygos:

1. Projektuotojams parengus darbų vykdymo technologinę projekto dalį, ją suderinti su mumis.
2. Ar tikrai projektuojamos linijos apsaugos zona – po 10 m į abi puses?
3. Darbų zoną prašome daryti kuo siauresnę į pastato pusę. Taip pat darbų zoną daryti iki sklypo 210100070045 ribų taip išsaugojant mūsų nuosavybėje esančią asfaltinę dangą bei sklypo tvorą rytinėje pusėje.
4. Maksimaliai išsaugoti mūsų teritorijoje esančias komunikacijas, o telekomunikacijų – visai neliesti, nes tai visiškai sustabdytų mūsų veiklą.
5. Po nuotekų linijos įrengimo – pilnai atstatyti visas pažeistas dangas ir infrastruktūrą laikantis visų įrengimo technologijų.
6. Jei darbų vykdymo metu bus negalimas laisvas transporto priemonių išvažiavimas iš mūsų patalpų, suderinus su mumis, darbų rangovas savo sąskaita turi išardyti žaliosios zonos salelę ir čia įrengti laikiną pravažiavimą, o po darbų atlikimo – ją vėl įrengti.
7. Su mumis turi būti suderintas darbų atlikimo grafikas, darbų atlikimo technologija ir rangovo transporto judėjimas mūsų teritorijoje.
8. Kadangi nuotekų linijos įrengimo darbų metu mes negalėsime vykdyti krovinių TP patikrinimo darbų, informuojame, kad kiekvieną darbo dieną šio transporto priemonių tikrinimo linijoje nuostoliai sudaro vidutiniškai 1300 EUR be PVM skaičiuojant 2023 m patvirtintomis TA atlikimo kainomis, kurie turi būti kompensuoti. Jei atsiras apribojimai ir lengvųjų transporto priemonių išvažiavimui iš patalpų, pajamų netekimai bus pateikti atskirai papildomai.

Pagarbiai,

Gen. direktorius

DETALŪS METADUOMENYS

Dokumento sudarytojas (-ai)	Klaipėdos miesto savivaldybės administracija, Liepų g. 11, 91502, Klaipėda
Dokumento pavadinimas (antraštė)	PASITARIMO DĖL SAVIVALDYBIŲ INFRASTRUKTŪROS PLĖTROS ĮSTATYMO NUOSTATŲ ĮGYVENDINIMO, PROTOKOLAS
Dokumento registracijos data ir numeris	2023-08-30, ADM1-269
Adresatas	–
Dokumentą vizavo.	Urbanistikos ir architektūros skyriaus Savivaldybės vyriausiasis inžinierius (vyriausiasis specialistas)
Veiksmo atlikimo data ir laikas	2023-08-28 10:37:02
Dokumentą vizavo.	Savivaldybės administracijos direktorius
Veiksmo atlikimo data ir laikas	2023-08-28 11:28:00
Dokumentą vizavo.	Teisės skyriaus Skyriaus vedėjas
Veiksmo atlikimo data ir laikas	2023-08-28 15:10:43
Dokumentą vizavo.	Urbanistikos ir architektūros skyriaus Skyriaus vedėjas, savivaldybės vyriausiasis architektas
Veiksmo atlikimo data ir laikas	2023-08-29 13:30:37
Dokumentą pasirašė	Urbanistikos ir architektūros skyriaus Vyriausiasis specialistas
Veiksmo atlikimo data ir laikas	2023-08-29 13:38:03
Dokumentą pasirašė	Vicemeras
Veiksmo atlikimo data ir laikas	2023-08-30 07:40:32
Registratorius	Urbanistikos ir architektūros skyriaus pavaduoja
Veiksmo atlikimo data ir laikas	2023-08-30 10:33:55
Dokumento nuorašo atspausdinimo data ir jį atspausdinęs darbuotojas	2023-08-30 atspausdino Vyriausioji specialistė S,

Nuorašas tikras
Klaipėdos miesto savivaldybė
2023-08-30

Tilžės g. 58

210100070230

Šilutės pl. 3A

210100070187

Klaipėdos m. savivaldybės administracijos
Urbanistikos ir architektūros skyriaus

2023 m. liepos 25 d.
Klaipėda Nr.61

DĖL LIETAUS NUOTEKŲ TINKLŲ LINIJOS

Atsakydami į Jūsų 2023-07-07 d. raštą Nr. (21.92E)-UA2-117 informuojame Jus, kad UAB Transkona neprieštaruja, kad būtų įrengta lietaus nuotekų linija, kaip yra nurodyta su šiuo raštu pateiktame plane.

Kadangi turime negeros patirties, kai Klaipėdos m. savivaldybės administracija kartu su AB Klaipėdos vanduo mūsų sklype įrenginėjo nuotekų kolektorių (pirmas darbų etapas, buvo suderintas darbų atlikimo terminas - 2 mėnesiai) ir tai užtruko daugiau kaip metus, be to darbų metų keitėsi gal 2 ar 3 darbų rangovai, todėl informuojame Jus, kad mes derinsime linijos įrengimo antrojo etapo projektavimo ir įrengimo darbus, jei bus tenkinamos sekančios sąlygos:

1. Projektuotojams parengus darbų vykdymo technologinę projekto dalį, ją suderinti su mumis.
2. Ar tikrai projektuojamos linijos apsaugos zona - po 10 m į abi puses?
3. Darbų zoną prašome daryti kuo siauresnę į pastato pusę. Taip pat darbų zoną daryti iki sklypo 210100070045 ribų taip išsaugojant mūsų nuosavybėje esančią asfaltinę dangą bei sklypo tvorą rytinėje pusėje.
4. Maksimaliai išsaugoti mūsų teritorijoje esančias komunikacijas, o telekomunikacijų - visai neliesti, nes tai visiškai sustabdytų mūsų veiklą.
5. Po nuotekų linijos įrengimo - pilnai atstatyti visas pažeistas dangas ir infrastruktūrą laikantis visų įrengimo technologijų.
6. Jei darbų vykdymo metu bus negalimas laisvas transporto priemonių išvažiuavimas iš mūsų patalpų, suderinus su mumis, darbų rangovas savo sąskaita turi išardyti žaliosios zonos salelę ir čia įrengti laikiną pravažiavimą, o po darbų atlikimo - ją vėl įrengti.
7. Su mumis turi būti suderintas darbų atlikimo grafikas, darbų atlikimo technologija ir rangovo transporto judėjimas mūsų teritorijoje.
8. Kadangi nuotekų linijos įrengimo darbų metu mes negalėsime vykdyti krovininių TP patikrinimo darbų, informuojame, kad kiekvieną darbo dieną šio transporto priemonių tikrinimo linijoje nuostoliai sudaro vidutiniškai 1300 EUR be PVM skaičiuojant 2023 m. patvirtintomis TA atlikimo kainomis, kurie turi būti kompensuoti. Jei atsiras apribojimai ir lengvųjų transporto priemonių išvažiuavimui iš patalpų, pajamų netekimai bus pateikti atskirai papildomai.

Pagarbiai,

Gen. direktorius

UAB „Transkona“, Šilutės pl. 50, LT-94 181 Klaipėda. Im.kodas 140949984. PVM kodas LT409499811, A/S LT384010042300086202
tel. (8 46) 340045, e. paštas: info@transkona.lt, www.transkona.lt Dokumentą elektroniniu parašu

Data: 2023-07-25 16:00:08

Esamą lietaus nuotekų liniją atstatyti

Senoji linijos vieta

L1-50

L=47,50

L1-49

LP-2

Griovius užpilti

Kitu projektu
projektuojama pastato stoginė

Metalinis špuntas (arba analogas)
žiūr. darbų organizaciją

LIETUVOS RESPUBLIKOS SPECIALIŲJŲ ŽEMĖS NAUDOJIMO SĄLYGŲ ĮSTATYMAS

DEŠIMTASIS SKIRSNIS

VANDENS TIEKIMO IR NUOTEKŲ, PAVIRŠINIŲ NUOTEKŲ TVARKYMO INFRASTRUKTŪROS APSAUGOS ZONOS IR JOSE TAIKOMOS SPECIALIOSIOS ŽEMĖS NAUDOJIMO SĄLYGOS

41 straipsnis. Vandens tiekimo ir nuotekų, paviršinių nuotekų tvarkymo infrastruktūros apsaugos zonos

- Nustatomos šios vandens tiekimo ir nuotekų, paviršinių nuotekų tvarkymo infrastruktūros apsaugos zonos:
- 1) vandens tiekimo ir nuotekų, paviršinių nuotekų tvarkymo vamzdynų, įrengiamų iki 2,5 metro gylyje;
 - 2) vandens tiekimo ir nuotekų, paviršinių nuotekų tvarkymo vamzdynų, įrengiamų didesniais kaip 2,5 metro gylyje;
 - 3) magistralinių vamzdynų, kurių skersmuo yra 400 milimetrų ir didesnis;
 - 4) vandens rezervuarų, skaidrintuvų;
 - 5) vandens tiekimo bokštų, vandens ir nuotekų siurblių, nuotekų rezervuarų.

42 straipsnis. Vandens tiekimo ir nuotekų, paviršinių nuotekų tvarkymo infrastruktūros apsaugos zonų dydis

1. Vandens tiekimo ir nuotekų, paviršinių nuotekų tvarkymo vamzdynų, įrengiamų iki 2,5 metro gylyje, apsaugos zona - išilgai vamzdyno trasos esanti žemės juosta, kurios ribos yra po 2,5 metro į abi puses nuo vamzdyno ašies, po šia juosta esanti žemė bei vanduo virš šios juostos.
2. Vandens tiekimo ir nuotekų, paviršinių nuotekų tvarkymo vamzdynų, įrengiamų didesniais kaip 2,5 metro gylyje, apsaugos zona - išilgai vamzdyno trasos esanti žemės juosta, kurios ribos yra po 5 metrus nuo vamzdyno ašies, po šia juosta esanti žemė bei vanduo virš šios juostos.
3. Magistralinių vamzdynų, kurių skersmuo yra 400 milimetrų ir didesnis, apsaugos zona - išilgai vamzdyno trasos esanti žemės juosta, kurios ribos yra po 10 metrų į abi puses nuo vamzdyno ašies, po šia juosta esanti žemė bei vanduo virš šios juostos.
4. Vandens rezervuarų, skaidrintuvų apsaugos zona - 30 metrų pločio žemės juosta aplink šių įrenginių išorines ribas.
5. Vandens tiekimo bokštų, vandens ir nuotekų siurblių, nuotekų rezervuarų apsaugos zona - 10 metrų pločio žemės juosta aplink šių statinių ar įrenginių išorines ribas.

43 straipsnis. Specialiosios žemės naudojimo sąlygos vandens tiekimo ir nuotekų, paviršinių nuotekų tvarkymo infrastruktūros apsaugos zonoje

1. Vandens tiekimo ir nuotekų, paviršinių nuotekų tvarkymo infrastruktūros apsaugos zonoje draudžiama:
 - 1) pilti druskas (išskyrus atvejus, kai druska barstomi keliai);
 - 2) sandėliuoti pašarus, trąšas bei chemines medžiagas, išskyrus šio straipsnio 2 dalies 8 punkte nurodytus atvejus;
 - 3) statyti ir (ar) įrengti sąvartynus, didelių gabaritų atliekų surinkimo aikštes;
 - 4) pilti chemines medžiagas ir jų tirpalus, naftą ir jos produktus;
 - 5) vykdyti grunto sprogdinimo darbus;
 - 6) vandens telkiniuose nuleisti inkarus, plaukti su nuleistais inkarais ir kitais vandens telkinių dugną siekiančiais įrankiais. Šis reikalavimas negalioja magistralinių vamzdynų, kurių skersmuo yra 400 milimetrų ir didesnis, įgilintų ne mažiau kaip 10 metrų nuo vandens telkinio dugno, apsaugos zonos, įvertinant galimą vandens telkinio dugno išplovimą ir pasiklitimą;
 - 7) vandens telkiniuose cheminėmis medžiagomis naikinti augaliją;
 - 8) gadinėti, užtvirti ar užvesti kelius, skirtus privažiuoti prie vandens tiekimo ir nuotekų, paviršinių nuotekų tvarkymo infrastruktūros.
2. Vandens tiekimo ir nuotekų, paviršinių nuotekų tvarkymo infrastruktūros apsaugos zonoje, Statybos įstatyme, Teritorijų planavimo įstatyme ar aplinkos ministro nustatyta tvarka negavus šios infrastruktūros savininko ar valdytojo pritarimo (derinimo) projektuoti ar numatomi veikai, draudžiama:
 - 1) statyti, rekonstruoti, griauti statinius ir įrengti, išardyti įrenginius, išskyrus statinius ir įrenginius, kurių statyba (įrengimas) draudžiama pagal šio straipsnio 1 dalį;
 - 2) sodinti ir auginti želdinius (išskyrus žolinius augalus);
 - 3) melioruoti, drėkinti ir sausinti žemę;
 - 4) keisti žemės paviršiaus altitudes daugiau kaip 0,3 metro (kasti grūntą arba užpilti papildomą grunto sluoksnį) ar vykdyti požeminius darbus;
 - 5) gilinti vandens telkinius, kasti bei siurbti jų dugną;
 - 6) vykdyti tiesioginius žemės gelmių geologinius tyrimus ir kitus darbus, susijusius su gręžinių įrengimu ir grunto (išskyrus dirvą) bandinių ėmimu;
 - 7) sandėliuoti bet kokias medžiagas, išskyrus medžiagas, skirtas vandens tiekimo ir nuotekų, paviršinių nuotekų tvarkymo infrastruktūros statybos ir remonto darbams, ir medžiagas, nurodytas šio straipsnio 1 dalies 1 punkte;
 - 8) uosto teritorijoje - sandėliuoti pašarus, trąšas ir chemines medžiagas.
3. Vandens tiekimo ir nuotekų, paviršinių nuotekų tvarkymo infrastruktūros savininkas ar valdytojas nepritaria projektui ar numatomi veikai, jeigu šio straipsnio 2 dalyje nurodyti darbai pažeis vandens tiekimo ir nuotekų, paviršinių nuotekų tvarkymo infrastruktūros techninės saugos reikalavimus ir (ar) kels pavojų aplinkai, žmonių turtei, jų gyvybei ar sveikatai.

SUTARTINIAI ŽYMĖJIMAI

- L1 — 2007 m., PROJEKTUOJAMI LIETAUS NUOTEKŲ TINKLAI
- L2 — 2023 m., PROJEKTUOJAMI LIETAUS NUOTEKŲ TINKLAI
- PROJEKTUOJAMI PLASTIKINIAI ŠULINIAI
- PROJEKTUOJAMI G/B ŠULINIAI
- SKLYPŲ RIBOS
- Projektuojamų Lietaus nuotekų tinklų apsaugos zona 10m
- ▨ Servituta zona

UAB „Transkona“, į.k. 140949984, žemės sklypo kad. Nr. 2101/0007:187, Šilutės pl. 3A, Klaipėda, nuomininkas, sutinka su „Lietaus nuotekų baseino su išleistuvu Nr. 20 į Trinčių tvenkinį rekonstrukcija (teritorija nuo Vilniaus pl., Tilžės g., Šilutės pl. dalis, Mokyklos g., Technikos g., teritorija už geležinkelio) Klaipėdoje statybos projektas (projekto korektūra)“ projekte numatyto lietaus nuotekų apsaugos zonos patekimo į nuosavybės teisę priklausantį sklypą ir jo įregistravimą.

Specialiosios žemės naudojimo sąlygos nustatomos vadovaujantis Lietuvos Respublikos specialiųjų žemės naudojimo sąlygų įstatymu, 2019 m. birželio 6 d. Nr. XIII-2166 43 straipsnis. Specialiosios žemės naudojimo sąlygos vandens tiekimo ir nuotekų, paviršinių nuotekų tvarkymo infrastruktūros apsaugos zonoje.

PASTABA: Prieš atliekant kelio dangos atstatymą, dangos detalę susiderinti su UAB Transkona

ATESTATO Nr.	UŽDAROJI AKCINĖ BENDROVĖ "DoBi" 1 šilpų g. 48D, Klaipėda. tel. 846-411958, dobi@dobii.lt, www.dobii.lt				Statimo projekto pavadinimas: LIETAUS NUOTEKŲ BASEINO SU IŠLEISTUVU NR. 20 Į TRINČIŲ TVENKINĮ REKONSTRUKCIJA (TERITORIJA NUO VILNIAUS PL., TILŽĖS G., ŠILUTĖS PL. DALIS, MOKYKLOS G., TECHNIKOS G., TERITORIJA UŽ GELEŽINKELIO) KLAIPĖDOJE STATYBOS PROJEKTAS (PROJEKTO KOREKTŪRA)	
	35470	PV	V. PETROVAS	2024	Dokumento pavadinimas: Priedas Nr.3 LIETAUS NUOTEKŲ TINKLŲ PLANAS	
	35471	PDV	V. PETROVAS	2024	Dokumento žymuo: J9-2086(0629) - TDP - VN.B - 01	
LT	Užsakovas: KLAIPĖDOS MIESTO SAVIVALDYBĖS ADMINISTRACIJA				Lapas	Lapų
					1	1

NEKILNOJAMOJO TURTO REGISTRO DUOMENŲ BAZĖS IŠRAŠAS SU ISTORIJA

2023-05-18 13:10:23

1. Nekilnojamojo turto registre įregistruotas turtas:

Registro Nr.: **44/1363111**
 Registro tipas: **Žemės sklypas**
 Sudarymo data: **2010-05-07**
 Adresas: **Klaipėda, Šilutės pl. 3A**

2. Nekilnojamieji daiktai:

2.1. **Žemės sklypas**
 Unikalus daikto numeris: **4400-2049-4035**
 Žemės sklypo kadastro numeris ir kadastro vietovės pavadinimas: **2101/0007:187 Klaipėdos m. k.v.**
 Daikto pagrindinė naudojimo paskirtis: **Kita**
 Žemės sklypo naudojimo būdas: **Inžinerinės infrastruktūros teritorijos, įrašas galiojo nuo 2010-05-07 iki 2014-03-27**
 Žemės sklypo naudojimo pobūdis: **Susisiekimo ir inžinerinių tinklų koridoriais, įrašas galiojo nuo 2010-05-07 iki 2014-03-27**
 Žemės sklypo naudojimo būdas: **Susisiekimo ir inžinerinių tinklų koridorių teritorijos**
 Žemės sklypo plotas: **0.2815 ha**
 Žemės ūkio naudmenų plotas viso: **0.1010 ha**
 iš jo: pievų ir natūralių ganyklų plotas: **0.1010 ha**
 Užstatyta teritorija: **0.1805 ha**
 Žemės ūkio naudmenų našumo balas: **40.0**
 Matavimų tipas: **Žemės sklypas suformuotas atliekant kadastrinius matavimus**
 Vidutinė rinkos vertė: **89493 Eur**
 Vidutinės rinkos vertės nustatymo data: **2010-05-13**
 Vidutinės rinkos vertės nustatymo būdas: **Masinis vertinimas**
 Kadastro duomenų nustatymo data: **2010-02-10**

3. Daikto priklausiniai iš kito registro: įrašų nėra**4. Nuosavybė:**

4.1. **Nuosavybės teisė**
 Savininkas: **LIETUVOS RESPUBLIKA, a.k. 111105555**
 Daiktas: **žemės sklypas Nr. 4400-2049-4035, aprašytas p. 2.1.**
 Įregistravimo pagrindas: **2010-05-06 Apskritis viršinininko įsakymas Nr. 4-2460-(1.3)**
 Įrašas galioja: **Nuo 2010-05-14**

5. Valstybės ir savivaldybių žemės patikėjimo teisė:

5.1. **Valstybinės žemės patikėjimo teisė**
 Patikėtinis: **Nacionalinė žemės tarnyba prie Aplinkos ministerijos, a.k. 188704927**
 Daiktas: **žemės sklypas Nr. 4400-2049-4035, aprašytas p. 2.1.**
 Įregistravimo pagrindas: **Žemės įstatymo pakeitimo ir papildymo įstatymas Nr. XI-912, 2010 m. birželio 18 d.**
 Įrašas galioja: **Nuo 2010-07-01**

5.2. **Valstybinės žemės patikėjimo teisė**
 Patikėtinis: **Klaipėdos apskrities viršinininko administracija, a.k. 188608448**
 Daiktas: **žemės sklypas Nr. 4400-2049-4035, aprašytas p. 2.1.**
 Įregistravimo pagrindas: **2010-05-06 Apskritis viršinininko įsakymas Nr. 4-2460-(1.3)**
 Išregistravimo pagrindas: **Žemės įstatymo pakeitimo ir papildymo įstatymas Nr. XI-912, 2010 m. birželio 18 d.**
 Įrašas galioja: **Nuo 2010-05-14 iki 2010-07-01**

6. Kitos daiktinės teisės:

6.1. **Servitutas - teisė tiesti požemines, antžemines komunikacijas (tarnaujantis)**
 Daiktas: **žemės sklypas Nr. 4400-2049-4035, aprašytas p. 2.1.**
 Įregistravimo pagrindas: **2010-05-06 Apskritis viršinininko įsakymas Nr. 4-2460-(1.3)**
 Įrašas galioja: **Nuo 2010-05-14**

6.2. **Servitutas - teisė aptarnauti požemines, antžemines komunikacijas (tarnaujantis)**
 Daiktas: **žemės sklypas Nr. 4400-2049-4035, aprašytas p. 2.1.**
 Įregistravimo pagrindas: **2010-05-06 Apskritis viršinininko įsakymas Nr. 4-2460-(1.3)**
 Įrašas galioja: **Nuo 2010-05-14**

7. Juridiniai faktai:

7.1. **Sudaryta nuomos sutartis**
 Nuomininkas: **Uždaroji akcinė bendrovė "TRANSKONA", a.k. 140949984**
 Daiktas: **žemės sklypas Nr. 4400-2049-4035, aprašytas p. 2.1.**
 Įregistravimo pagrindas: **2010-06-28 Valstybinės žemės sklypo nuomos sutartis Nr. N21/2010-0080**
 Plotas: **0.2815 ha**
 Įrašas galioja: **Nuo 2010-06-29**
 Terminas: **Nuo 2010-06-28 iki 2109-06-28**

8. Žymos:

8.1. **Teritorija, kurioje taikomos SŽNS, neįregistruota Nekilnojamojo turto registre: skirstomųjų dujotiekių apsaugos zonos (III skyrius, šeštasis skirsnis)**
 Daiktas: **žemės sklypas Nr. 4400-2049-4035, aprašytas p. 2.1.**
 Įregistravimo pagrindas: **2019-06-06 Lietuvos Respublikos specialiuųjų žemės naudojimo sąlygų įstatymas Nr. XIII-2166**
2019-12-19 Lietuvos Respublikos žemės ūkio ministro įsakymas Nr. 3D-711
 Plotas: **0.0187 ha**
 Įrašas galioja: **Nuo 2023-01-01**

8.2. **Teritorija, kurioje taikomos SŽNS, neįregistruota Nekilnojamojo turto registre: elektroninių ryšių tinklų elektroninių ryšių infrastruktūros apsaugos zonos (III skyrius,**

- vienuoliktasis skirsnis)
 Daiktas: žemės sklypas Nr. 4400-2049-4035, aprašytas p. 2.1.
 Įregistravimo pagrindas: 2019-06-06 Lietuvos Respublikos specialiųjų žemės naudojimo sąlygų įstatymas Nr. XIII-2166
 2019-12-19 Lietuvos Respublikos žemės ūkio ministro įsakymas Nr. 3D-711
 Plotas: 0.0128 ha
 Įrašas galioja: Nuo 2023-01-01
- 8.3. Teritorija, kurioje taikomos SŽNS, neįregistruota Nekilnojamojo turto registre: komunalinių objektų sanitarinės apsaugos zonos (IV skyrius, pirmasis skirsnis)
 Daiktas: žemės sklypas Nr. 4400-2049-4035, aprašytas p. 2.1.
 Įregistravimo pagrindas: 2019-06-06 Lietuvos Respublikos specialiųjų žemės naudojimo sąlygų įstatymas Nr. XIII-2166
 2019-12-19 Lietuvos Respublikos žemės ūkio ministro įsakymas Nr. 3D-711
 Plotas: 0.2655 ha
 Įrašas galioja: Nuo 2023-01-01
- 8.4. Teritorija, kurioje taikomos SŽNS, neįregistruota Nekilnojamojo turto registre: gamybinių objektų sanitarinės apsaugos zonos (IV skyrius, pirmasis skirsnis)
 Daiktas: žemės sklypas Nr. 4400-2049-4035, aprašytas p. 2.1.
 Įregistravimo pagrindas: 2019-06-06 Lietuvos Respublikos specialiųjų žemės naudojimo sąlygų įstatymas Nr. XIII-2166
 2019-12-19 Lietuvos Respublikos žemės ūkio ministro įsakymas Nr. 3D-711
 Plotas: 0.2655 ha
 Įrašas galioja: Nuo 2023-01-01
- 8.5. Teritorija, kurioje taikomos SŽNS, neįregistruota Nekilnojamojo turto registre: vandens tiekimo ir nuotekų, paviršinių nuotekų tvarkymo infrastruktūros apsaugos zonos (III skyrius, dešimtas skirsnis)
 Daiktas: žemės sklypas Nr. 4400-2049-4035, aprašytas p. 2.1.
 Įregistravimo pagrindas: 2019-06-06 Lietuvos Respublikos specialiųjų žemės naudojimo sąlygų įstatymas Nr. XIII-2166
 2019-12-19 Lietuvos Respublikos žemės ūkio ministro įsakymas Nr. 3D-711
 Plotas: 0.10 ha
 Įrašas galioja: Nuo 2023-01-01
- 8.6. Teritorija, kurioje taikomos SŽNS, neįregistruota Nekilnojamojo turto registre: elektros tinklų apsaugos zonos (III skyrius, ketvirtasis skirsnis)
 Daiktas: žemės sklypas Nr. 4400-2049-4035, aprašytas p. 2.1.
 Įregistravimo pagrindas: 2019-06-06 Lietuvos Respublikos specialiųjų žemės naudojimo sąlygų įstatymas Nr. XIII-2166
 2019-12-19 Lietuvos Respublikos žemės ūkio ministro įsakymas Nr. 3D-711
 Plotas: 0.019 ha
 Įrašas galioja: Nuo 2023-01-01
- 9. Teritorijos, kuriose taikomos SŽNS, įrašytos į NTK kadastro duomenų byloje įrašytų duomenų pagrindu:**
- 9.1. Skirstomųjų dujų tiekimo apsaugos zonos (III skyrius, šeštasis skirsnis)
 Daiktas: žemės sklypas Nr. 4400-2049-4035, aprašytas p. 2.1.
 Įregistravimo pagrindas: 2019-06-06 Lietuvos Respublikos specialiųjų žemės naudojimo sąlygų įstatymas Nr. XIII-2166
 2019-12-19 Lietuvos Respublikos žemės ūkio ministro įsakymas Nr. 3D-711
 Išregistravimo pagrindas: 2022-11-30 Lietuvos Respublikos Vyriausybės nutarimas "Dėl Lietuvos Respublikos Vyriausybės 2002 m. balandžio 15 d. nutarimo Nr. 534 "Dėl Lietuvos Respublikos nekilnojamojo turto kadastro nuostatų patvirtinimo" pakeitimo" Nr. 1190
 Įrašas galioja: Nuo 2020-01-02 iki 2023-01-01
- 9.2. Elektroninių ryšių tinklų elektroninių ryšių infrastruktūros apsaugos zonos (III skyrius, vienuoliktasis skirsnis)
 Daiktas: žemės sklypas Nr. 4400-2049-4035, aprašytas p. 2.1.
 Įregistravimo pagrindas: 2019-06-06 Lietuvos Respublikos specialiųjų žemės naudojimo sąlygų įstatymas Nr. XIII-2166
 2019-12-19 Lietuvos Respublikos žemės ūkio ministro įsakymas Nr. 3D-711
 Plotas: 0.0128 ha
 Išregistravimo pagrindas: 2022-11-30 Lietuvos Respublikos Vyriausybės nutarimas "Dėl Lietuvos Respublikos Vyriausybės 2002 m. balandžio 15 d. nutarimo Nr. 534 "Dėl Lietuvos Respublikos nekilnojamojo turto kadastro nuostatų patvirtinimo" pakeitimo" Nr. 1190
 Įrašas galioja: Nuo 2020-01-02 iki 2023-01-01
- 9.3. Komunalinių objektų sanitarinės apsaugos zonos (IV skyrius, pirmasis skirsnis)
 Daiktas: žemės sklypas Nr. 4400-2049-4035, aprašytas p. 2.1.
 Įregistravimo pagrindas: 2019-06-06 Lietuvos Respublikos specialiųjų žemės naudojimo sąlygų įstatymas Nr. XIII-2166
 2019-12-19 Lietuvos Respublikos žemės ūkio ministro įsakymas Nr. 3D-711
 Plotas: 0.2655 ha
 Išregistravimo pagrindas: 2022-11-30 Lietuvos Respublikos Vyriausybės nutarimas "Dėl Lietuvos Respublikos Vyriausybės 2002 m. balandžio 15 d. nutarimo Nr. 534 "Dėl Lietuvos Respublikos nekilnojamojo turto kadastro nuostatų patvirtinimo" pakeitimo" Nr. 1190
 Įrašas galioja: Nuo 2020-01-02 iki 2023-01-01
- 9.4. Gamybinių objektų sanitarinės apsaugos zonos (IV skyrius, pirmasis skirsnis)
 Daiktas: žemės sklypas Nr. 4400-2049-4035, aprašytas p. 2.1.
 Įregistravimo pagrindas: 2019-06-06 Lietuvos Respublikos specialiųjų žemės naudojimo sąlygų įstatymas Nr. XIII-2166
 2019-12-19 Lietuvos Respublikos žemės ūkio ministro įsakymas Nr. 3D-711
 Plotas: 0.2655 ha
 Išregistravimo pagrindas: 2022-11-30 Lietuvos Respublikos Vyriausybės nutarimas "Dėl Lietuvos Respublikos Vyriausybės 2002 m. balandžio 15 d. nutarimo Nr. 534 "Dėl Lietuvos Respublikos nekilnojamojo turto kadastro nuostatų patvirtinimo" pakeitimo" Nr. 1190
 Įrašas galioja: Nuo 2020-01-02 iki 2023-01-01
- 9.5. Vandens tiekimo ir nuotekų, paviršinių nuotekų tvarkymo infrastruktūros apsaugos zonos (III skyrius, dešimtas skirsnis)
 Daiktas: žemės sklypas Nr. 4400-2049-4035, aprašytas p. 2.1.
 Įregistravimo pagrindas: 2019-06-06 Lietuvos Respublikos specialiųjų žemės naudojimo sąlygų įstatymas Nr. XIII-2166
 2019-12-19 Lietuvos Respublikos žemės ūkio ministro įsakymas Nr. 3D-711
 Plotas: 0.10 ha

Išregistravimo pagrindas: 2022-11-30 Lietuvos Respublikos Vyriausybės nutarimas "Dėl Lietuvos Respublikos Vyriausybės 2002 m. balandžio 15 d. nutarimo Nr. 534 "Dėl Lietuvos Respublikos nekilnojamojo turto kadastro nuostatų patvirtinimo" pakeitimo" Nr. 1190

[rašas galioja: Nuo 2020-01-02 iki 2023-01-01

9.6. [X]

Elektros tinklų apsaugos zonos (III skyrius, ketvirtasis skirsnis)

Daiktas: žemės sklypas Nr. 4400-2049-4035, aprašytas p. 2.1.

[registravimo pagrindas: 2019-06-06 Lietuvos Respublikos specialiųjų žemės naudojimo sąlygų įstatymas Nr. XIII-2166

2019-12-19 Lietuvos Respublikos žemės ūkio ministro įsakymas Nr. 3D-711

Plotas: 0.019 ha

Išregistravimo pagrindas: 2022-11-30 Lietuvos Respublikos Vyriausybės nutarimas "Dėl Lietuvos Respublikos Vyriausybės 2002 m. balandžio 15 d. nutarimo Nr. 534 "Dėl Lietuvos Respublikos nekilnojamojo turto kadastro nuostatų patvirtinimo" pakeitimo" Nr. 1190

[rašas galioja: Nuo 2020-01-02 iki 2023-01-01

9.7. [X]

IX. Dujotiekių apsaugos zonos

Daiktas: žemės sklypas Nr. 4400-2049-4035, aprašytas p. 2.1.

[registravimo pagrindas: 2010-05-06 Apskritis viršininko įsakymas Nr. 4-2460-(1.3)

Plotas: 0.0187 ha

Išregistravimo pagrindas: 2019-06-06 Lietuvos Respublikos specialiųjų žemės naudojimo sąlygų įstatymas Nr. XIII-2166

2019-12-19 Lietuvos Respublikos žemės ūkio ministro įsakymas Nr. 3D-711

[rašas galioja: Nuo 2010-05-14 iki 2020-01-02

9.8. [X]

I. Ryšių linijų apsaugos zonos

Daiktas: žemės sklypas Nr. 4400-2049-4035, aprašytas p. 2.1.

[registravimo pagrindas: 2010-05-06 Apskritis viršininko įsakymas Nr. 4-2460-(1.3)

Plotas: 0.0128 ha

Išregistravimo pagrindas: 2019-06-06 Lietuvos Respublikos specialiųjų žemės naudojimo sąlygų įstatymas Nr. XIII-2166

2019-12-19 Lietuvos Respublikos žemės ūkio ministro įsakymas Nr. 3D-711

[rašas galioja: Nuo 2010-05-14 iki 2020-01-02

9.9. [X]

XIV. Gamybinių ir komunalinių objektų sanitarinės apsaugos ir taršos poveikio zonos

Daiktas: žemės sklypas Nr. 4400-2049-4035, aprašytas p. 2.1.

[registravimo pagrindas: 2010-05-06 Apskritis viršininko įsakymas Nr. 4-2460-(1.3)

Plotas: 0.2655 ha

Išregistravimo pagrindas: 2019-06-06 Lietuvos Respublikos specialiųjų žemės naudojimo sąlygų įstatymas Nr. XIII-2166

2019-12-19 Lietuvos Respublikos žemės ūkio ministro įsakymas Nr. 3D-711

[rašas galioja: Nuo 2010-05-14 iki 2020-01-02

9.10. [X]

XLIX. Vandentiekio, lietaus ir fekalinės kanalizacijos tinklų ir įrenginių apsaugos zonos

Daiktas: žemės sklypas Nr. 4400-2049-4035, aprašytas p. 2.1.

[registravimo pagrindas: 2010-05-06 Apskritis viršininko įsakymas Nr. 4-2460-(1.3)

Plotas: 0.10 ha

Išregistravimo pagrindas: 2019-06-06 Lietuvos Respublikos specialiųjų žemės naudojimo sąlygų įstatymas Nr. XIII-2166

2019-12-19 Lietuvos Respublikos žemės ūkio ministro įsakymas Nr. 3D-711

[rašas galioja: Nuo 2010-05-14 iki 2020-01-02

9.11. [X]

VI. Elektros linijų apsaugos zonos

Daiktas: žemės sklypas Nr. 4400-2049-4035, aprašytas p. 2.1.

[registravimo pagrindas: 2010-05-06 Apskritis viršininko įsakymas Nr. 4-2460-(1.3)

Plotas: 0.019 ha

Išregistravimo pagrindas: 2019-06-06 Lietuvos Respublikos specialiųjų žemės naudojimo sąlygų įstatymas Nr. XIII-2166

2019-12-19 Lietuvos Respublikos žemės ūkio ministro įsakymas Nr. 3D-711

[rašas galioja: Nuo 2010-05-14 iki 2020-01-02

10. Daikto registravimas ir kadastro žymos:

10.1.

Suformuotas naujas (daikto registravimas)

Daiktas: žemės sklypas Nr. 4400-2049-4035, aprašytas p. 2.1.

[registravimo pagrindas: 2010-05-06 Apskritis viršininko įsakymas Nr. 4-2460-(1.3)

[rašas galioja: Nuo 2010-05-14

10.2.

Kadastrinius matavimus atliko (kadastro žyma)

UAB "INŽINERINIAI TYRINĖJIMAI" Klaipėdos filialas, a.k. 140521880

Daiktas: žemės sklypas Nr. 4400-2049-4035, aprašytas p. 2.1.

[registravimo pagrindas: 2008-08-27 Licencija Nr. G-733-(314)

2010-02-10 Nekilnojamojo daikto kadastro duomenų byla

Kvalifikacijos pažymėjimas Nr. 2M-M-685

[rašas galioja: Nuo 2010-05-14

11. Duomenys apie įregistruotas teritorijas, kuriose taikomos specialiosios žemės naudojimo sąlygos:

11.1.

Teritorijos pavadinimas: Skirstomųjų dujotiekių apsaugos zonos (III skyrius, šeštasis skirsnis)

Teritorijos unikalus numeris: 100122666

[registravimo pagrindas: Lietuvos Respublikos energetikos ministerija; 2022-12-05 Įsakymas dėl energetikos ministro 2021 m. spalio 25 d. įsakymo Nr. 1-277 "Dėl Klaipėdos skirstomųjų dujotiekių teritorijų plano patvirtinimo" pakeitimo Nr. 1-439

[registravimo data: 2021-11-23

Duomenų pakeitimo pagrindas: AB "Energinės skirstymo operatorius"; 2023-01-12 Skirstomojo vidutinio slėgio dujotiekio žemės sklype Litorinos g. 1, Klaipėdos m., pertvarkymo projektas Nr. D7A3208483

Duomenų pakeitimo data: 2023-03-24

Duomenų pakeitimo pagrindas: AB "Energinės skirstymo operatorius"; 2022-12-05 Darbų gamtinių dujų aplinkoje vykdymo paskyra Nr. KL-22-50

Duomenų pakeitimo data: 2023-03-03

Žemės sklypo plotas, patenkantis į Teritoriją: 97 kv. m, nuo 2023-03-24

11.2.

Teritorijos pavadinimas: Elektros tinklų apsaugos zonos (III skyrius, ketvirtasis skirsnis)

Teritorijos unikalus numeris: 100114363

[registravimo pagrindas: Lietuvos Respublikos energetikos ministerija; 2021-10-25 Įsakymas dėl Klaipėdos elektros tinklų teritorijų plano patvirtinimo Nr. 1-278

[registravimo data: 2021-11-18

Žemės sklypo plotas, patenkantis į Teritoriją: 62 kv. m, nuo 2023-01-04

- 11.3. Teritorijos pavadinimas: **Elektros tinklų apsaugos zonos (III skyrius, ketvirtasis skirsnis)**
Teritorijos unikalus numeris: **100116141**
Įregistravimo pagrindas: **Lietuvos Respublikos energetikos ministerija; 2021-10-25 Įsakymas dėl Klaipėdos elektros tinklų teritorijų plano patvirtinimo Nr. 1-278**
Įregistravimo data: **2021-11-19**
Žemės sklypo plotas, patenkantis į Teritoriją: **61 kv. m, nuo 2023-01-04**
- 11.4. Teritorijos pavadinimas: **Elektros tinklų apsaugos zonos (III skyrius, ketvirtasis skirsnis)**
Teritorijos unikalus numeris: **100107402**
Įregistravimo pagrindas: **Lietuvos Respublikos energetikos ministerija; 2021-10-25 Įsakymas dėl Klaipėdos elektros tinklų teritorijų plano patvirtinimo Nr. 1-278**
Įregistravimo data: **2021-11-12**
Žemės sklypo plotas, patenkantis į Teritoriją: **87 kv. m, nuo 2023-01-04**
- 11.5. Teritorijos pavadinimas: **Elektros tinklų apsaugos zonos (III skyrius, ketvirtasis skirsnis)**
Teritorijos unikalus numeris: **100115151**
Įregistravimo pagrindas: **Lietuvos Respublikos energetikos ministerija; 2021-10-25 Įsakymas dėl Klaipėdos elektros tinklų teritorijų plano patvirtinimo Nr. 1-278**
Įregistravimo data: **2021-11-18**
Žemės sklypo plotas, patenkantis į Teritoriją: **52 kv. m, nuo 2023-01-04**
- 11.6. Teritorijos pavadinimas: **Elektroninių ryšių tinklų elektroninių ryšių infrastruktūros apsaugos zonos (III skyrius, vienuoliktasis skirsnis)**
Teritorijos unikalus numeris: **100356001**
Įregistravimo pagrindas: **Lietuvos Respublikos susisiekimo ministerija; 2022-06-30 Telia tinklo apsaugos zonos planas Klaipėdos miesto savivaldybėje Nr. 3-341**
Įregistravimo data: **2022-07-15**
Žemės sklypo plotas, patenkantis į Teritoriją: **34 kv. m, nuo 2023-01-04**

Istorinius SŽNS teritorijų pasikeitimų žemės sklype duomenis galima peržiūrėti dokumente "Žemės sklypo duomenų apie įregistruotas teritorijas, kuriose taikomos specialiosios žemės naudojimo sąlygos, pasikeitimų sąrašas".

12. Registro pastabos ir nuorodos: įrašų nėra

13. Kita informacija: įrašų nėra

14. Informacija apie duomenų sandoriui tikslinimą: įrašų nėra

15. Asmenvardžių istorija:

15.1.

Asmuo: **Nacionalinė žemės tarnyba prie Aplinkos ministerijos**
nuo 2023-01-04: **Nacionalinė žemės tarnyba prie Aplinkos ministerijos, a.k. 188704927, reg.d.1997-12-08**
nuo 1997-12-08 iki 2023-01-04: **Nacionalinė žemės tarnyba prie Žemės ūkio ministerijos**

Dokumentą atspausdino

**VALSTYBĖS ĮMONĖ REGISTRŲ CENTRAS**

Studentų g. 39, 08106 Vilnius, tel. +370 5 268 8262, el. p. info@registrucentras.lt
Duomenys kaupiami ir saugomi Juridinių asmenų registre, kodas 124110246

NEKILNOJAMOJO TURTO REGISTRO DUOMENŲ BAZĖS IŠRAŠAS

2024-09-19 11:38:38

1. Nekilnojamojo turto registre įregistruotas turtas:

Registro Nr.: **44/2308769**
Registro tipas: **Statiniai**
Sudarymo data: **2018-12-10**
Klaipėda, Tilžės g.

2. Nekilnojamieji daiktai:

2.1.

Hidrotechniniai statiniai - Lietaus nuotekų griovys
Klaipėda, Tilžės g.

Unikalus daikto numeris: **4400-5143-6966**
Daikto pagrindinė naudojimo paskirtis: **Hidrotechniniai statiniai**
Žymėjimas plane: **1k**
Statybos pradžios metai: **1977**
Statybos pabaigos metai: **1977**
Statinio kategorija: **II grupės nesudėtingasis**
Baigtumo procentas: **100 %**
Ilgis: **246.98 m**
Plotas: **4836.63 kv. m**
Hidrotechninio statinio rūšis: **Kita**
Atkūrimo sąnaudų (statybos vertė): **192000 Eur**
Atkuriamoji vertė: **69200 Eur**
Atkūrimo sąnaudų (statybos vertės) ir atkuriamosios vertės
nustatymo data: **2022-06-09**
Vidutinė rinkos vertė: **69200 Eur**
Vidutinės rinkos vertės nustatymo būdas: **Atkuriamoji vertė**
Vidutinės rinkos vertės nustatymo data: **2022-06-09**
Kadastro duomenų nustatymo data: **2018-12-10**

3. Daikto priklausiniai iš kito registro: įrašų nėra**4. Nuosavybė:**

4.1.

Nuosavybės teisė
Savininkas: **Akcinė bendrovė "KLAIPĖDOS VANDUO", a.k. 140089260**
Daiktas: **hidrotechniniai statiniai Nr. 4400-5143-6966, aprašyti p. 2.1.**
Įregistravimo pagrindas: **2022-06-21 Akcijų pasirašymo sutartis Nr. 5927**
Įrašas galioja: **Nuo 2022-07-07**

5. Valstybės ir savivaldybių žemės patikėjimo teisė: įrašų nėra**6. Kitos daiktinės teisės: įrašų nėra****7. Juridiniai faktai: įrašų nėra****8. Žymos: įrašų nėra****9. Teritorijos, kuriose taikomos SŽNS, įrašytos į NTK kadastro duomenų byloje įrašytų duomenų pagrindu: įrašų nėra****10. Daikto registravimas ir kadastro žymos:**

10.1.

Kadastrinius matavimus atliko (kadastro žyma)

Daiktas: **hidrotechniniai statiniai Nr. 4400-5143-6966, aprašyti p. 2.1.**
Įregistravimo pagrindas: **2017-04-21 Kvalifikacijos pažymėjimas Nr. 2M-M-2512**
2018-12-10 Nekilnojamojo daikto kadastro duomenų byla
Įrašas galioja: **Nuo 2019-04-04**

10.2.

Suformuotas naujas (daikto registravimas)
Daiktas: **hidrotechniniai statiniai Nr. 4400-5143-6966, aprašyti p. 2.1.**
Įregistravimo pagrindas: **2018-12-10 Nekilnojamojo daikto kadastro duomenų byla**
2019-03-18 Perdavimo - priėmimo aktas Nr. (55-2)-738K
Įrašas galioja: **Nuo 2019-04-04**

11. Duomenys apie įregistruotas teritorijas, kuriose taikomos specialiosios žemės naudojimo sąlygos: įrašų nėra**12. Registro pastabos ir nuorodos: įrašų nėra****13. Kita informacija: įrašų nėra****14. Informacija apie duomenų sandoriui tikslinimą: įrašų nėra**

Dokumentą atspausdino

NEKILNOJAMOJO DAIKTO KADASTRINIŲ MATAVIMŲ BYLA

Tomas: 1

Nekilnojamojo turto objektas: **Inžinerinis statinys**

Registro Nr.: **44/2308769 (Statiniai)**

Adresas: **Klaipėdos m. sav. Klaipėdos m. Tilžės g.**

Lapų skaičius: **19**



SUDERINTA

Valstybės įmonės Registrų centro Klaipėdos filialas

Elektroniniu parašu pasirašė:

Pareigos: Vyresnioji kadastro specialistė

Laiko žyma: 2018-12-18 14:13:19

Tomo Nr. 1
Registro 44/2308769

BYLOS TOMO VIDAUS APYRAŠAS

Eil. Nr.	Dokumento pavadinimas	Dokumento		Lapų skaič.	Bylos lapų numeriai	Pastabos
		Nr.	Data			
1	Statinio planas "STATINIŲ IŠDĖSTYMO PLANAS"	1	2018-12-10	5	1-5	
2	KOORDINAČIŲ ŽINIARAŠTIS KZ	2	2018-12-10	1	6	
3	KITŲ INŽINERINIŲ STATINIŲ IR JŲ DALIŲ KADASTRO DUOMENYS 1P FORMA	3	2018-12-10	10	7-16	
4	KITŲ INŽINERINIŲ STATINIŲ IR JŲ DALIŲ VERČIŲ NUSTATYMAS 2P FORMA	4	2018-12-10	2	17-18	

Vidaus apyrašo lapu 18

Matininkas

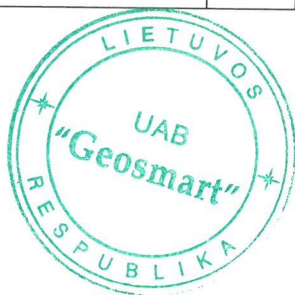

Išdėstymo schema



IŠDĖSTYMO PLANAS M1:500

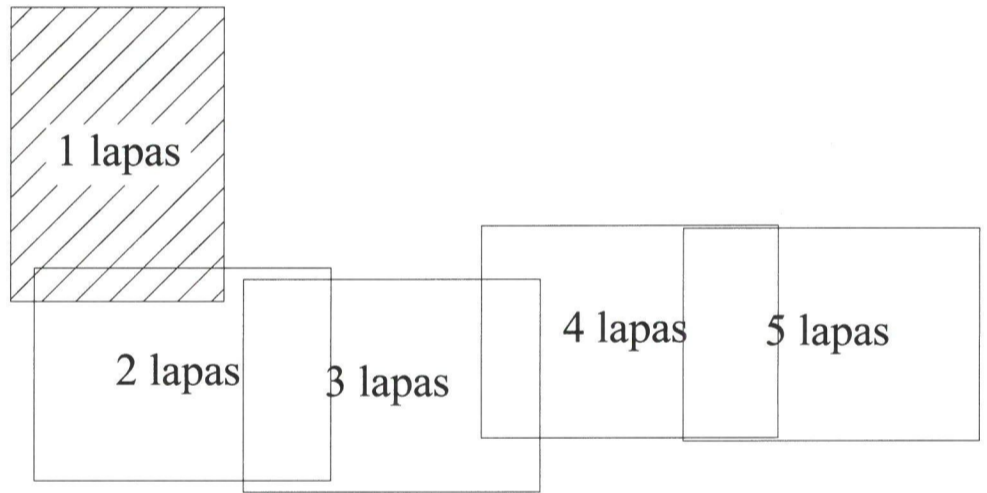
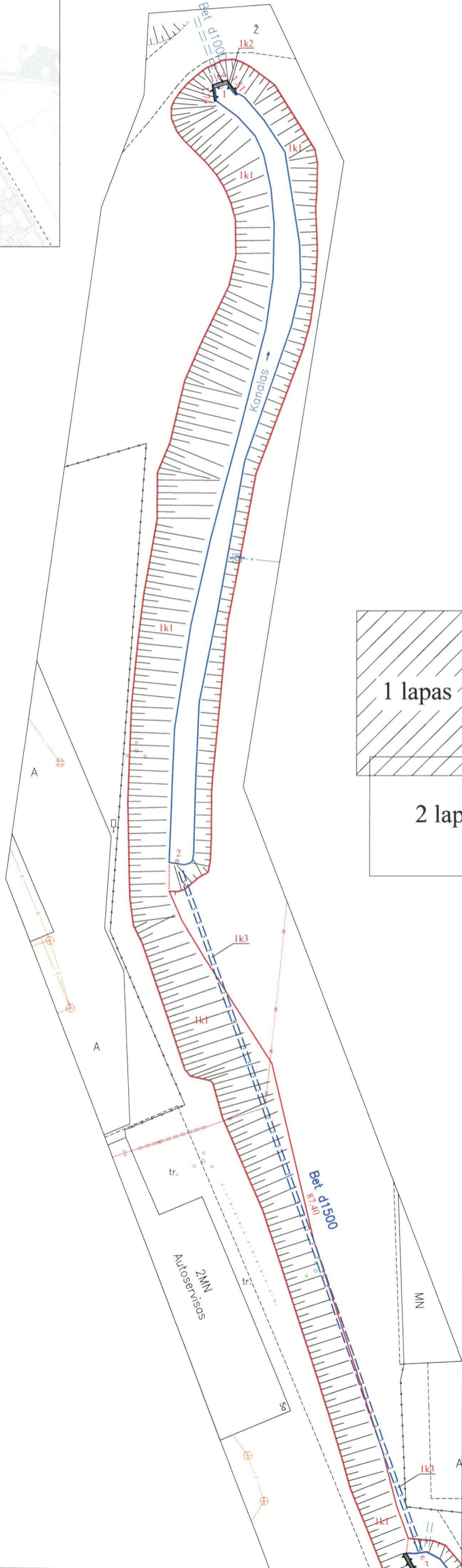

Objekto pavadinimas	Lietaus nuotekų griovys		
Gatvė	Tilžės g.		
Kaimas (miestelis)			
Miestas	Klaipėdos m.		
Savivaldybė	Klaipėdos m. sav.		
Lapai	1/5		
Kadastro duomenų nustatymui naudota medžiaga			
Kadastriniai matavimai atlikti pagal UAB "Geosmart" matavimus	2018-12-04		
		UAB "Geosmart" Kval. paž. numeris 2M-M-2512, išduotas 2017-04-21	
Pareigos	Parašas	Vardas ir pavardė	Data
Matininkas	<i>[Signature]</i>		2018-12-10



Išdėstymo schema

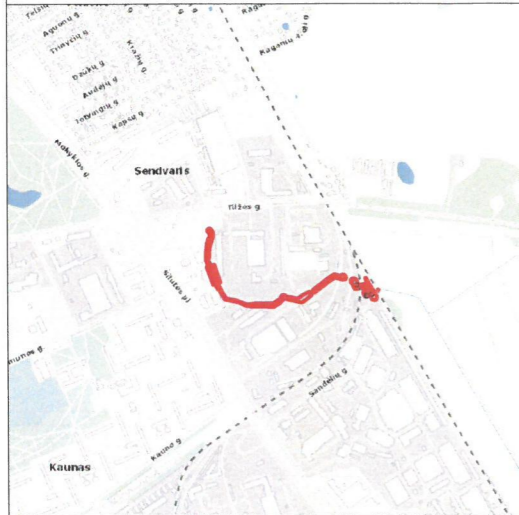

IŠDĖSTYMO PLANAS M1:500

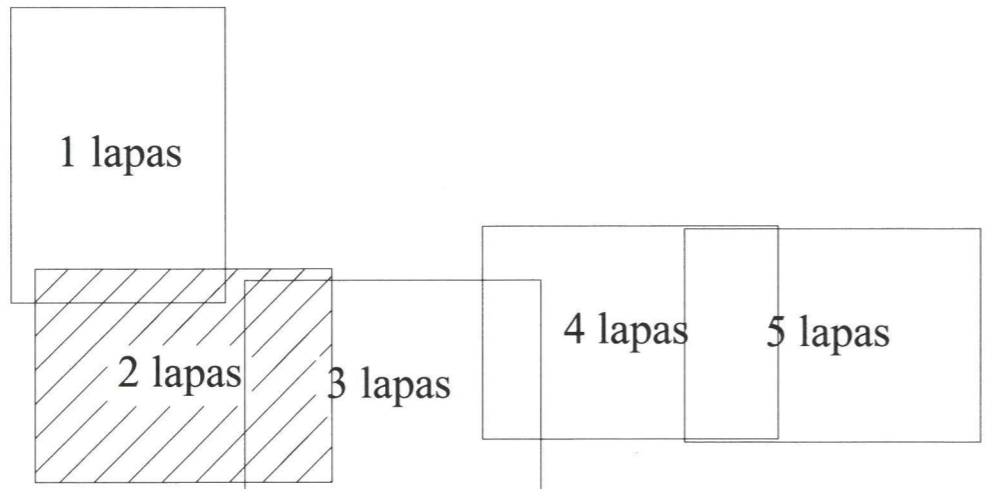

Objekto pavadinimas	Lietaus nuotekų griovys		
Gatvė	Tilžės g.		
Kaimas (miestelis)			
Miestas	Klaipėdos m.		
Savivaldybė	Klaipėdos m. sav.		
Lapai	2/5		
Kadastro duomenų nustatymui naudota medžiaga			
Kadastriniai matavimai atlikti pagal UAB "Geosmart" matavimus	2018-12-04		
 UAB "Geosmart"		Kval. paž. numeris 2M-M-2512, išduotas 2017-04-21	
Pareigos	Parašas	Vardas ir pavardė	Data
Matininkas			2018-12-10

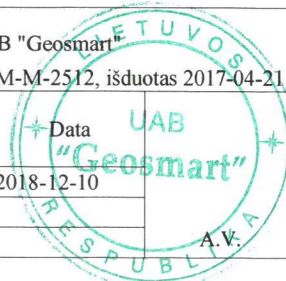

Išdėstymo schema



IŠDĖSTYMO PLANAS M1:500

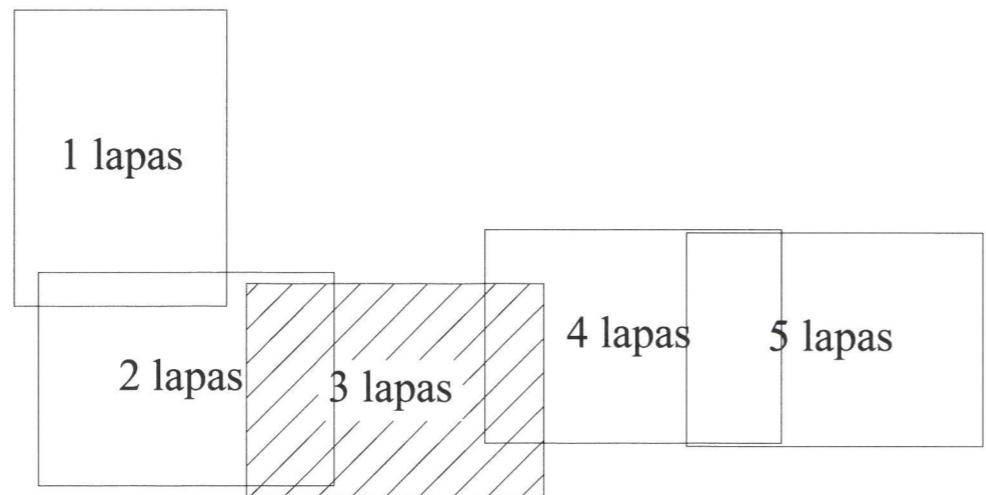
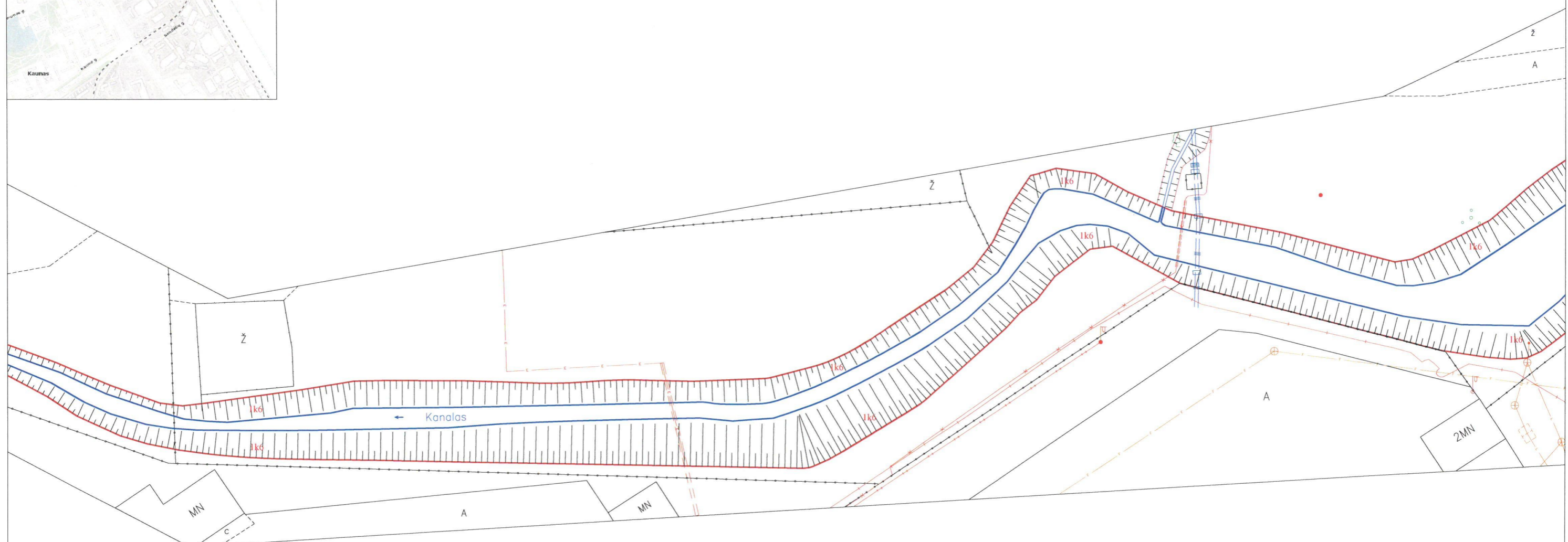

Objekto pavadinimas	Lietaus nuotekų griovys		
Gatvė	Tilžės g.		
Kaimas (miestelis)			
Miestas	Klaipėdos m.		
Savivaldybė	Klaipėdos m. sav.		
Lapai	3/5		
Kadastro duomenų nustatymui naudota medžiaga			
Kadastriniai matavimai atlikti pagal UAB "Geosmart" matavimus	2018-12-04		
		UAB "Geosmart" Kval. paž. numeris 2M-M-2512, išduotas 2017-04-21	
Pareigos	Parašas	Vardas ir pavardė	Data
Matininkas			2018-12-10

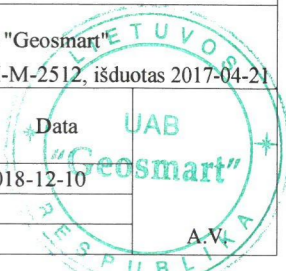

Išdėstymo schema



IŠDĖSTYMO PLANAS M1:500

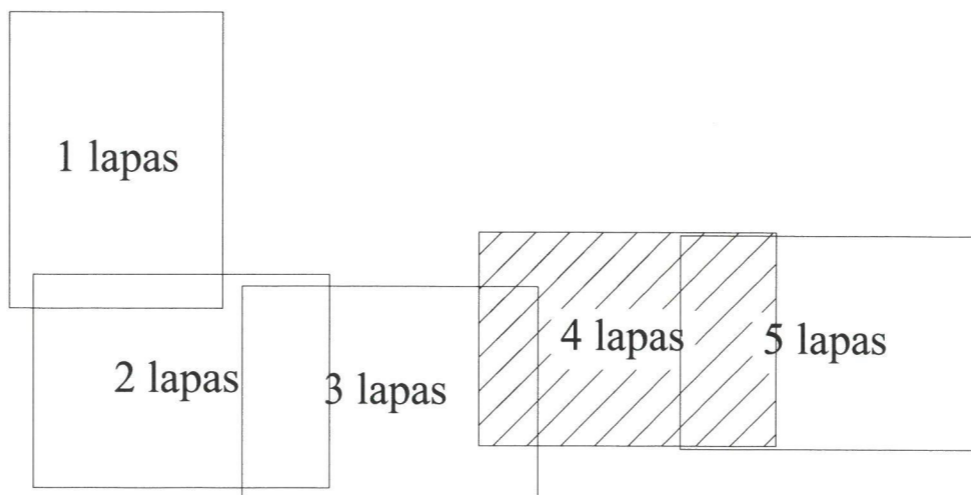
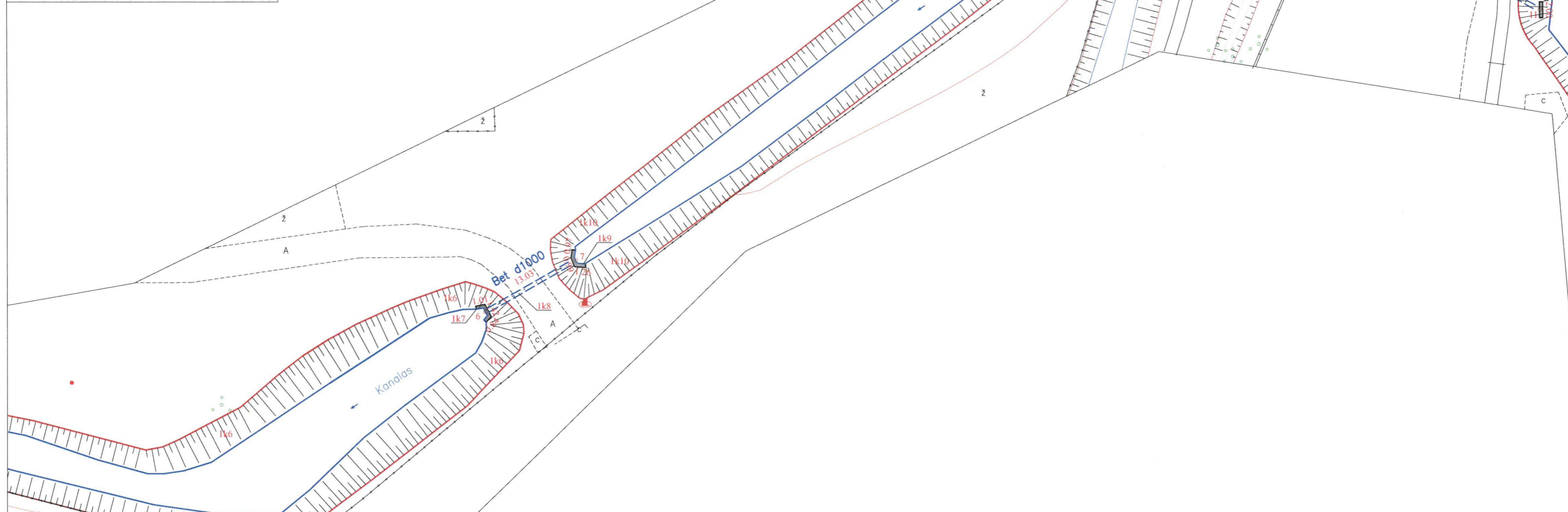

Objekto pavadinimas	Lietaus nuotekų griovys		
Gatvė	Tilžės g.		
Kaimas (miestelis)			
Miestas	Klaipėdos m.		
Savivaldybė	Klaipėdos m. sav.		
Lapai	4/5		
Kadastro duomenų nustatymui naudota medžiaga			
Kadastriniai matavimai atlikti pagal UAB "Geosmart" matavimus	2018-12-04		
 GEOSMART INOVATYVUS GEODEZINIAI SPRENDIMAI		UAB "Geosmart" Kval. paž. numeris 2M-M-2512, išduotas 2017-04-21	
Pareigos	Parašas	Vardas ir pavardė	Data
Matininkas			2018-12-10

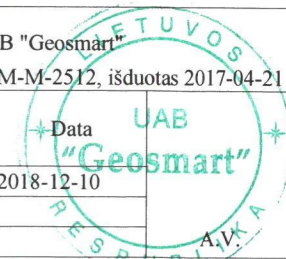

Išdėstymo schema

IŠDĖSTYMO PLANAS M1:500

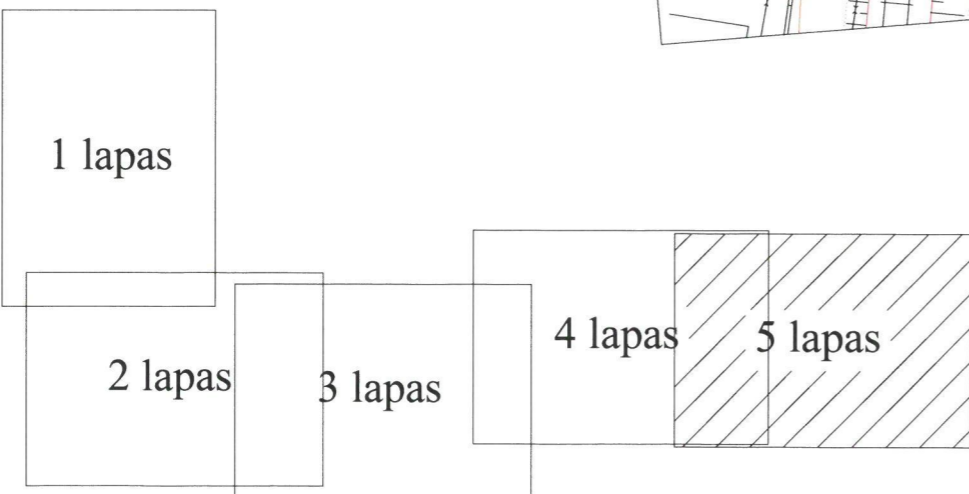
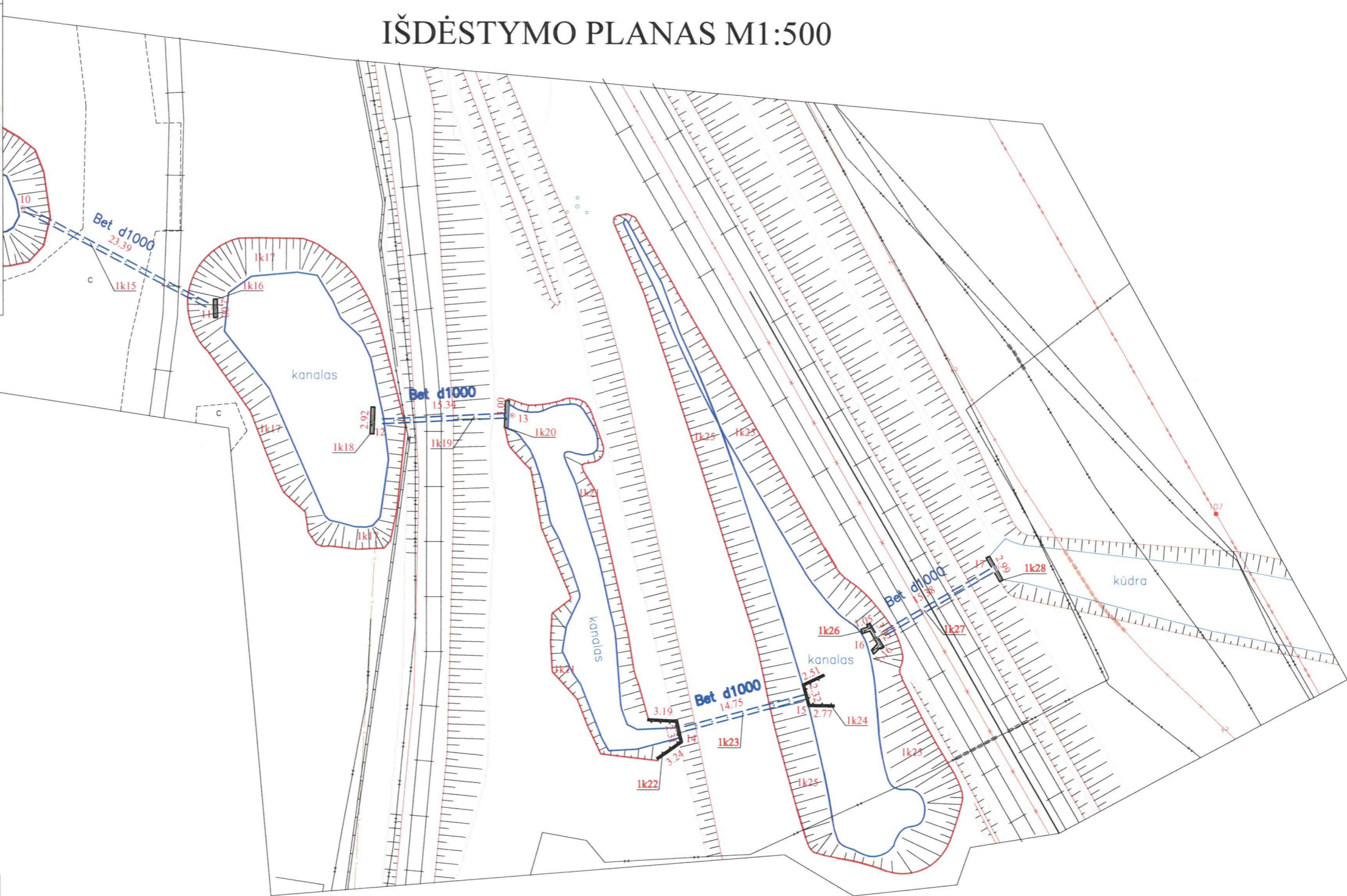

Objekto pavadinimas	Lietaus nuotekų griovys
Gatvė	Tilžės g.
Kaimas (miestelis)	
Miestas	Klaipėdos m.
Savivaldybė	Klaipėdos m. sav.
Lapai	5/5

Kadastro duomenų nustatymui naudota medžiaga
 Kadastriniai matavimai atlikti pagal UAB "Geosmart" matavimus 2018-12-04

		UAB "Geosmart" UAB "GEOSMART" UAB "GEOSMART" Kval. paž. numeris 2M-M-2512, išduotas 2017-04-21	
Pareigos	Parašas	Vardas ir pavardė	Data
Matininkas			2018-12-10



IŠDĖSTYMO PLANAS M1:500

Objekto pavadinimas	Lietaus nuotekų griovys
Gatvė	Tilžės g.
Kaimas (miestelis)	
Miestas	Klaipėdos m.
Savivaldybė	Klaipėdos m. sav.

KOORDINAČIŲ ŽINIARAŠTIS

Koordinacių sistema: LKS-94		
Koordinacių žiniaraštis		
taško Nr.	X	Y
1	6178113,66	321860,24
2	6178022,09	321855,17
3	6177939,72	321884,38
4	6177935,04	321887,60
5	6177928,87	321890,65
6	6177910,36	322178,95
7	6177916,84	322190,26
8	6177963,97	322262,38
9	6177960,65	322274,56
10	6177959,60	322290,41
11	6177948,71	322311,11
12	6177936,37	322328,31
13	6177937,11	322343,63
14	6177902,82	322361,66
15	6177906,62	322375,91
16	6177912,89	322383,13
17	6177920,69	322396,39

Žiniaraštį sudarė:

Matininkas
(vykdytojo pareigos)



A.V.

(vardas ir pavardė)

UAB "Geosmart". kodas: 302576916, adresas: Klaipėda, Minijos g. 19
 Matininkas(-ė) kvalifikacijos pažymėjimo Nr. 2M-M-2512

HIDROTECHNINIO STATINIO IR JO DALIŲ KADASTRO DUOMENYS

Statinio kadastro duomenys

Adresas Klaipėdos m. sav. Klaipėdos m. Tilžės g.
 Paskirtis Hidrotechniniai statiniai
 Pavadinimas Lietaus nuotekų griovys
 Žymėjimas plane 1k
 Kadastro duomenų nustatymo data 2018-12-10
 Statybos būklė Unikalus numeris 4400-5143-6966

Statybos pradžios metai:	1977	Danga:	
Statybos pabaigos metai:	1977	Ilgis: m	246,98
Rekonstravimo pradžios metai:		Ilgis: km	
Rekonstravimo pabaigos metai:		Plotis: m	
Kap. remonto pradžios metai:		Plotas: kv. m	4836,63
Kap. remonto pabaigos metai:		Aukštis: m	
Papr. remonto pradžios metai:		Tūris: kub. m	
Papr. remonto pabaigos metai:		Gylis: m	
Statinio kategorija:	II grupės nesudėtingasis	Skersmuo: mm	
Hidrotechninio statinio rūšis:	Kita	Skerspjūvis: kv. mm	
Baigtumo procentas: %	100	Kiekis: vnt.	
Medžiaga:		Koordinatė X:	
		Koordinatė Y:	

Statinio sudėtinės dalies kadastro duomenys

Žymėjimas	1k1		
Pavadinimas	Šlaito tvirtinimas gruntu		
Statybos pradžios metai:	1977	Aukštis: m	
Statybos pabaigos metai:	1977	Ilgis: m	
Rekonstravimo pradžios metai:		Plotis: m	
Rekonstravimo pabaigos metai:		Gylis: m	
Kap. remonto pradžios metai:		Skersmuo: mm	
Kap. remonto pabaigos metai:		Plotas: kv. m	1357,48
Papr. remonto pradžios metai:		Skerspjūvis: kv. mm	
Papr. remonto pabaigos metai:		Tūris: kub. m	
Medžiaga:		Kiekis: vnt.	
Danga:	Gruntas		



* 1 0 9 6 7 6 9 0 0 8 *

Statinio sudėtinės dalies kadastro duomenys

Žymėjimas	1k2		
Pavadinimas	Status šlaito tvirtinimas		
Statybos pradžios metai:	1977	Aukštis: m	
Statybos pabaigos metai:	1977	Ilgis: m	5,19
Rekonstravimo pradžios metai:		Plotis: m	0,3
Rekonstravimo pabaigos metai:		Gylis: m	
Kap. remonto pradžios metai:		Skersmuo: mm	
Kap. remonto pabaigos metai:		Plotas: kv. m	1,56
Papr. remonto pradžios metai:		Skerspjūvis: kv. mm	
Papr. remonto pabaigos metai:		Tūris: kub. m	
Medžiaga:	Gelžbetonis	Kiekis: vnt.	
Danga:			

Statinio sudėtinės dalies kadastro duomenys

Žymėjimas	1k3		
Pavadinimas	Pralaida		
Statybos pradžios metai:	1977	Medžiaga:	Gelžbetonis
Statybos pabaigos metai:	1977	Ilgis: m	87,4
Rekonstravimo pradžios metai:		Aukštis: m	
Rekonstravimo pabaigos metai:		Plotis: m	
Kap. remonto pradžios metai:		Skersmuo: m	1,5
Kap. remonto pabaigos metai:			
Papr. remonto pradžios metai:			
Papr. remonto pabaigos metai:			

Statinio sudėtinės dalies kadastro duomenys

Žymėjimas	1k4		
Pavadinimas	Status šlaito tvirtinimas		
Statybos pradžios metai:	1977	Aukštis: m	
Statybos pabaigos metai:	1977	Ilgis: m	7,13
Rekonstravimo pradžios metai:		Plotis: m	0,3
Rekonstravimo pabaigos metai:		Gylis: m	
Kap. remonto pradžios metai:		Skersmuo: mm	
Kap. remonto pabaigos metai:		Plotas: kv. m	2,14
Papr. remonto pradžios metai:		Skerspjūvis: kv. mm	
Papr. remonto pabaigos metai:		Tūris: kub. m	
Medžiaga:	Gelžbetonis	Kiekis: vnt.	
Danga:			



* 1 0 9 6 7 6 9 0 0 8 *

Statinio sudėtinės dalies kadastro duomenys

Žymėjimas	1k5		
Pavadinimas	Pralaida		
Statybos pradžios metai:	1977	Medžiaga:	Gelžbetonis
Statybos pabaigos metai:	1977	Ilgis: m	6,89
Rekonstravimo pradžios metai:		Aukštis: m	
Rekonstravimo pabaigos metai:		Plotis: m	
Kap. remonto pradžios metai:		Skersmuo: m	1
Kap. remonto pabaigos metai:			
Papr. remonto pradžios metai:			
Papr. remonto pabaigos metai:			

Statinio sudėtinės dalies kadastro duomenys

Žymėjimas	1k6		
Pavadinimas	Šlaito tvirtinimas gruntu		
Statybos pradžios metai:	1977	Aukštis: m	
Statybos pabaigos metai:	1977	Ilgis: m	
Rekonstravimo pradžios metai:		Plotis: m	
Rekonstravimo pabaigos metai:		Gylis: m	
Kap. remonto pradžios metai:		Skersmuo: mm	
Kap. remonto pabaigos metai:		Plotas: kv. m	1946,6
Papr. remonto pradžios metai:		Skerspjūvis: kv. mm	
Papr. remonto pabaigos metai:		Tūris: kub. m	
Medžiaga:		Kiekis: vnt.	
Danga:	Gruntas		

Statinio sudėtinės dalies kadastro duomenys

Žymėjimas	1k7		
Pavadinimas	Status šlaito tvirtinimas		
Statybos pradžios metai:	1977	Aukštis: m	
Statybos pabaigos metai:	1977	Ilgis: m	3,27
Rekonstravimo pradžios metai:		Plotis: m	0,3
Rekonstravimo pabaigos metai:		Gylis: m	
Kap. remonto pradžios metai:		Skersmuo: mm	
Kap. remonto pabaigos metai:		Plotas: kv. m	0,98
Papr. remonto pradžios metai:		Skerspjūvis: kv. mm	
Papr. remonto pabaigos metai:		Tūris: kub. m	
Medžiaga:	Gelžbetonis	Kiekis: vnt.	
Danga:			



Statinio sudėtinės dalies kadastro duomenys

Žymėjimas	1k8		
Pavadinimas	Pralaida		
Statybos pradžios metai:	1977	Medžiaga:	Gelžbetonis
Statybos pabaigos metai:	1977	Ilgis: m	13,03
Rekonstravimo pradžios metai:		Aukštis: m	
Rekonstravimo pabaigos metai:		Plotis: m	
Kap. remonto pradžios metai:		Skersmuo: m	1
Kap. remonto pabaigos metai:			
Papr. remonto pradžios metai:			
Papr. remonto pabaigos metai:			

Statinio sudėtinės dalies kadastro duomenys

Žymėjimas	1k9		
Pavadinimas	Status šlaito tvirtinimas		
Statybos pradžios metai:	1977	Aukštis: m	
Statybos pabaigos metai:	1977	Ilgis: m	3,22
Rekonstravimo pradžios metai:		Plotis: m	0,3
Rekonstravimo pabaigos metai:		Gylis: m	
Kap. remonto pradžios metai:		Skersmuo: mm	
Kap. remonto pabaigos metai:		Plotas: kv. m	0,97
Papr. remonto pradžios metai:		Skerspjūvis: kv. mm	
Papr. remonto pabaigos metai:		Tūris: kub. m	
Medžiaga:	Gelžbetonis	Kiekis: vnt.	
Danga:			

Statinio sudėtinės dalies kadastro duomenys

Žymėjimas	1k10		
Pavadinimas	Šlaito tvirtinimas gruntu		
Statybos pradžios metai:	1977	Aukštis: m	
Statybos pabaigos metai:	1977	Ilgis: m	
Rekonstravimo pradžios metai:		Plotis: m	
Rekonstravimo pabaigos metai:		Gylis: m	
Kap. remonto pradžios metai:		Skersmuo: mm	
Kap. remonto pabaigos metai:		Plotas: kv. m	492,98
Papr. remonto pradžios metai:		Skerspjūvis: kv. mm	
Papr. remonto pabaigos metai:		Tūris: kub. m	
Medžiaga:		Kiekis: vnt.	
Danga:	Gruntas		



* 1 0 9 6 7 6 9 0 0 8 *

Statinio sudėtinės dalies kadastro duomenys

Žymėjimas	1k11		
Pavadinimas	Status šlaito tvirtinimas		
Statybos pradžios metai:	1977	Aukštis: m	
Statybos pabaigos metai:	1977	Ilgis: m	4,89
Rekonstravimo pradžios metai:		Plotis: m	0,3
Rekonstravimo pabaigos metai:		Gylis: m	
Kap. remonto pradžios metai:		Skersmuo: mm	
Kap. remonto pabaigos metai:		Plotas: kv. m	1,47
Papr. remonto pradžios metai:		Skerspjūvis: kv. mm	
Papr. remonto pabaigos metai:		Tūris: kub. m	
Medžiaga:	Gelžbetonis	Kiekis: vnt.	
Danga:			

Statinio sudėtinės dalies kadastro duomenys

Žymėjimas	1k12		
Pavadinimas	Pralaida		
Statybos pradžios metai:	1977	Medžiaga:	Gelžbetonis
Statybos pabaigos metai:	1977	Ilgis: m	12,62
Rekonstravimo pradžios metai:		Aukštis: m	
Rekonstravimo pabaigos metai:		Plotis: m	
Kap. remonto pradžios metai:		Skersmuo: m	1
Kap. remonto pabaigos metai:			
Papr. remonto pradžios metai:			
Papr. remonto pabaigos metai:			

Statinio sudėtinės dalies kadastro duomenys

Žymėjimas	1k13		
Pavadinimas	Status šlaito tvirtinimas		
Statybos pradžios metai:	1977	Aukštis: m	
Statybos pabaigos metai:	1977	Ilgis: m	2
Rekonstravimo pradžios metai:		Plotis: m	0,3
Rekonstravimo pabaigos metai:		Gylis: m	
Kap. remonto pradžios metai:		Skersmuo: mm	
Kap. remonto pabaigos metai:		Plotas: kv. m	0,6
Papr. remonto pradžios metai:		Skerspjūvis: kv. mm	
Papr. remonto pabaigos metai:		Tūris: kub. m	
Medžiaga:	Gelžbetonis	Kiekis: vnt.	
Danga:			



* 1 0 9 6 7 6 9 0 0 8 *

Statinio sudėtinės dalies kadastro duomenys

Žymėjimas	1k14		
Pavadinimas	Šlaito tvirtinimas gruntu		
Statybos pradžios metai:	1977	Aukštis: m	
Statybos pabaigos metai:	1977	Ilgis: m	
Rekonstravimo pradžios metai:		Plotis: m	
Rekonstravimo pabaigos metai:		Gylis: m	
Kap. remonto pradžios metai:		Skersmuo: mm	
Kap. remonto pabaigos metai:		Plotas: kv. m	174,21
Papr. remonto pradžios metai:		Skerspjūvis: kv. mm	
Papr. remonto pabaigos metai:		Tūris: kub. m	
Medžiaga:		Kiekis: vnt.	
Danga:	Gruntas		

Statinio sudėtinės dalies kadastro duomenys

Žymėjimas	1k15		
Pavadinimas	Pralaida		
Statybos pradžios metai:	1977	Medžiaga:	Betonas
Statybos pabaigos metai:	1977	Ilgis: m	23,39
Rekonstravimo pradžios metai:		Aukštis: m	
Rekonstravimo pabaigos metai:		Plotis: m	
Kap. remonto pradžios metai:		Skersmuo: m	1
Kap. remonto pabaigos metai:			
Papr. remonto pradžios metai:			
Papr. remonto pabaigos metai:			

Statinio sudėtinės dalies kadastro duomenys

Žymėjimas	1k16		
Pavadinimas	Status šlaito tvirtinimas		
Statybos pradžios metai:	1977	Aukštis: m	
Statybos pabaigos metai:	1977	Ilgis: m	2
Rekonstravimo pradžios metai:		Plotis: m	0,3
Rekonstravimo pabaigos metai:		Gylis: m	
Kap. remonto pradžios metai:		Skersmuo: mm	
Kap. remonto pabaigos metai:		Plotas: kv. m	0,6
Papr. remonto pradžios metai:		Skerspjūvis: kv. mm	
Papr. remonto pabaigos metai:		Tūris: kub. m	
Medžiaga:	Gelžbetonis	Kiekis: vnt.	
Danga:			



* 1 0 9 6 7 6 9 0 0 8 *

Statinio sudėtinės dalies kadastro duomenys

Žymėjimas	1k17		
Pavadinimas	Šlaito tvirtinimas gruntu		
Statybos pradžios metai:	1977	Aukštis: m	
Statybos pabaigos metai:	1977	Ilgis: m	
Rekonstravimo pradžios metai:		Plotis: m	
Rekonstravimo pabaigos metai:		Gylis: m	
Kap. remonto pradžios metai:		Skersmuo: mm	
Kap. remonto pabaigos metai:		Plotas: kv. m	236,5
Papr. remonto pradžios metai:		Skerspjūvis: kv. mm	
Papr. remonto pabaigos metai:		Tūris: kub. m	
Medžiaga:		Kiekis: vnt.	
Danga:	Gruntas		

Statinio sudėtinės dalies kadastro duomenys

Žymėjimas	1k18		
Pavadinimas	Status šlaito tvirtinimas		
Statybos pradžios metai:	1977	Aukštis: m	
Statybos pabaigos metai:	1977	Ilgis: m	2,92
Rekonstravimo pradžios metai:		Plotis: m	0,3
Rekonstravimo pabaigos metai:		Gylis: m	
Kap. remonto pradžios metai:		Skersmuo: mm	
Kap. remonto pabaigos metai:		Plotas: kv. m	0,88
Papr. remonto pradžios metai:		Skerspjūvis: kv. mm	
Papr. remonto pabaigos metai:		Tūris: kub. m	
Medžiaga:	Gelžbetonis	Kiekis: vnt.	
Danga:			

Statinio sudėtinės dalies kadastro duomenys

Žymėjimas	1k19		
Pavadinimas	Pralaida		
Statybos pradžios metai:	1977	Medžiaga:	Gelžbetonis
Statybos pabaigos metai:	1977	Ilgis: m	15,34
Rekonstravimo pradžios metai:		Aukštis: m	
Rekonstravimo pabaigos metai:		Plotis: m	
Kap. remonto pradžios metai:		Skersmuo: m	1
Kap. remonto pabaigos metai:			
Papr. remonto pradžios metai:			
Papr. remonto pabaigos metai:			



Statinio sudėtinės dalies kadastro duomenys

Žymėjimas	1k20		
Pavadinimas	Status šlaito tvirtinimas		
Statybos pradžios metai:	1977	Aukštis: m	
Statybos pabaigos metai:	1977	Ilgis: m	3
Rekonstravimo pradžios metai:		Plotis: m	0,3
Rekonstravimo pabaigos metai:		Gylis: m	
Kap. remonto pradžios metai:		Skersmuo: mm	
Kap. remonto pabaigos metai:		Plotas: kv. m	0,9
Papr. remonto pradžios metai:		Skerspjūvis: kv. mm	
Papr. remonto pabaigos metai:		Tūris: kub. m	
Medžiaga:	Gelžbetonis	Kiekis: vnt.	
Danga:			

Statinio sudėtinės dalies kadastro duomenys

Žymėjimas	1k21		
Pavadinimas	Šlaito tvirtinimas gruntu		
Statybos pradžios metai:	1977	Aukštis: m	
Statybos pabaigos metai:	1977	Ilgis: m	
Rekonstravimo pradžios metai:		Plotis: m	
Rekonstravimo pabaigos metai:		Gylis: m	
Kap. remonto pradžios metai:		Skersmuo: mm	
Kap. remonto pabaigos metai:		Plotas: kv. m	118,26
Papr. remonto pradžios metai:		Skerspjūvis: kv. mm	
Papr. remonto pabaigos metai:		Tūris: kub. m	
Medžiaga:		Kiekis: vnt.	
Danga:	Gruntas		

Statinio sudėtinės dalies kadastro duomenys

Žymėjimas	1k22		
Pavadinimas	Status šlaito tvirtinimas		
Statybos pradžios metai:	1977	Aukštis: m	
Statybos pabaigos metai:	1977	Ilgis: m	8,74
Rekonstravimo pradžios metai:		Plotis: m	0,3
Rekonstravimo pabaigos metai:		Gylis: m	
Kap. remonto pradžios metai:		Skersmuo: mm	
Kap. remonto pabaigos metai:		Plotas: kv. m	2,62
Papr. remonto pradžios metai:		Skerspjūvis: kv. mm	
Papr. remonto pabaigos metai:		Tūris: kub. m	
Medžiaga:	Gelžbetonis	Kiekis: vnt.	
Danga:			



* 1 0 9 6 7 6 9 0 0 8 *

Statinio sudėtinės dalies kadastro duomenys

Žymėjimas	1k23		
Pavadinimas	Pralaida		
Statybos pradžios metai:	1977	Medžiaga:	Gelžbetonis
Statybos pabaigos metai:	1977	Ilgis: m	14,75
Rekonstravimo pradžios metai:		Aukštis: m	
Rekonstravimo pabaigos metai:		Plotis: m	
Kap. remonto pradžios metai:		Skersmuo: m	1
Kap. remonto pabaigos metai:			
Papr. remonto pradžios metai:			
Papr. remonto pabaigos metai:			

Statinio sudėtinės dalies kadastro duomenys

Žymėjimas	1k24		
Pavadinimas	Status šlaito tvirtinimas		
Statybos pradžios metai:	1977	Aukštis: m	
Statybos pabaigos metai:	1977	Ilgis: m	7,6
Rekonstravimo pradžios metai:		Plotis: m	0,3
Rekonstravimo pabaigos metai:		Gylis: m	
Kap. remonto pradžios metai:		Skersmuo: mm	
Kap. remonto pabaigos metai:		Plotas: kv. m	2,28
Papr. remonto pradžios metai:		Skerspjūvis: kv. mm	
Papr. remonto pabaigos metai:		Tūris: kub. m	
Medžiaga:	Gelžbetonis	Kiekis: vnt.	
Danga:			

Statinio sudėtinės dalies kadastro duomenys

Žymėjimas	1k25		
Pavadinimas	Šlaito tvirtinimas gruntu		
Statybos pradžios metai:	1977	Aukštis: m	
Statybos pabaigos metai:	1977	Ilgis: m	
Rekonstravimo pradžios metai:		Plotis: m	
Rekonstravimo pabaigos metai:		Gylis: m	
Kap. remonto pradžios metai:		Skersmuo: mm	
Kap. remonto pabaigos metai:		Plotas: kv. m	493,13
Papr. remonto pradžios metai:		Skerspjūvis: kv. mm	
Papr. remonto pabaigos metai:		Tūris: kub. m	
Medžiaga:		Kiekis: vnt.	
Danga:	Gruntas		



Statinio sudėtinės dalies kadastro duomenys

Žymėjimas	1k26		
Pavadinimas	Status šlaito tvirtinimas		
Statybos pradžios metai:	1977	Aukštis: m	
Statybos pabaigos metai:	1977	Ilgis: m	5,23
Rekonstravimo pradžios metai:		Plotis: m	0,3
Rekonstravimo pabaigos metai:		Gylis: m	
Kap. remonto pradžios metai:		Skersmuo: mm	
Kap. remonto pabaigos metai:		Plotas: kv. m	1,57
Papr. remonto pradžios metai:		Skerspjūvis: kv. mm	
Papr. remonto pabaigos metai:		Tūris: kub. m	
Medžiaga:	Gelžbetonis	Kiekis: vnt.	
Danga:			

Statinio sudėtinės dalies kadastro duomenys

Žymėjimas	1k27		
Pavadinimas	Pralaida		
Statybos pradžios metai:	1977	Medžiaga:	Gelžbetonis
Statybos pabaigos metai:	1977	Ilgis: m	15,38
Rekonstravimo pradžios metai:		Aukštis: m	
Rekonstravimo pabaigos metai:		Plotis: m	
Kap. remonto pradžios metai:		Skersmuo: m	1
Kap. remonto pabaigos metai:			
Papr. remonto pradžios metai:			
Papr. remonto pabaigos metai:			

Statinio sudėtinės dalies kadastro duomenys

Žymėjimas	1k28		
Pavadinimas	Status šlaito tvirtinimas		
Statybos pradžios metai:	1977	Aukštis: m	
Statybos pabaigos metai:	1977	Ilgis: m	2,99
Rekonstravimo pradžios metai:		Plotis: m	0,3
Rekonstravimo pabaigos metai:		Gylis: m	
Kap. remonto pradžios metai:		Skersmuo: mm	
Kap. remonto pabaigos metai:		Plotas: kv. m	0,9
Papr. remonto pradžios metai:		Skerspjūvis: kv. mm	
Papr. remonto pabaigos metai:		Tūris: kub. m	
Medžiaga:	Gelžbetonis	Kiekis: vnt.	
Danga:			

Matininkas



2018-12-18 15:46:34



* 1 0 9 6 7 6 9 0 0 8 *

Lapas 10 iš 10

UAB "Geosmart", kodas: 302576916, adresas: Klaipėda, Minijos g. 19
 Matininkas(-ė) kvalifikacijos pažymėjimo Nr. 2M-M-2512

HIDROTECHNINIO STATINIO IR JO DALIŲ VERČIŲ NUSTATYMAS

Adresas Klaipėdos m. sav. Klaipėdos m. Tilžės g.
 Unikalus numeris 4400-5143-6966
 Vertės nustatymo data 2018-12-10

Žymėjimas	Pavadinimas	Kasmetinis vertės mažinimo koeficientas	Matavimo vienetas	Kiekis	Įkainojimo pagrindas	Vidutinė vieneto statybos vertė po indeksavimo, Eur	Atkūrimo kaštai (statybinė vertė), Eur	Nusidėvėjimas %	Atkuriamoji vertė, Eur	Vietovės pataisos koeficientas	Vidutinė rinkos vertė, Eur
1	2	3	4	5	6	7	8	9	10	11	12
1k1	Šlaito tvirtinimas gruntu	5,6	kv. m	1357,48	NTK 2018-5.1.1	2,18	2960	70	890	1	890
1k2	Status šlaito tvirtinimas	4	kv. m	1,56	NTK 2018-5.1.4	363,71	570	70	170	1	170
1k3	Pralaida	1,4	m	87,4	NTK 2018-5.1.11	870	76000	57	32700	1	32700
1k4	Status šlaito tvirtinimas	4	kv. m	2,14	NTK 2018-5.1.4	363,71	780	70	230	1	230
1k5	Pralaida	1,4	m	6,89	NTK 2018-5.1.11	630	4340	57	1870	1	1870
1k6	Šlaito tvirtinimas gruntu	5,6	kv. m	1946,6	NTK 2018-5.1.1	2,18	4240	70	1270	1	1270
1k7	Status šlaito tvirtinimas	4	kv. m	0,98	NTK 2018-5.1.4	363,71	360	70	110	1	110
1k8	Pralaida	1,4	m	13,03	NTK 2018-5.1.11	630	8210	57	3530	1	3530
1k9	Status šlaito tvirtinimas	4	kv. m	0,97	NTK 2018-5.1.4	363,71	350	70	110	1	110
1k10	Šlaito tvirtinimas gruntu	5,6	kv. m	492,98	NTK 2018-5.1.1	2,18	1070	70	320	1	320



* 1 0 9 6 7 6 9 0 0 9 *

1	2	3	4	5	6	7	8	9	10	11	12
1k11	Status šlaito tvirtinimas	4	kv. m	1,47	NTK 2018-5.1.4	363,71	540	70	160	1	160
1k12	Pralaida	1,4	m	12,62	NTK 2018-5.1.1	630	7950	57	3420	1	3420
1k13	Status šlaito tvirtinimas	4	kv. m	0,6	NTK 2018-5.1.4	363,71	220	70	70	1	70
1k14	Šlaito tvirtinimas gruntu	5,6	kv. m	174,21	NTK 2018-5.1.1	2,18	380	70	110	1	110
1k15	Pralaida	1,4	m	23,39	NTK 2018-5.1.11	630	14700	57	6340	1	6340
1k16	Status šlaito tvirtinimas	4	kv. m	0,6	NTK 2018-5.1.4	363,71	220	70	70	1	70
1k17	Šlaito tvirtinimas gruntu	5,6	kv. m	236,5	NTK 2018-5.1.1	2,18	520	70	160	1	160
1k18	Status šlaito tvirtinimas	4	kv. m	0,88	NTK 2018-5.1.4	363,71	320	70	100	1	100
1k19	Pralaida	1,4	m	15,34	NTK 2018-5.1.11	630	9660	57	4160	1	4160
1k20	Status šlaito tvirtinimas	4	kv. m	0,9	NTK 2018-5.1.4	363,71	330	70	100	1	100
1k21	Šlaito tvirtinimas gruntu	5,6	kv. m	118,26	NTK 2018-5.1.1	2,18	260	70	80	1	80
1k22	Status šlaito tvirtinimas	4	kv. m	2,62	NTK 2018-5.1.4	363,71	950	70	290	1	290
1k23	Pralaida	1,4	m	14,75	NTK 2018-5.1.11	630	9290	57	4000	1	4000
1k24	Status šlaito tvirtinimas	4	kv. m	2,28	NTK 2018-5.1.4	363,71	830	70	250	1	250
1k25	Šlaito tvirtinimas gruntu	5,6	kv. m	493,13	NTK 2018-5.1.1	2,18	1080	70	320	1	320
1k26	Status šlaito tvirtinimas	4	kv. m	1,57	NTK 2018-5.1.4	363,71	570	70	170	1	170
1k27	Pralaida	1,4	m	15,38	NTK 2018-5.1.11	630	9690	57	4170	1	4170
1k28	Status šlaito tvirtinimas	4	kv. m	0,9	NTK 2018-5.1.4	363,71	330	70	100	1	100
Viso							157000		65300		65300

Matininkas



2018-12-18 15:46:42



* 1 0 9 6 7 6 9 0 0 9 *

Lapas 2 iš 2